

PLANCHE 12 - ROUE 400 x 8  
- ROUE 6 x 12

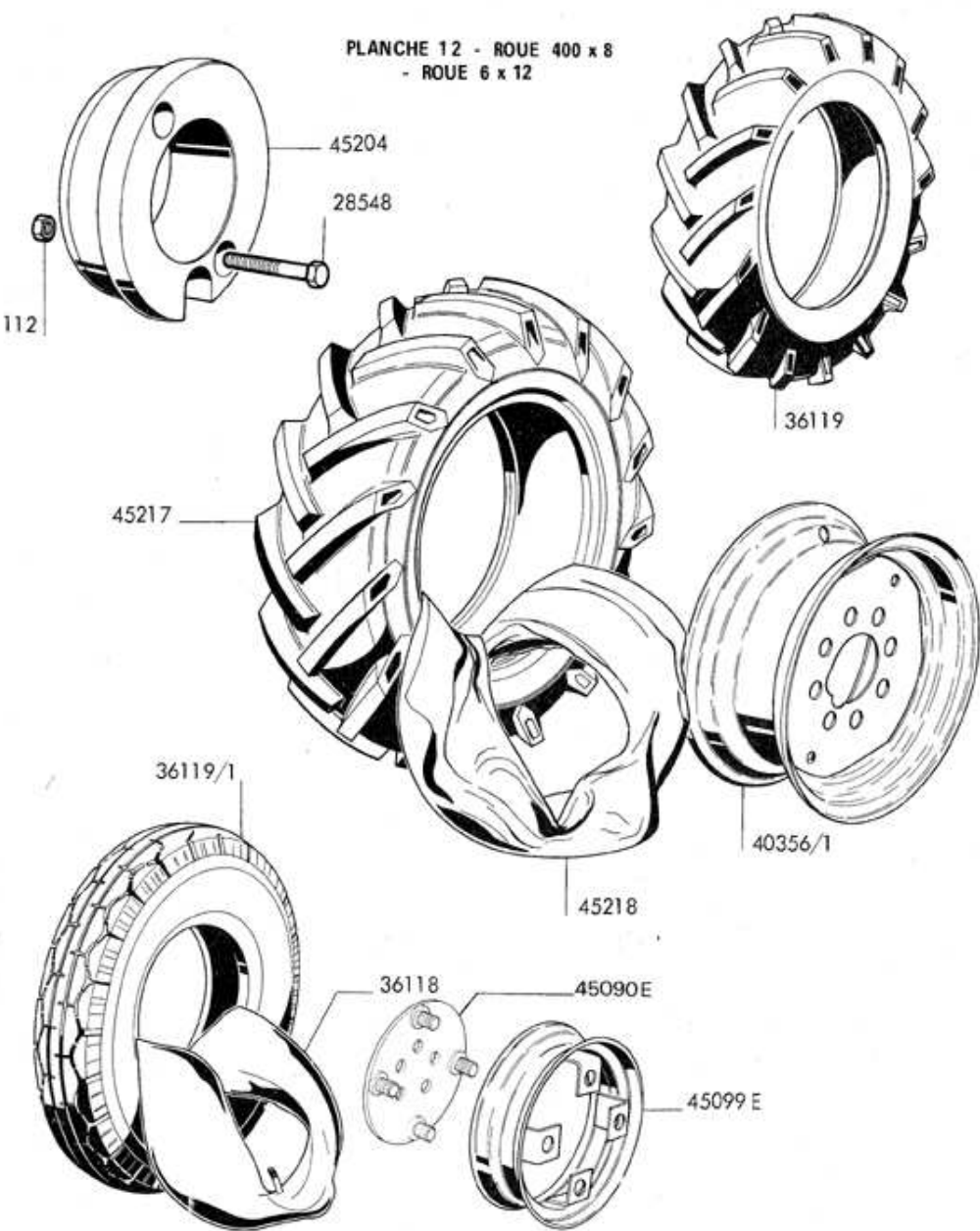

**ROUE 400 x 8 PROFIL 90**

| N° de Pièce | Quantité par Appareil | Désignation            | Notes techniques |
|-------------|-----------------------|------------------------|------------------|
| 36118       | 2                     | Chambre avec valve TR  |                  |
| 36119/1     | 2                     | Pneu 400 x 8 profil 90 |                  |
| 45090 E     | 2                     | Disque intermédiaire   |                  |
| 45099       | 2                     | Jante 2.125.8          |                  |
| 45099 E     | 2                     | Jante à oreille        |                  |
| 45219       | 8                     | Oreille                |                  |
| 45230 E/1   | 2                     | Ensemble roue 400 x 8  |                  |

**ROUE 400 x 8 PROFIL T 33**

| N° de Pièce | Quantité par Appareil | Désignation            | Notes techniques |
|-------------|-----------------------|------------------------|------------------|
| 36118       | 2                     | Chambre avec valve TR  |                  |
| 36119       | 2                     | Pneu 400 x 8 T 33 2 PR |                  |
| 45090 E     | 2                     | Disque intermédiaire   |                  |
| 45099       | 2                     | Jante 2.125.8          |                  |
| 45099 E     | 2                     | Jante à oreille        |                  |
| 45219       | 8                     | Oreille                |                  |
| 45230 E     | 2                     | Ensemble roue 400 x 8  |                  |

**ROUE 6 x 12**

| N° de Pièce | Quantité par Appareil | Désignation             | Notes techniques |
|-------------|-----------------------|-------------------------|------------------|
| 112         | 4                     | Ecrou H 80 - 12 x 175   |                  |
| 28548       | 4                     | Vis H 12 x 175 - 110    |                  |
| 40356 E/1   | 2                     | Ensemble roue de 6 x 12 |                  |
| 40356/1 b   | 2                     | Jante 5 JA.12           |                  |
| 45204       | 2                     | Masse de roue           |                  |
| 45217       | 2                     | Pneu 6 - 12 T 33 2 PR   |                  |
| 45218       | 2                     | Chambre avec valve AE 5 |                  |

PLANCHE 13 - ATTELAGE ORDINAIRE

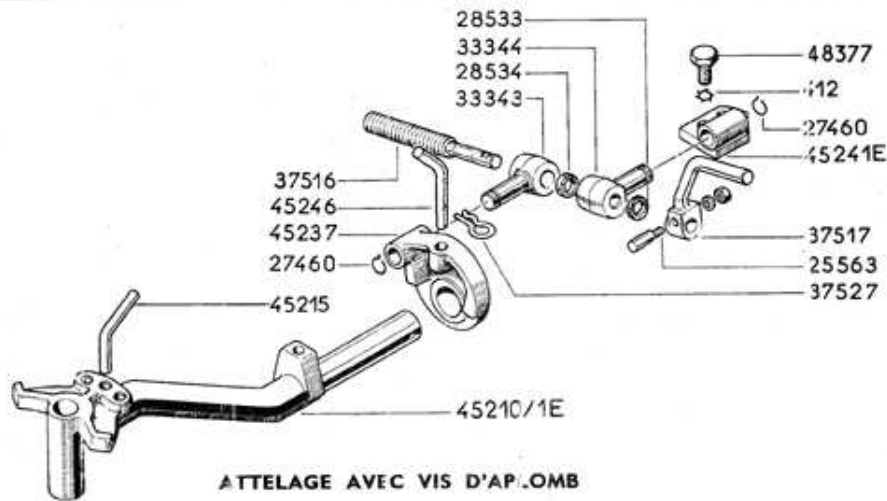
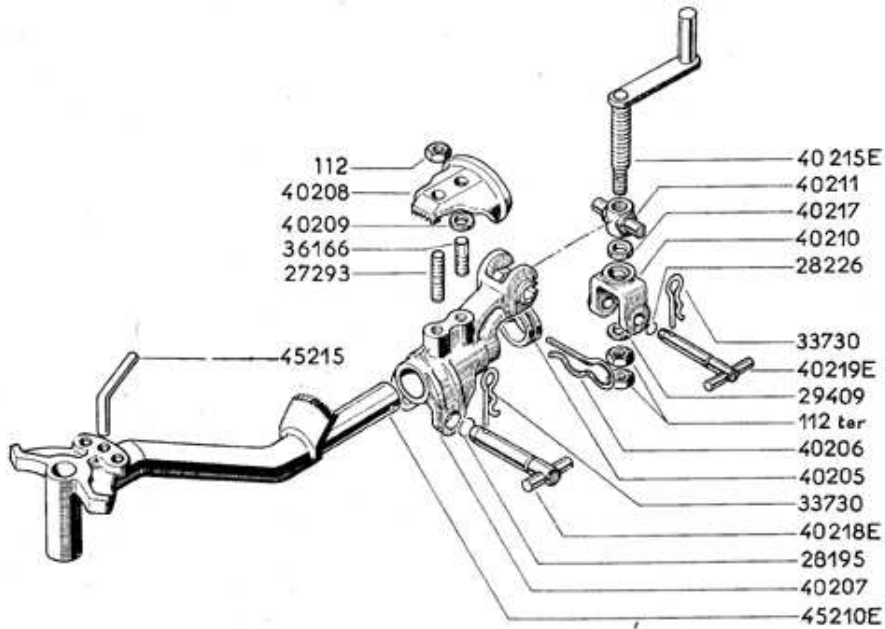

ATTELAGE AVEC VIS D'APLOMB

| N° de Pièce   | Quantité par Appareil | Désignation               | Notes techniques<br>Prix |
|---|-----------------------|---------------------------|--------------------------|
| <b>ATTELAGE</b>   |                       |                           |                          |
| a) Pièces communes à l'attelage ordinaire et à l'attelage avec vis d'aplomb |                       |                           |                          |
| 112 ter   | 2                     | Ecrou H Ø 12              |                          |
| 28195   | 1                     | Jonc                      |                          |
| 28226   | 1                     | Jonc                      |                          |
| 29409   | 1                     | Rondelle                  |                          |
| 33730   | 2                     | Épingle de sûreté         |                          |
| 40205   | 1                     | Bague d'arrêt             |                          |
| 40206   | 1                     | Épingle de sûreté         |                          |
| 40207   | 1                     | Porte-outils              |                          |
| 40210   | 1                     | Chape                     |                          |
| 40211   | 1                     | Ecrou pour vis de terrage |                          |
| 40215/E   | 1                     | Vis de terrage            |                          |
| 40217   | 1                     | Bague de vis              |                          |
| 40218/E   | 1                     | Broche                    |                          |
| 40219/E   | 1                     | Broche                    |                          |
| 45215   | 1                     | Broche de verrouillage    |                          |
| b) Pièces spéciales à l'attelage ordinaire                                  |                       |                           |                          |
| 112   | 1                     | Ecrou H Ø 12              |                          |
| 27293   | 1                     | Goujon 12 x 48 x 18 x 18  |                          |
| 36166   | 1                     | Goujon 12 x 36 x 18       |                          |
| 40208   | 1                     | Bride d'aplomb            |                          |
| 40209   | 1                     | Rondelle                  |                          |
| 45210/E   | 1                     | Timon d'attelage          |                          |
| c) Pièces spéciales à l'attelage avec vis d'aplomb                          |                       |                           |                          |
| 412   | 2                     | Rondelle éventail de Ø 12 |                          |
| 25563   | 1                     | Clavette vélo             |                          |
| 27460   | 2                     | Jonc d'arrêt              |                          |
| 28533   | 1                     | Rondelle                  |                          |
| 28534   | 1                     | Bague de vis              |                          |
| 33343   | 1                     | Ecrou de vis d'aplomb     |                          |
| 33344   | 1                     | Palier de vis             |                          |
| 37516   | 1                     | Vis d'aplomb              |                          |
| 37517   | 1                     | Manivelle                 |                          |
| 37527   | 1                     | Épingle de sûreté         |                          |
| 45210/1E  | 1                     | Timon d'attelage          |                          |
| 45207   | 1                     | Moyeu d'aplomb            |                          |
| 45241/E   | 1                     | Support du palier de vis  |                          |
| 45246   | 1                     | Broche d'aplomb           |                          |
| 48377   | 2                     | Vis TH Ø 12               |                          |



PLANCHE 15 - MECANISME DE BARRE DE COUPE OSCILLANTE  
 MODELE ALLONGE JANVIER 1967

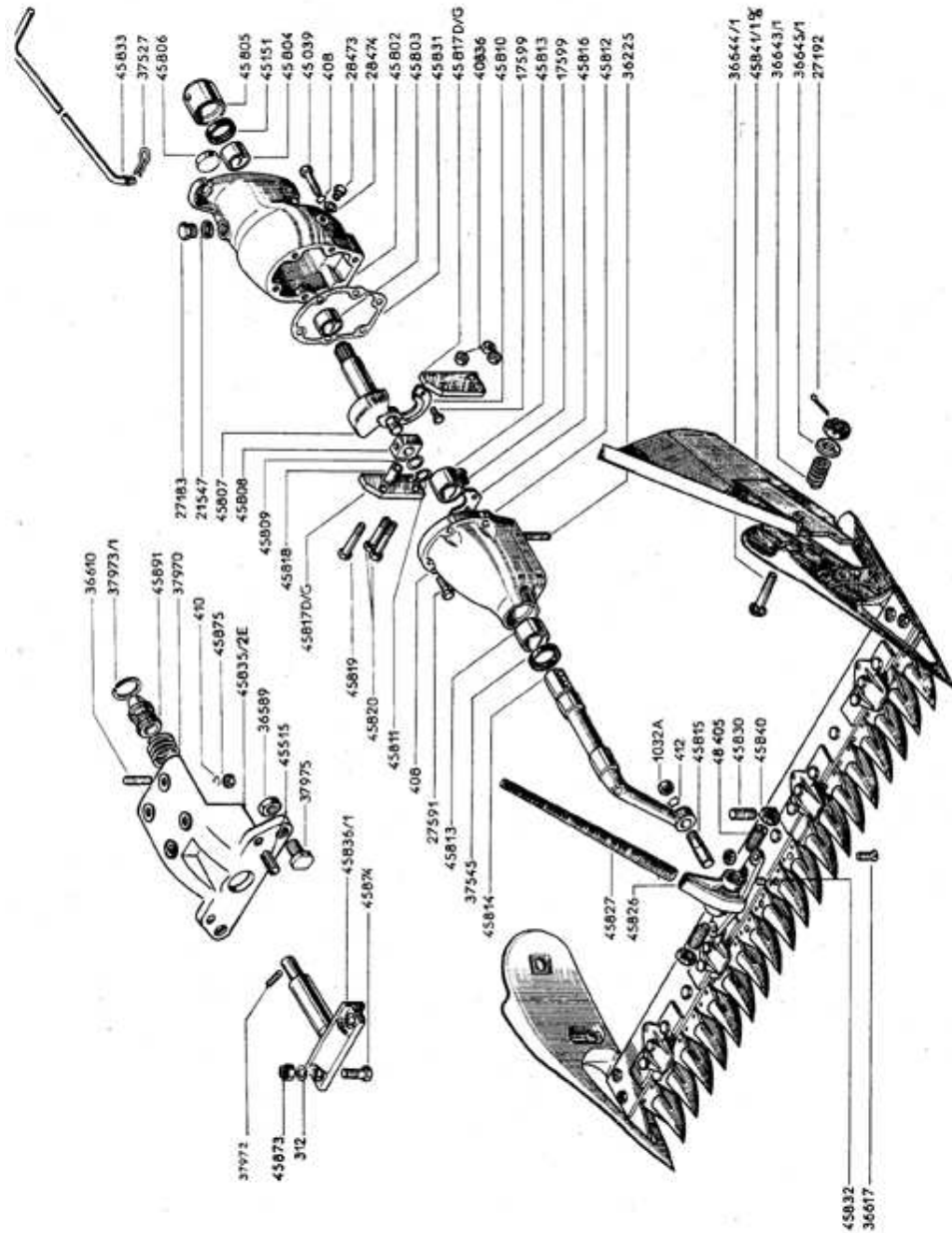

MECANISME DE BARRE DE COUPE OSCILLANTE  
 MODELE ALLONGE JANVIER 1967

| N° de Pièce | Quantité par Appareil | Désignation                                    | Notes techniques |
|-------------|-----------------------|--|------------------|
|             |                       |  | Prix             |
| 108         | 2                     | Ecrou H de 8                                   |                  |
| 110         | 4                     | Ecrou H de 10                                  |                  |
| 310         | 2                     | Rondelle plate de 10                           |                  |
| 312         | 2                     | Rondelle plate de 12                           |                  |
| 406 B       | 4                     | Rondelle onduflex de 6                         |                  |
| 408 B       | 8                     | Rondelle onduflex de 8                         |                  |
| 410 B       | 7                     | Rondelle onduflex de 10                        |                  |
| 412         | 1                     | Rondelle éventail de 12                        |                  |
| 21547       | 1                     | Joint  |                  |
| 27183       | 1                     | Bouchon de remplissage                         |                  |
| 27588       | 2                     | Vis H de 8                                     |                  |
| 27591       | 2                     | Vis H de 8                                     |                  |
| 27593       | 4                     | Vis H de 6                                     |                  |
| 28473       | 1                     | Bouchon  |                  |
| 28474       | 1                     | Joint  |                  |
| 36589       | 2                     | Ecrou H de 18                                  |                  |
| 36610       | 4                     | Goujon   |                  |
| 36617       | 2                     | Vis F 60° de 8                                 |                  |
| 37527       | 1                     | Epingle  |                  |
| 37545       | 1                     | Bague d'étanchéité                             |                  |
| 37970       | 1                     | Ressort  |                  |
| 37972       | 1                     | Pied   |                  |
| 37973/1     | 1                     | Anneau d'arrêt                                 |                  |
| 37975       | 2                     | Butée d'appui                                  |                  |
| 40836       | 2                     | Ecrou H de 10                                  |                  |
| 41864/3     | 1                     | Entretoise sous entraîneur (pour barre RASSPE) |                  |
| 41866       | 2                     | Vis F 60° de 8 (pour barre RASSPE)             |                  |
| 45009       | 2                     | Vis H de 8                                     |                  |
| 45151       | 1                     | Bague d'étanchéité                             |                  |
| 45167       | 1                     | Goupille mécanindus                            |                  |
| 45515       | 2                     | Butée d'oscillation                            |                  |
| 45802E      | 1                     | Carter de mécanisme bagué                      |                  |
| 45805       | 1                     | Centrage                                       |                  |
| 45806       | 1                     | Bouchon mécanindus                             |                  |
| 45807       | 1                     | Vilebrequin                                    |                  |
| 45808       | 1                     | Coulisseau                                     |                  |
| 45809       | 1                     | Rondelle plate                                 |                  |
| 45810       | 1                     | Plaquette de butée                             |                  |
| 45811       | 1                     | Anneau d'arrêt                                 |                  |
| 45812 E     | 1                     | Palier porte barre bagué                       |                  |
| 45814/1     | 1                     | Bras d'entraînement                            |                  |
| 45815       | 1                     | Doigt  |                  |
| 45816       | 1                     | Plaquette de retenue                           |                  |
| 45817 D/G/1 | 1                     | Glissière D et G                               |                  |
| 45818       | 1                     | Entretoise                                     |                  |
| 45819/1     | 1                     | Vis H de 10                                    |                  |
| 45920/1     | 2                     | Vis H de 10                                    |                  |
| 45826/2     | 1                     | Entraîneur                                     |                  |
| 45831       | 1                     | Joint  |                  |
| 45833       | 1                     | Tringle de commande                            |                  |
| 45835/2 E   | 1                     | Support de barre bagué                         |                  |
| 45836/1     | 1                     | Axe porte lame                                 |                  |
| 45845E/1    | 1                     | Ensemble de capot                              |                  |
| 45846/2     | 1                     | Plaquette                                      |                  |
| 43873       | 2                     | Ecrou auto freiné                              |                  |
| 45874       | 2                     | Vis H de 12                                    |                  |
| 45891       | 1                     | Embout   |                  |
| 48395/3     | 1                     | Tôle mobile                                    |                  |
| 48405       | 2                     | Vis de réglage                                 |                  |
| 48406       | 2                     | Ecrou de 18                                    |                  |
| 48416       | 3                     | Vis H de 10                                    |                  |
| 48487       | 1                     | Ecrou H de 12                                  |                  |
| 55741       | 1                     | Ecrou auto freiné                              |                  |

PLANCHE 18 - MECANISME ET TOIT DE FRAISE ET SARCLO-FRAISE

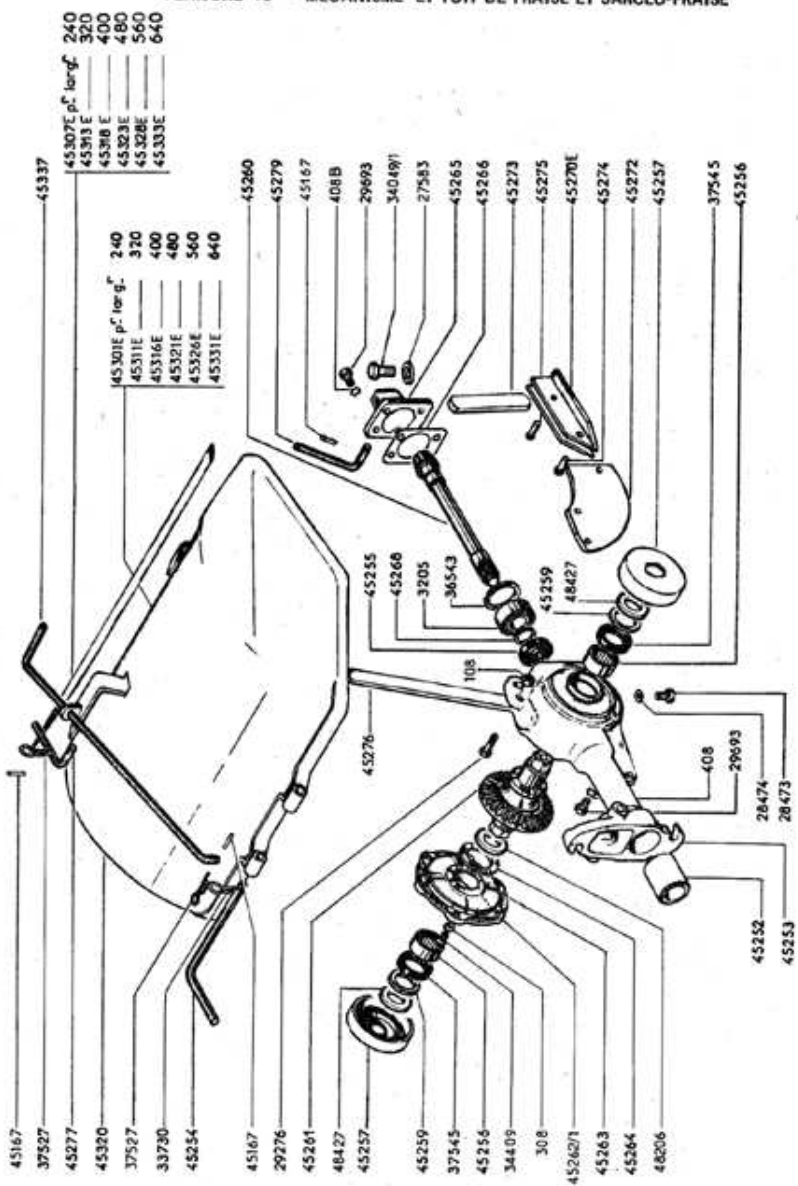

| N° de Pièce   | Quantité par Appareil | Désignation                   | Notes techniques |
|---|-----------------------|-------------------------------|------------------|
|   |                       |                               | Prix             |
| <b>MECANISME ET TOIT DE FRAISE ET SARCLO-FRAISE</b> |                       |                               |                  |
| 108   | 1                     | Ecrou H de 8                  |                  |
| 308   | 6                     | Rondelle plate                |                  |
| 408   | 2                     | Rondelle éventail             |                  |
| 408B  | 4                     | Rondelle onduflex             |                  |
| 3205  | 1                     | Roulement à contact oblique   |                  |
| 27583   | 1                     | Joint                         |                  |
| 28473   | 1                     | Vis de vidange Ø 8 x 10       |                  |
| 28474   | 1                     | Joint fibre                   |                  |
| 29276   | 1                     | Vis H Ø 8                     |                  |
| 29693   | 6                     | Vis TH Ø 8 x 18               |                  |
| 33730   | 1                     | Épingle de sûreté             |                  |
| 34049/1   | 1                     | Bouchon de remplissage        |                  |
| 34409   | 6                     | Vis H Ø 8                     |                  |
| 36543   | 1                     | Anneau d'arrêt                |                  |
| 37527   | 3                     | Épingle de sûreté             |                  |
| 37545   | 2                     | Bague d'étanchéité            |                  |
| 45252   | 1                     | Carter de fraise              |                  |
| 45253   | 1                     | Centrage                      |                  |
| 45254   | 1                     | Broche d'articulation du toit |                  |
| 45255   | 1                     | Bague d'étanchéité            |                  |
| 45256   | 2                     | Douille à aiguille            |                  |
| 45257   | 2                     | Défecteur                     |                  |
| 45259   | 2                     | Joint feutre                  |                  |
| 45260   | 1                     | Pignon conique                |                  |
| 45261   | 1                     | Couronne                      |                  |
| 45262/1   | 1                     | Couvercle                     |                  |
| 45263   | 1                     | Aiguille                      |                  |
| 45264   | 1                     | Butée de couronne             |                  |
| 45265   | 1                     | Couvercle AR                  |                  |
| 45266   | 1                     | Joint de couvercle AR         |                  |
| 45268   | 1                     | Circlips                      |                  |
| 45270 E   | 1                     | Patin                         |                  |
| 45272   | 1                     | Béquille                      |                  |
| 45273   | 1                     | Montant de réglage du patin   |                  |
| 45274   | 1                     | Rivet TG Ø 6 x 24             |                  |
| 45275   | 1                     | Rivet TG Ø 6 x 20             |                  |
| 45276   | 1                     | Montant de réglage du toit    |                  |
| 45277   | 1                     | Broche de toit                |                  |
| 45279   | 1                     | Broche                        |                  |
| 45301 E   | 1                     | Toit pour largeur 240 mm      |                  |
| 45307 E   | 1                     | Tablier pour toit 45301 E     |                  |
| 45311 E   | 1                     | Toit pour largeur 320 mm      |                  |
| 45313 E   | 1                     | Tablier pour toit 45311 E     |                  |
| 45316 E   | 1                     | Toit pour largeur 400 mm      |                  |
| 45318 E   | 1                     | Tablier pour toit 45316 E     |                  |
| 45321 E   | 1                     | Toit pour largeur 480 mm      |                  |
| 45323 E   | 1                     | Tablier pour toit 45321 E     |                  |
| 45326 E   | 1                     | Toit pour largeur 560 mm      |                  |
| 45328 E   | 1                     | Tablier pour toit 45326 E     |                  |
| 45331 E   | 1                     | Toit pour largeur 640 mm      |                  |
| 45333 E   | 1                     | Tablier pour toit 45331 E     |                  |
| 45337   | 1                     | Tringle de commande           |                  |
| 48206   | 1                     | Rondelle de réglage           |                  |
| 48427   | 2                     | Rondelle plate                |                  |

PLANCHE 19 - OUTILS DE FRAISES ET DE SARCLO-FRAISE

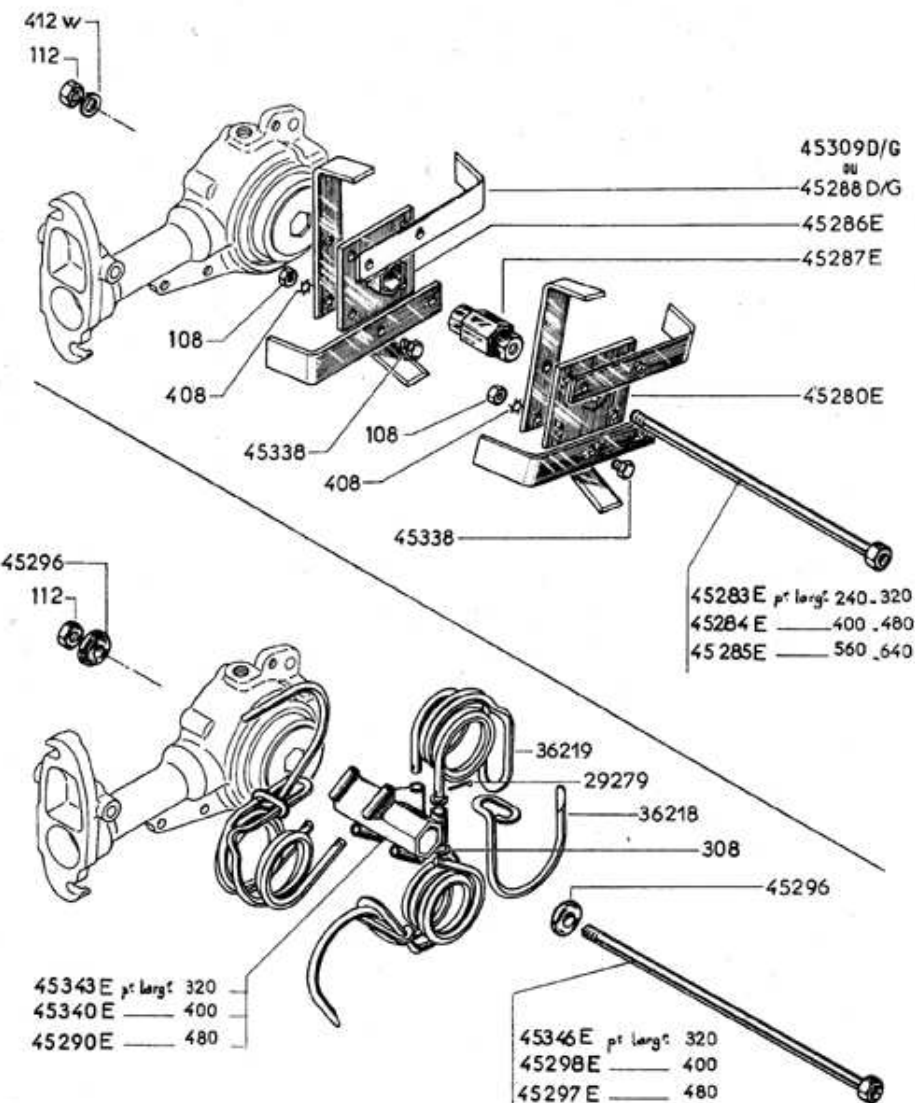

| N° de Pièce | Quantité par Appareil | Désignation | Notes techniques |
|-------------|-----------------------|-------------|------------------|
|-------------|-----------------------|-------------|------------------|

**OUTILS DE FRAISES ET DE SARCLO-FRAISE**

1°) Outils de fraise

|         |   |                                      |
|---------|---|--------------------------------------|
| 112     | 1 | Ecrou H Ø 12 pour vis de serrage     |
| 308     |   | Rondelle plate Ø 8                   |
| 29279   |   | Goupille fendue Ø 2 x 35             |
| 36218   |   | Crochet                              |
| 36219   |   | Ressort                              |
| 45290/E | 2 | Moyeu de fraise pour largeur 480 mm  |
| 45296   | 2 | Rondelle épaulée pour vis de serrage |
| 45297/E | 1 | Vis de serrage pour largeur 480 mm   |
| 45298/E | 1 | Vis de serrage pour largeur 400 mm   |
| 45340/E | 2 | Moyeu de fraise pour largeur 400 mm  |
| 45343/E | 2 | Moyeu de fraise pour largeur 320 mm  |
| 45346/E | 1 | Vis de serrage pour largeur 320 mm   |

2°) Outils de sarclo-fraise

|           |   |   |
|-----------|---|---|
| 108       |   | Ecrou H de 8                                |
| 112       | 1 | Ecrou H Ø 12 pour vis de serrage            |
| 408       |   | Rondelle éventail Ø 8                       |
| 412 W     | 2 | Rondelle Grower Ø 12 sous écrou 112         |
| 45280/E   | 2 | Moyeu porte outils de base                  |
| 45283/E   | 1 | Vis de serrage pour largeur 240 mm - 320 mm |
| 45284/E   | 1 | Vis de serrage pour largeur 400 mm - 480 mm |
| 45285/E   | 1 | Vis de serrage pour largeur 560 mm - 640 mm |
| 45286/E   |   | Moyeu d'élargissement                       |
| 45287/E   |   | Axe d'entraînement                          |
| 45288 D/G |   | Outil sarcleur D ou G                       |
| 45309 D/G |   | Outil bineur D ou G                         |
| 45338     |   | Vis H Ø 8                                   |

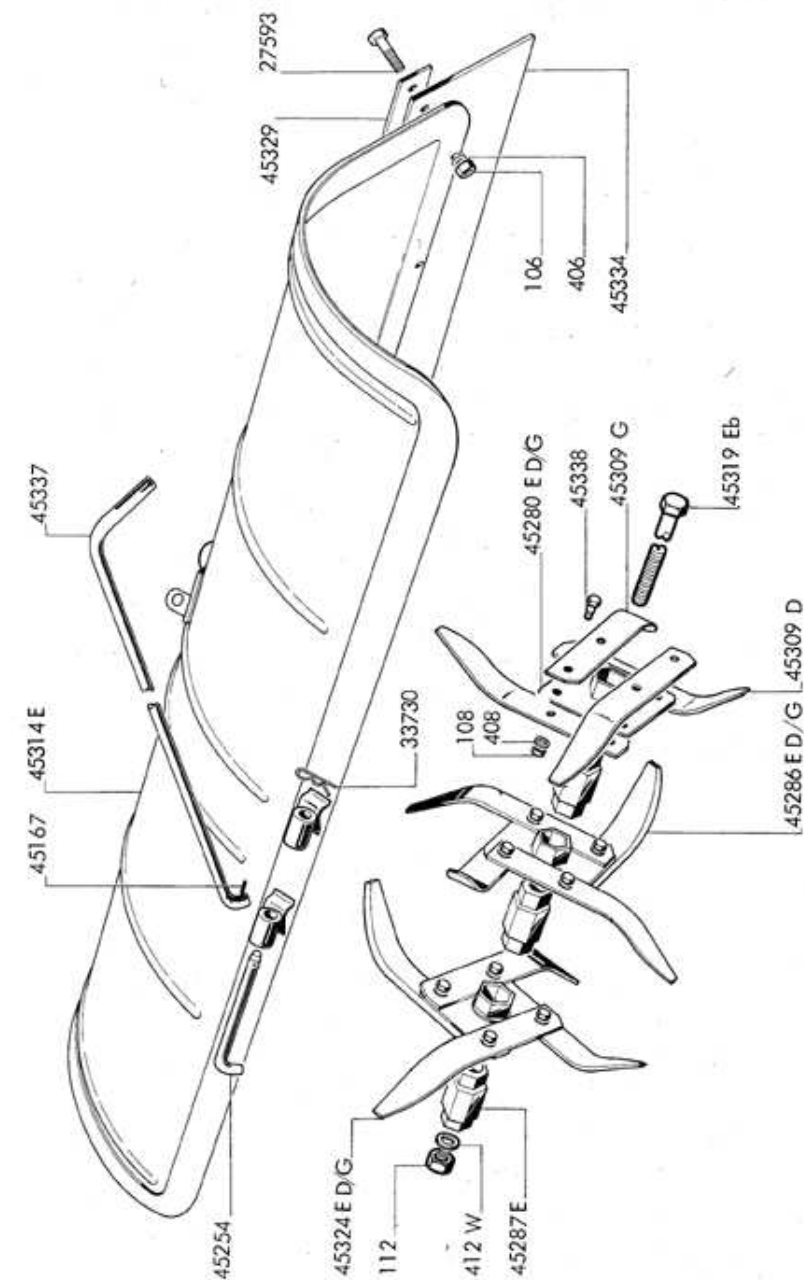

| N° de Pièce                        | Quantité par Appareil | Désignation                 | Notes techniques |
|------------------------------------|-----------------------|-----------------------------|------------------|
|                                    |                       |                             | Prix             |
| <b>PIECES SPECIALES</b>            |                       |                             |                  |
| <b>POUR SARCLO - FRAISE 1,10 m</b> |                       |                             |                  |
| 106                                | 6                     | Ecrou H                     |                  |
| 108                                | 40                    | Ecrou H                     |                  |
| 112                                | 1                     | Ecrou H                     |                  |
| 406                                | 6                     | Rondelle éventail           |                  |
| 408                                | 40                    | Rondelle éventail           |                  |
| 412 W                              | 1                     | Rondelle Grower             |                  |
| 27593                              | 6                     | Vis H                       |                  |
| 33730                              | 1                     | Goupille sécurité           |                  |
| 45167                              | 1                     | Goupille                    |                  |
| 45254                              | 1                     | Axe d'articulation du toit  |                  |
| 45280 E D/G                        | 2                     | Plateau soudé               |                  |
| 45286 E D/G                        | 4                     | Plateau droit soudé         |                  |
| 45287 Z                            | 10                    | Axe d'entraînement          |                  |
| 45309 D                            | 20                    | Outils bineurs droit        |                  |
| 45309 G                            | 20                    | Outils bineurs gauche       |                  |
| 45314 E                            | 1                     | Toit largeur 1,10 m complet |                  |
| 45319 E                            | 1                     | Vis de serrage              |                  |
| 45329                              | 1                     | Fer de fixation             |                  |
| 45334                              | 1                     | Bavette                     |                  |
| 45337                              | 1                     | Tige de déclabotage         |                  |
| 45338                              | 40                    | Vis H                       |                  |



PLANCHE 22 - TONDEUSE  
VALABLE A PARTIR DU 1 - 5 - 68

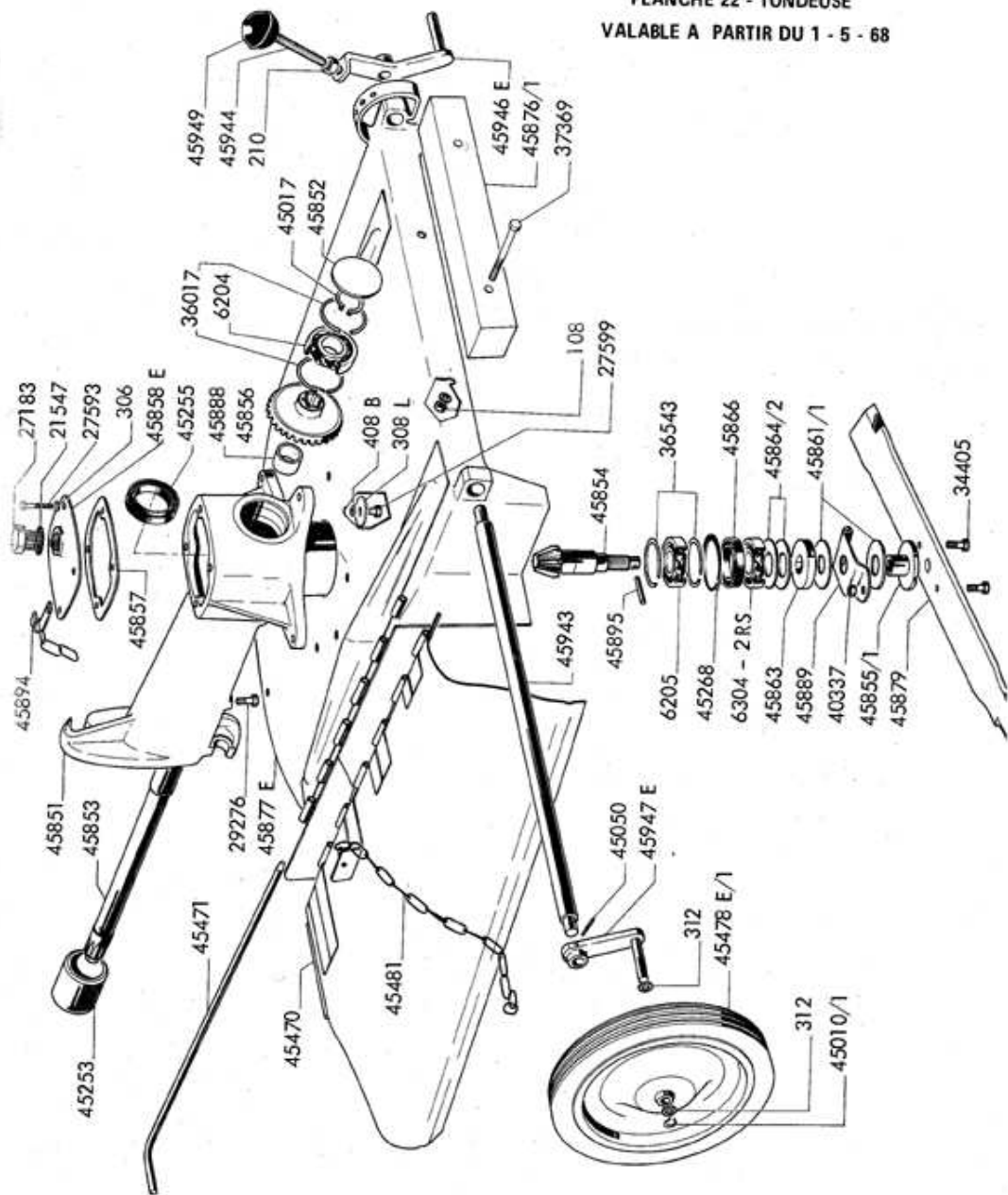

| N° de Pièce | Quantité par Appareil | Désignation | Notes techniques | Prix | N° de Pièce          | Quantité par Appareil | Désignation                     |
|-------------|-----------------------|-------------|------------------|------|----------------------|-----------------------|---------------------------------|
|             |                       |             |                  |      | Récupérateur d'herbe |                       |                                 |
|             |                       |             |                  |      | 108                  | 3                     | Ecrou H de 8                    |
|             |                       |             |                  |      | 208                  | 2                     | Ecrou H 50 de 8                 |
|             |                       |             |                  |      | 29276                | 1                     | Vis H                           |
|             |                       |             |                  |      | 35148                | 1                     | Vis H de 8                      |
|             |                       |             |                  |      | 40277                | 1                     | Vis H de 8                      |
|             |                       |             |                  |      | 45468                | 2                     | Epingle                         |
|             |                       |             |                  |      | 45483/1              | 1                     | Tôle support de panier          |
|             |                       |             |                  |      | 45484/1              | 1                     | Panier récupérateur             |
|             |                       |             |                  |      | 45485/1              | 1                     | Raidisseur du support           |
|             |                       |             |                  |      | 45486 E              | 1                     | Equerre                         |
|             |                       |             |                  |      | Mécanisme            |                       |                                 |
|             |                       |             |                  |      | 306                  | 4                     | Rondelle plate de 6             |
|             |                       |             |                  |      | 6204                 | 1                     | Roulement à billes              |
|             |                       |             |                  |      | 6205                 | 1                     | Roulement à billes              |
|             |                       |             |                  |      | 6304-2RS             | 1                     | Roulement étanche               |
|             |                       |             |                  |      | 21547                | 1                     | Joint fibre                     |
|             |                       |             |                  |      | 27183                | 1                     | Bouchon                         |
|             |                       |             |                  |      | 27593                | 4                     | Vis H de 6                      |
|             |                       |             |                  |      | 34409                | 2                     | Vis H de 8                      |
|             |                       |             |                  |      | 36017                | 2                     | Anneau d'arrêt                  |
|             |                       |             |                  |      | 36543                | 2                     | Anneau d'arrêt                  |
|             |                       |             |                  |      | 37527                | 1                     | Épingle                         |
|             |                       |             |                  |      | 40337                | 2                     | Ecrou auto freiné               |
|             |                       |             |                  |      | 45017                | 1                     | Circlips                        |
|             |                       |             |                  |      | 45253                | 1                     | Centrage                        |
|             |                       |             |                  |      | 45255                | 1                     | Bague d'étanchéité              |
|             |                       |             |                  |      | 45268                | 1                     | Circlips                        |
|             |                       |             |                  |      | 45466                | 1                     | Rondelle plate                  |
|             |                       |             |                  |      | 45833                | 1                     | Tringle de commande             |
|             |                       |             |                  |      | 45851                | 1                     | Carter mécanisme                |
|             |                       |             |                  |      | 45852                | 1                     | Bouchon mécanindus              |
|             |                       |             |                  |      | 45853                | 1                     | Arbre de prise de force         |
|             |                       |             |                  |      | 45854                | 1                     | Arbre porte lame                |
|             |                       |             |                  |      | 45855/1              | 1                     | Ecrou entraîneur                |
|             |                       |             |                  |      | 45856                | 1                     | Pignon cône                     |
|             |                       |             |                  |      | 45857                | 1                     | Joint de couvercle              |
|             |                       |             |                  |      | 45858 E              | 1                     | Couvercle de carter             |
|             |                       |             |                  |      | 45861/1              | 2                     | Rondelle de patineur            |
|             |                       |             |                  |      | 45863                | 1                     | Rondelle entraîneur             |
|             |                       |             |                  |      | 45864/2              | 2                     | Rondelle élastique              |
|             |                       |             |                  |      | 45866                | 1                     | Bague d'étanchéité              |
|             |                       |             |                  |      | 45878                | 1                     | Rondelle de réglage             |
|             |                       |             |                  |      | 45879                | 1                     | Lame                            |
|             |                       |             |                  |      | 45888                | 1                     | Entretôise de pignon            |
|             |                       |             |                  |      | 45889                | 1                     | Support de lame                 |
|             |                       |             |                  |      | 45894                | 1                     | Crochet de retenue              |
|             |                       |             |                  |      | 45895                | 1                     | Goupille                        |
|             |                       |             |                  |      | Capot                |                       |                                 |
|             |                       |             |                  |      | 108                  | 2                     | Ecrou H de 8                    |
|             |                       |             |                  |      | 210                  | 2                     | Ecrou H de 10                   |
|             |                       |             |                  |      | 308L                 | 1                     | Rondelle plate large de 8       |
|             |                       |             |                  |      | 312                  | 4                     | Rondelle plate de 12            |
|             |                       |             |                  |      | 408 B                | 9                     | Rondelle onduflex de 8          |
|             |                       |             |                  |      | 27599                | 3                     | Vis H de 8                      |
|             |                       |             |                  |      | 29276                | 2                     | Vis H de 8                      |
|             |                       |             |                  |      | 37369                | 2                     | Vis H de 8                      |
|             |                       |             |                  |      | 45010/1              | 2                     | Anneau Truarc                   |
|             |                       |             |                  |      | 45050                | 4                     | Goupille mécanindus             |
|             |                       |             |                  |      | 45465                | 1                     | Anneau brisé                    |
|             |                       |             |                  |      | 45470                | 1                     | Volet andaineur d'éjection      |
|             |                       |             |                  |      | 45471                | 1                     | Tringle d'articulation de volet |
|             |                       |             |                  |      | 45478 E 1            | 2                     | Roulette                        |
|             |                       |             |                  |      | 45481                | 1                     | Chaînette de volet              |
|             |                       |             |                  |      | 45482                | 1                     | Décalcomanie STAUB              |
|             |                       |             |                  |      | 45876/1              | 1                     | Fer de surcharge                |
|             |                       |             |                  |      | 45877 E              | 1                     | Capot soudé                     |
|             |                       |             |                  |      | 45943                | 1                     | Arbre de roue                   |
|             |                       |             |                  |      | 45944                | 1                     | Vis de réglage                  |
|             |                       |             |                  |      | 45946 E              | 1                     | Levier de réglage               |
|             |                       |             |                  |      | 45947 E              | 1                     | Levier                          |
|             |                       |             |                  |      | 45949                | 1                     | Boule plastique noire           |



PLANCHE 24 - POULIE PRISE DE FORCE SUR ARBRE PRIMAIRE

Ensemble 45160 E

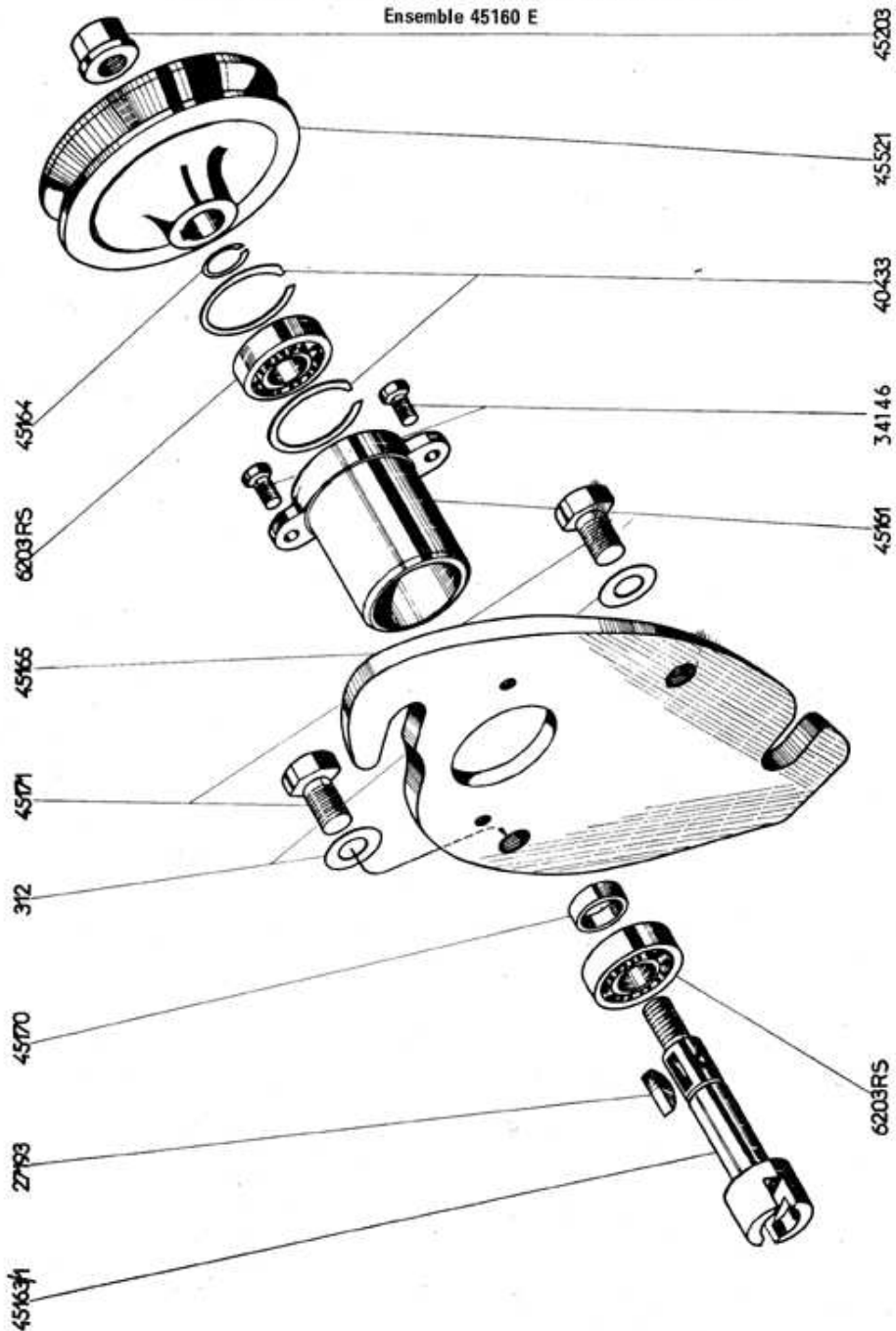

| N° de Pièce | Quantité par Appareil | Désignation | Notes techniques<br>Prix |
|-------------|-----------------------|-------------|--------------------------|
|-------------|-----------------------|-------------|--------------------------|

POULIE PRISE DE FORCE SUR ARBRE PRIMAIRE

Ensemble 45160 E

|         |   |                         |  |
|---------|---|-------------------------|--|
| 312     | 2 | Rondelle plate Ø 12     |  |
| 6203 RS | 2 | Roulement               |  |
| 27193   | 1 | Clavette                |  |
| 34146   | 2 | Vis TH Ø 6              |  |
| 40433   | 2 | Anneau d'arrêt          |  |
| 45161   | 1 | Palier                  |  |
| 45163/1 | 1 | Arbre                   |  |
| 45164   | 1 | Anneau d'arrêt          |  |
| 45165   | 1 | Plaque d'accrochage     |  |
| 45170   | 1 | Entretoise de roulement |  |
| 45171   | 2 | Vis H Ø 12              |  |
| 45203   | 1 | Ecrou à embase          |  |
| 45521   | 1 | Poulie                  |  |

PLANCHE 32 - ANGLEDOZER

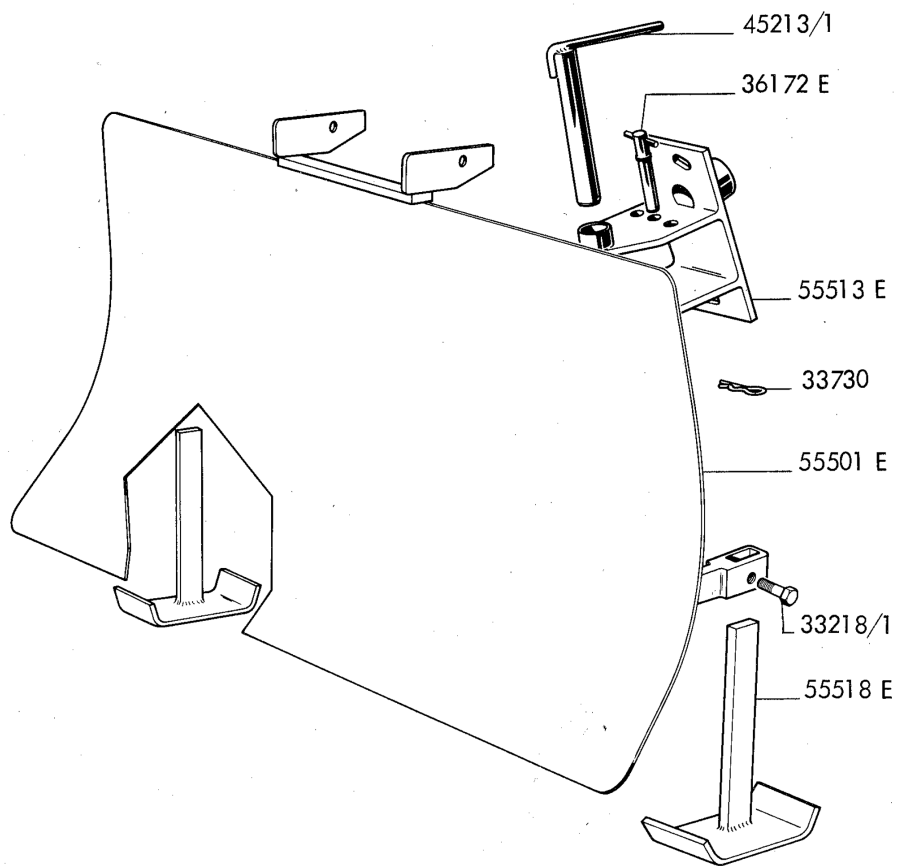

| N° de Pièce       | Quantité par Appareil | Désignation                      | Notes techniques<br><br>Prix |
|-------------------|-----------------------|----------------------------------|------------------------------|
| <b>ANGLEDOZER</b> |                       |                                  |                              |
| 33218/1           | 2                     | Vis TH de 12/175                 |                              |
| 33730             | 1                     | Epingle                          |                              |
| 36172 E b         | 1                     | Broche avant                     |                              |
| 45213/1 a         | 1                     | Broche d'attelage                |                              |
| 55501 E           | 1                     | Lame soudée                      |                              |
| 55513 E           | 1                     | Ensemble de la plaque d'attelage |                              |
| 55518 E           | 2                     | Ensemble de patin soudé          |                              |