

sommaire

CAPOT-CALANDRE-RESERVOIR-CONTREPOIDS PPX 54-56

CAPOT-CALANDRE-RESERVOIR-CONTREPOIDS PPX S5

MOTEUR ET CAPOT LOMBARDINI

REFROIDISSEMENT PPX S4-S6-W39-W239 ET W239A

ACCOUPLLEMENT MOTEUR PPX S4-S6

REGULATION PPX S4-S6

REDUCTEUR MODELE A VALABLE JUSQU'AU 30-6-64

REDUCTEUR MODELE B
VALABLE JUSQU'AU REDUCTEUR 21167

REDUCTEUR MODELE B
VALABLE JUSQU'AU REDUCTEUR 21168

MANCHERONS

MOYEUX REGLABLES ET FLASQUES DEPORTES

ROUE 400 X 8 - ROUE 6 X 12

ATTELAGE ORDINAIRE - VIS D'APLOMB

MECANISME DE BARRE DE COUPE

MECANISME DE BARRE DE COUPE OSCILLANTE
MODELE ALLONGE JANVIER 1967

MECANISME TOIT DE FRAISE SARCLO-FRAISE

OUTILS DE FRAISE ET DE SARCLO-FRAISE

PIECES POUR SARCLO-FRAISE

TONDEUSE A AXE VERTICAL VALABLE JUSQU'AU 30-4-68

TONDEUSE VALABLE A PARTIR DU 1-5-68

POULIE PRISE DE FORCE SUR ARBRE SECONDAIRE
ENSEMBLE 45880 E

POULIE PRISE DE FORCE SUR ARBRE PRIMAIRE
ENSEMBLE 45160 E

ANGLEDOSER

QUITTER

PLANCHE 2 - CAPOT - CALANDRE - RESERVOIR - CONTREPOIDS PPX S5

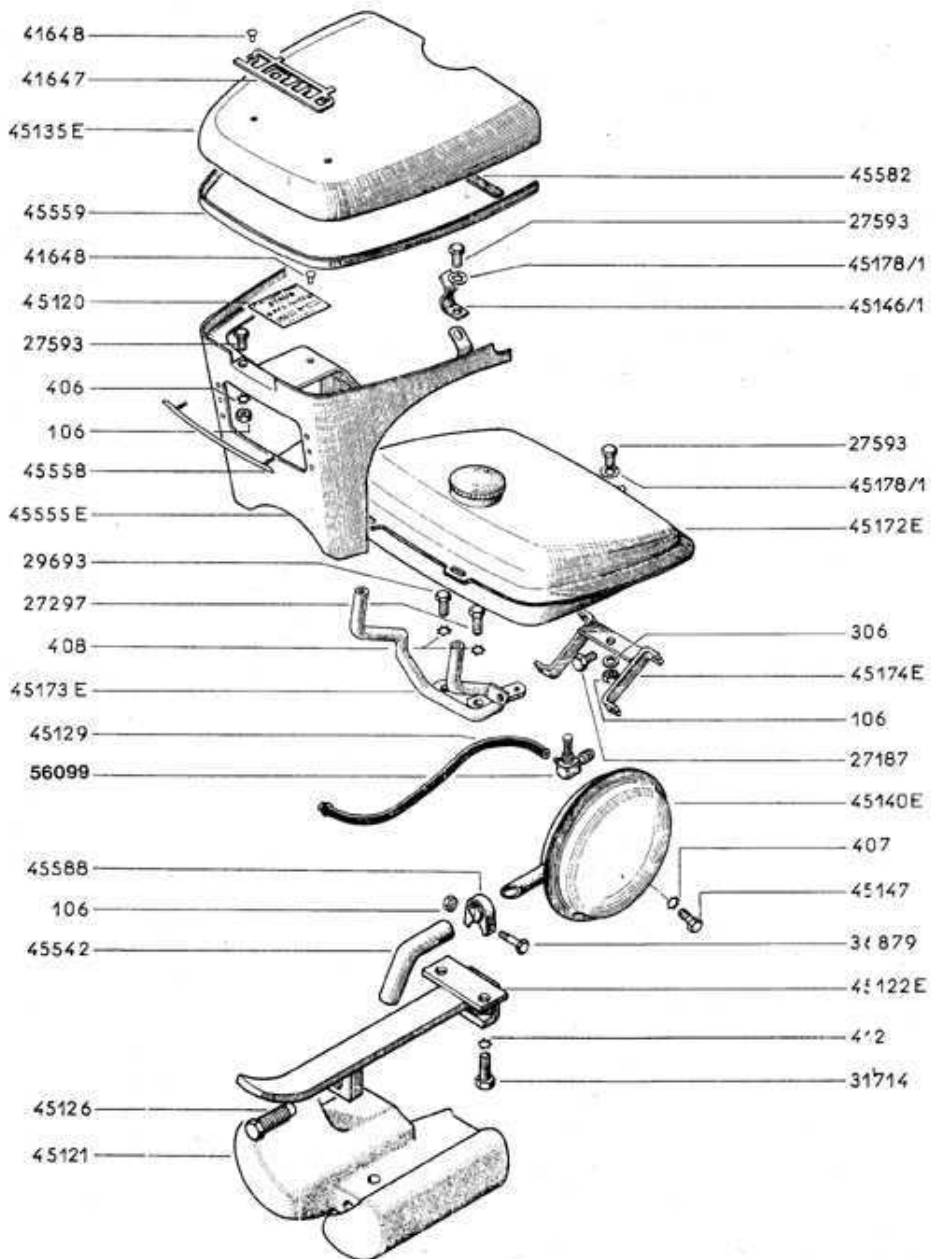

CAPOT - CALANDRE - RESERVOIR
CONTREPOIDS PPX S5

N° de Pièce	Quantité par Appareil	Désignation	Notes techniques
			Prix
106	8	Ecrou H Ø 6	
306	1	Rondelle plate Ø 6 large	
406	6	Rondelle éventail Ø 6	
407	2	Rondelle éventail Ø 7	
408	2	Rondelle éventail Ø 8	
412	2	Rondelle éventail Ø 12	
27187 (1)	1	Vis TH Ø 6 x 10	
27297	1	Vis TH Ø 8 x 22	
27593 (2)	5	Vis TH Ø 6 x 15	
29693	1	Vis TH Ø 8 x 16	
31714	2	Vis TH Ø 12 x 30	
36879	1	Vis TH Ø 6 x 35 x 20	
41647	1	Monogramme	
41648 (3)	4	Rivet	
45120	1	Plaque de firme	
45121	1	Contre-poids	
45122/E	1	Support de contre-poids	
45126	1	Vis de fixation de contre-poids	
45129	1	Tuyau d'arrivée d'essence	
45135/E	1	Capot	
45139	1	Robinet d'essence	
45140/E	1	Silencieux	
45146/1	2	Patte ressort	
45147	2	Vis de fixation du silencieux	
45172/E	1	Réservoir	
45173/E	1	Support de réservoir	
45174/E	1	Ensemble patte d'attache	
45178/1	3	Rondelle anduflex	
45542	1	Embout sur silencieux	
45555/E	1	Calandre	
45558	3	Barette enjolveur	
45559	1	Bordure	
45582	1	Languelette Tesamoll	
45588	1	Collier pour embout 45542	

NOTA

(1) à partir de janvier 64, les 5 vis de Ø 6 x 10 n° 27187 ont été supprimées et remplacées par 5 vis de Ø 6 x 15 n° 27593, l'épaisseur de pattes de fixation de la calandre n° 45554 E ayant été augmentée.

(2) à partir de janvier 64, la quantité de vis n° 27593 passe de 5 à 11.

(3) à partir de janvier 64, les rivets n° 41648 portent l'indice/1. (41648/1).

PLANCHE 3 - MOTEUR ET CAPOT LOMBARDINI

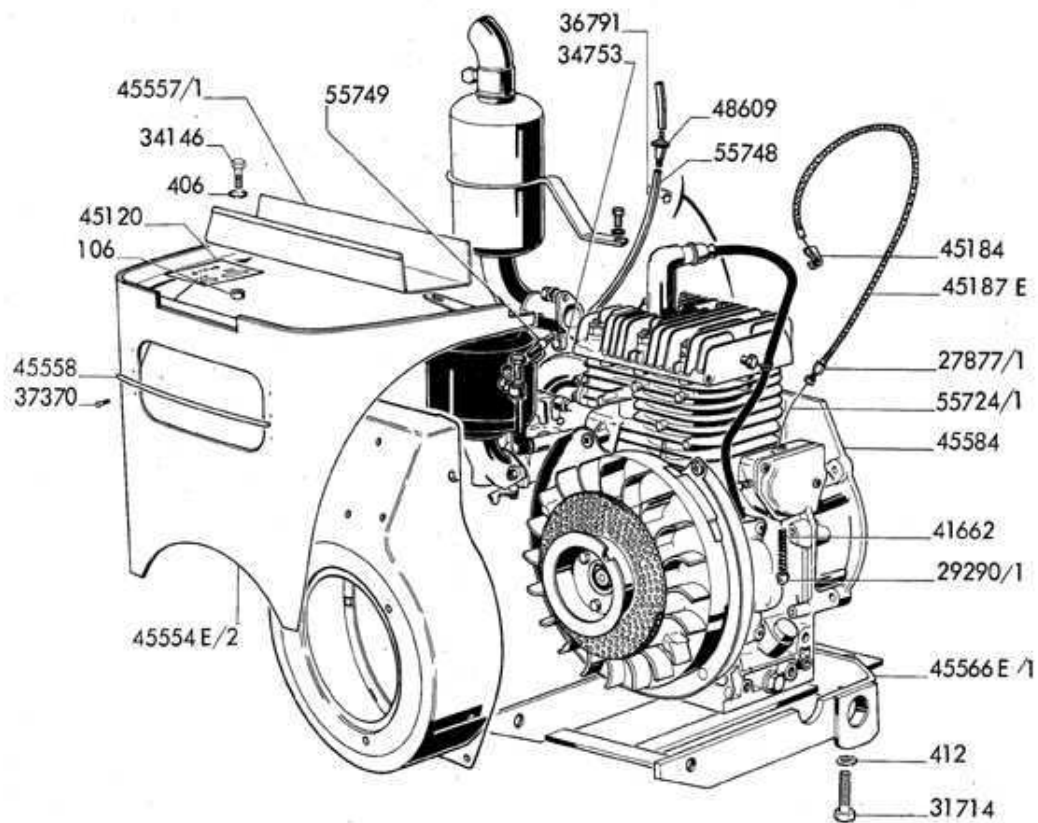

MOTEUR ET CAPOT LOMBARDINI

N° de Pièce	Quantité par Appareil	Désignation	Notes techniques
			Prix
106	2	Ecrou H	
406	2	Rondelle éventail	
412	2	Rondelle éventail	
27877/1	1	Vis de réglage complète	
29290/1	1	Serre câble	
31714 a	2	Vis H	
34146	2	Vis H	
34753	1	Pontet	
36791	1	Collier de fixation	
37370	2	Vis H	
41662	1	Ressort	
45120	1	Plaque de firme	
45184	1	Chape	
45187 E	1	Graine de câble	
45554E/2a	1	Calandre complète	
45557/1	1	Coffre à outils	
45558	3	Baguette	
45566/1	1	Support	
45584	1	Bride de raccordement	
48609	1	Filtre de ligne	
55724/1	1	Câble avec embout	
55748	1	Durite d'essence	
55749	1	Bague plastique	

PLANCHE 4 - REFROIDISSEMENT PPX S4 - S6 - W 39 - W 239 et W 239 A

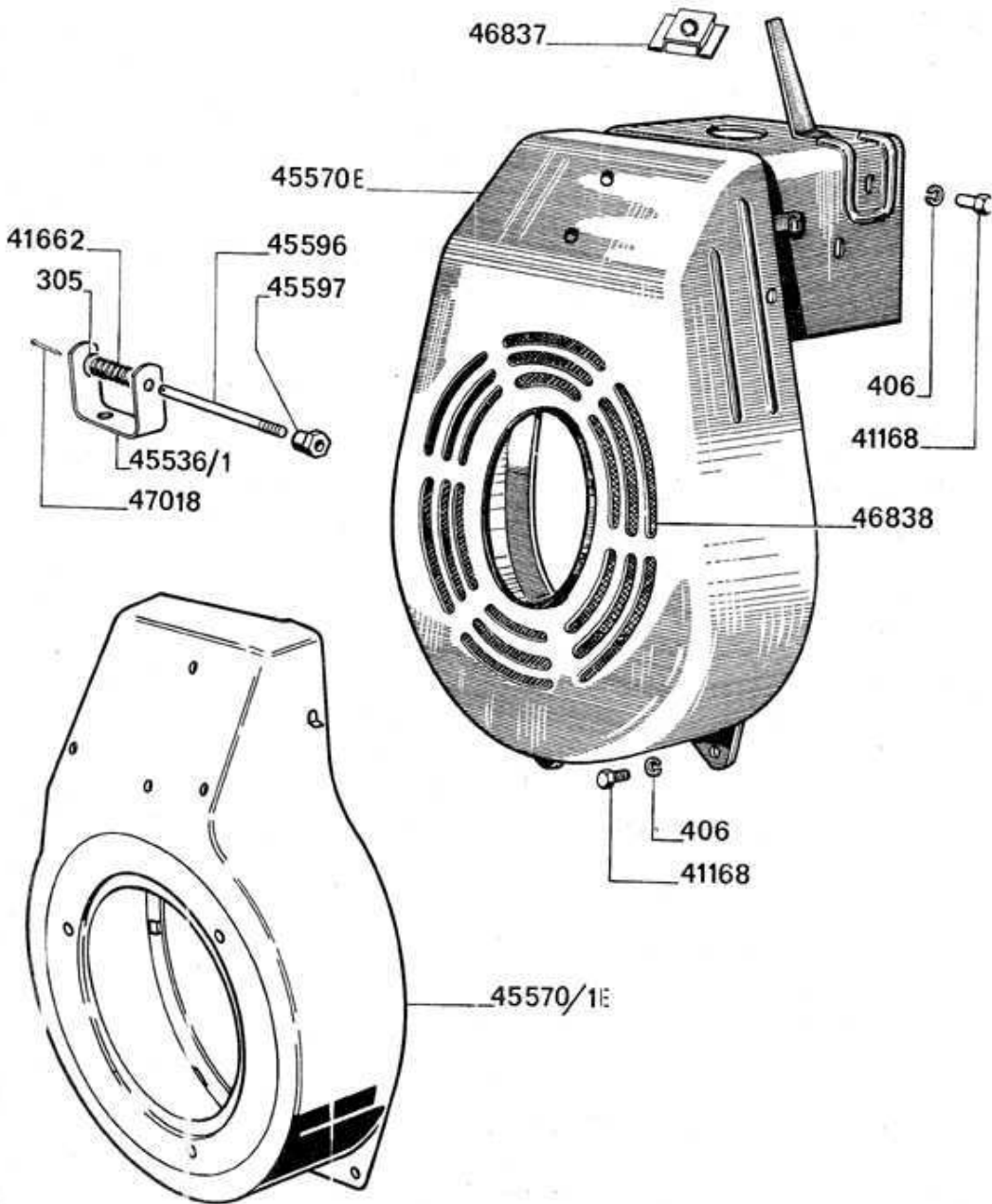

N° de Pièce	Quantité par Appareil	Désignation	Notes techniques Prix
REFROIDISSEMENT PPX S4 - S6			
W 39 ET W 239			
406	5	Rondelle Grower Ø 6	
41168	5	Vis TH Ø 6 fixation de volute	
45570/E	1	Volute complète avec grille	
46837	2	Boîtier d'écrou avec écrou	
46838	1	Grille de protection	
W 239/A			
305	2	Rondelle plate	
41662	1	Ressort	
45536/1	1	Etrier	
45570/1E	1	Volute	
45596	1	Tige poussoir	
45597	1	Bouton	
47018	1	Goupille fendue	

PLANCHE 5 - ACCOUPLEMENT MOTEUR PPX S4 - S6

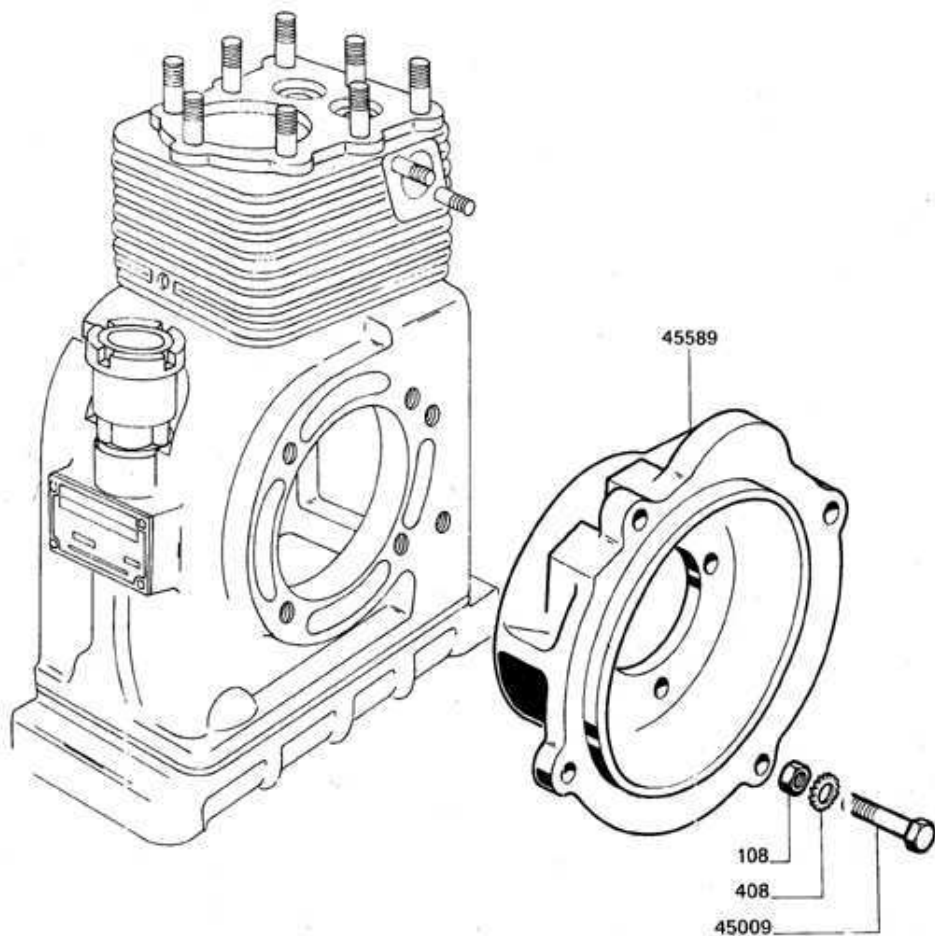

N° de Pièce	Quantité par Appareil	Désignation	Notes techniques Prix
ACCOUPLEMENT MOTEUR PPX S4 - S6			
108	4	Ecou H de 8	
408	4	Rondelle éventail de 8	
45009	4	Vis H de 8	
45589	1	Bride de raccordement	

PLANCHE 6 - REGULATION PPX S4 - S6
VALABLE JUSQU'AU MOTEUR N° 219393

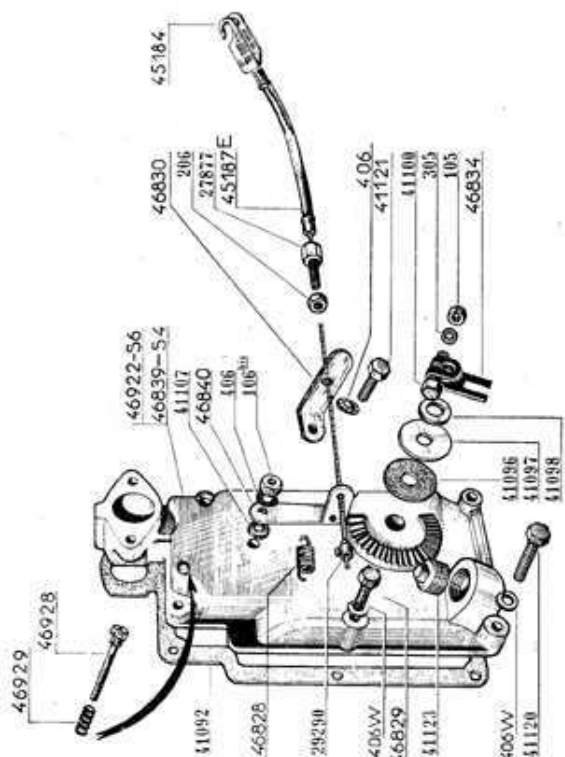

VALABLE A PARTIR DU MOTEUR N° 219394

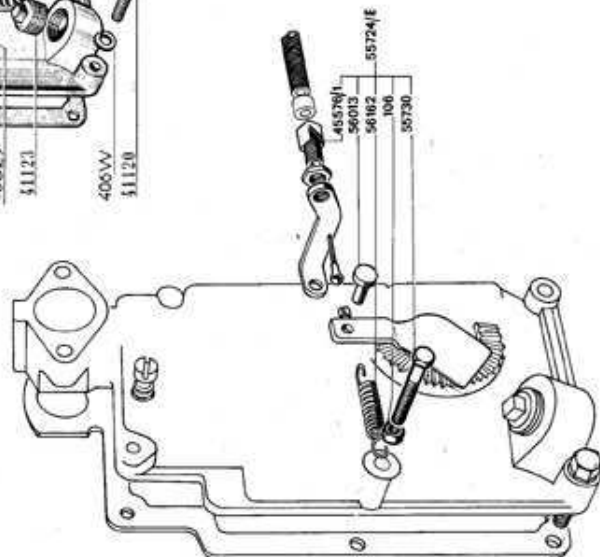

N° de Pièce	Quantité par Appareil	Désignation	Notes techniques	Prix	N° de Pièce	Quantité par Appareil	Désignation	Notes techniques	Prix
REGULATION PPX S4 - S6									
VALABLE JUSQU'AU MOTEUR N° 219393									
105	1	Ecrou de fixation Ø 5 du levier 46834			46923	1	Axe de papillon pour PPX S6		
106 bis	1	Ecrou de fixation Ø 6 de la porte de régulation 46839			46924	2	Tôle pare-huile pour PPX S6		
206	1	Contre-écrou Ø 6 pour vis creuse 27877			46925	1	Axe du levier 41117 pour PPX S6		
305	1	Rondelle Ø 5 sous écrou 105			46926	1	Vis pointeau pour PPX S6		
406	1	Rondelle éventail Ø 6			46927	1	Ressort		
406/W	6	Rondelle Crower Ø 6			46928	1	Vis de réglage de ralenti		
27877	1	Vis creuse pour réglage câble de gaz			46929	1	Ressort de la vis de réglage du ralenti		
29290	1	Sans-soudure			55730	1	Vis pour fixation portes 46839 et 46922 et ressort 46828		
41061/E	1	Régulateur complet			56162	1	Ressort de rappel du câble et gaz		
41082	1	Axe du pignon 41083			REGULATION PPX S6				
41083	1	Pignon de régulateur avec guide			VALABLE A PARTIR DU MOTEUR N° 219394				
41084	2	Masse de régulateur			106	1	Ecrou		
41085	2	Axe de masse 41084			45576/1	1	Arrêt de gaine		
41086	1	Ressort sur axe 41082			55724/E	1	Commande des gaz complète		
41087	1	Poussoir monté			55730	1	Vis		
41088	1	Goupille fendue			56013	1	Axe		
41089	1	Rondelle de frottement sur pignon 41083			56162	1	Ressort		
41090	1	Arrêtoir							
41091	1	Ecrou borgne							
41092	1	Joint pour porte de régulation							
41093	1	Tôle pare-huile pour PPX S4							
41094	2	Rivet de fixation de la tôle pare-huile							
41095	1	Axe du levier de réglage 46834							
41096	1	Joint feutre sous levier de réglage 46834							
41097	1	Rondelle d'appui							
41098	1	Rondelle de butée sous levier de réglage 46834							
41100	1	Vis de fixation du levier 46834							
41101	1	Levier de régulation							
41102	1	Anneau "Truarc"							
41103	1	Câble							
41104	1	Galet							
41107	2	Rondelle feutre							
41110	1	Ressort de régulation							
41111/E	1	Papillon complet pour PPX S4							
41111 bis E	1	Papillon complet pour PPX S6							
41112	1	Axe de papillon pour PPX S4							
41113	1	Plateau de papillon							
41114	2	Vis de fixation du plateau 41113							
41115	1	Anneau "Truarc"							
41116	1	Rondelle de frottement pour axes 41112 et 46923							
41117	1	Levier pour axes 41112 et 46923							
41118	1	Vis de fixation du levier 41117 pour PPX S4							
41119	1	Cache sur axes 41112 et 46923							
41120	4	Vis pour fixation portes 46839 et 46922							
41121	1	Vis pour fixation portes 46839 et 46922 et appui de gaine 46830							
41122	1	Goujon de fixation du carburateur							
41123	1	Bouchon de remplissage d'huile							
45184	1	Crochet de liaison							
45187/E	1	Ensemble raccord câble et gaine de gaz							
45576/1	1	Appui de gaine							
46831	1	Vis du galet 41104							
46834	1	Levier de réglage de l'axe 41095							
46839	1	Porte de régulation pour PPX S4							
46840	1	Levier de commande la vis-axe 46831							
46922	1	Porte de régulation pour PPX S6							

PLANCHE 7 - REDUCTEUR MODELE A
VALABLE JUSQU'AU 30 - 6 - 64

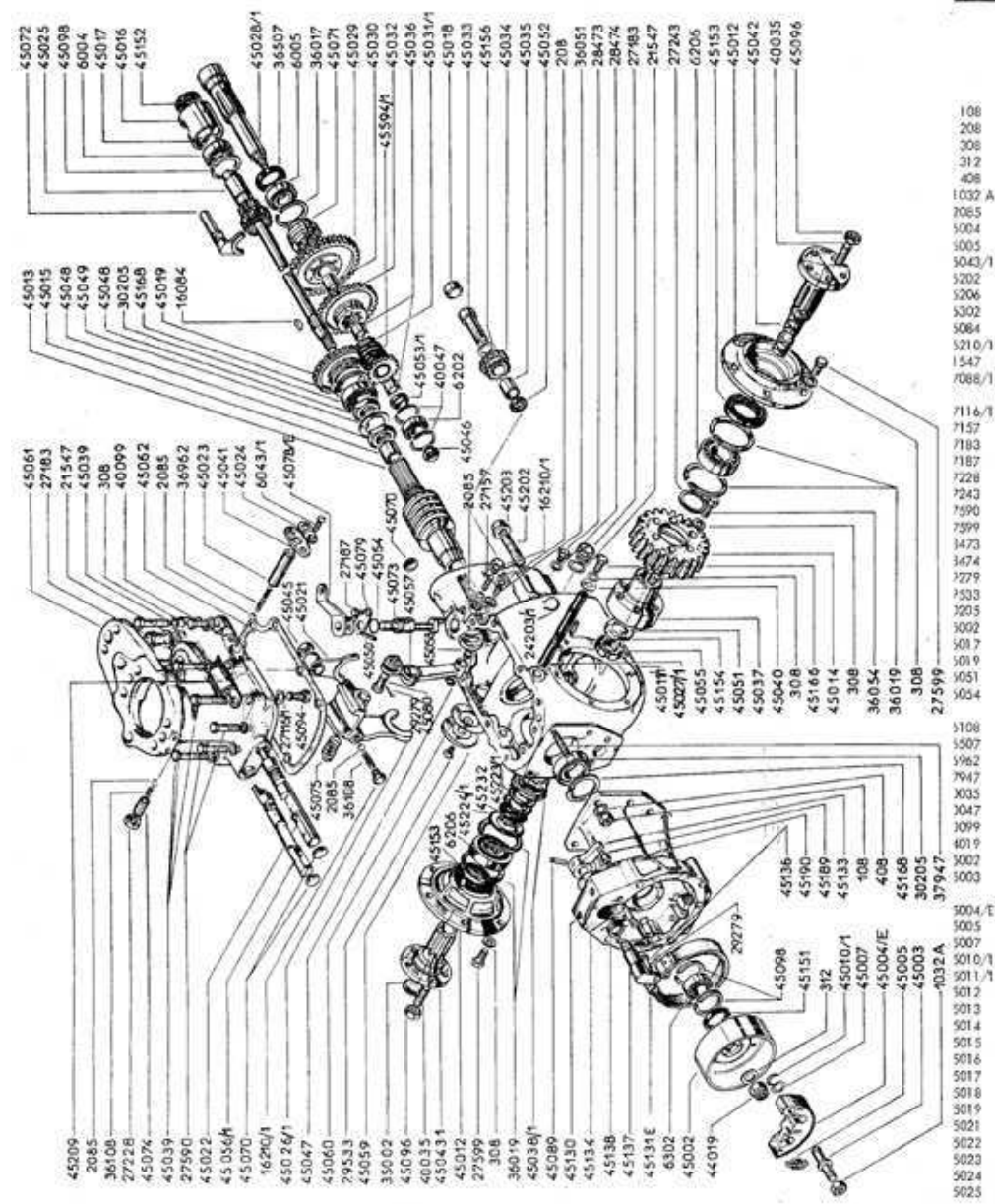

REDUCTEUR MODELE A
VALABLE JUSQU'AU 30 - 6 - 64

N° de Pièce	Quantité par Appareil	Désignation
108	6	Ecrou H 80 Ø 8
208	1	Ecrou H 50 Ø 8
308	30	Rondelle plate Ø 8
312	1	Rondelle plate Ø 12
408	6	Rondelle éventail AZ B
1032 A	2	Ecrou sur axe 45003
2065	4	Bille
5004	1	Roulement 20 x 42 x 12
5005	1	Roulement 25 x 47 x 12
5043/1	2	Vis TF 90° Ø 6 x 20
5202	1	Roulement 15 x 35 x 11
5206	2	Roulement 20 x 62 x 16
5302	1	Roulement 15 x 32 x 13
5084	1	Clavette disque
5210/1	2	Vis TH Ø 10 x 7
1547	2	Joint fibre
7088/1	2	Frein d'écrou pour 1032 A sur PPX S4 et S6 voir note (2)
7116/1	1	Frein sr écrou 45094 voir note (3)
7157	1	Ressort
7183	2	Bouchon
1187	1	Vis TH Ø 6 x 10
7228	1	Ecrou H Ø 12
7243	1	Rondelle de réglage
7590	2	Vis TH Ø 8 x 40
7599	12	Vis TH Ø 8 x 20
1473	1	Bouchon de niveau
1474	1	Joint
2279	2	Goupille fendue Ø 2 x 25
5503	4	Vis TF 90° Ø 6 x 12
3025	2	Roulement conique
3002	1	Bouchon Mécaminidus Ø 30
5087	1	Anneau d'arrêt 47 I
5089	4	Anneau d'arrêt 62 I
5051	1	Vis à tête Ø 8
5054	6	Vis TH Ø 8 x 24 pour roue tangente, voir note (3)
5108	2	Ressort de verrouillage
1507	1	Bague d'étanchéité 32 x 47 x 8
1962	1	Ressort
7947	6	Goujon Ø 8
X035	10	Goujon de roue
3047	2	Anneau d'arrêt 35 I
1099	2	Vis TH Ø 8 x 20
4019	1	Ecrou Nylstop
3002	1	Tambour d'embrayage
3003	2	Axe d'entraînement pour PPX S5 pour PPX S4, voir note (1) et (2)
5004/E	2	Mâchoire d'embrayage avec garniture
5005	2	Ressort d'embrayage
5007	2	Rondelle plate
5010/1	2	Anneau "Truarc"
5011/1	1	Carter de réducteur
5012	2	Floques de réducteur
5013	1	Vis sans fin
5014	1	Roue tangente
5015	1	Bague pour vis sans fin
5016	1	Boîtier pour palier AR
5017	1	Circulips Ø 20 E
5018	1	Bouchon
5019	1	Pignon baladeur
5021	1	Fourchette des vitesses
5022	1	Axe de commande des vitesses
5023	1	Chemisée excentrée
5024	1	Frein de cheminée
5025	1	Arbre primaire

REDUCTEUR MODELE A
VALABLE JUSQU'AU 30 - 6 - 64

N° de Pièce	Quantité par Appareil	Désignation
108	6	Ecrou H 80 Ø 8
208	1	Ecrou H 50 Ø 8
308	30	Rondelle plate Ø 8
312	1	Rondelle plate Ø 12
408	6	Rondelle éventail AZ B
1032 A	2	Ecrou sur axe 45003
2065	4	Bille
5004	1	Roulement 20 x 42 x 12
5005	1	Roulement 25 x 47 x 12
5043/1	2	Vis TF 90° Ø 6 x 20
5202	1	Roulement 15 x 35 x 11
5206	2	Roulement 20 x 62 x 16
5302	1	Roulement 15 x 32 x 13
16084	1	Clavette disque
16210/1	2	Vis TH Ø 10 x 7
21547	2	Joint fibre
27088/1	2	Frein d'écrou pour 1032 A sur PPX S4 et S6 voir note (2)
27116/1	1	Frein sr écrou 45094 voir note (3)
27157	1	Ressort
27183	2	Bouchon
27187	1	Vis TH Ø 6 x 10
27228	1	Ecrou H Ø 12
27243	1	Rondelle de réglage
27590	2	Vis TH Ø 8 x 40
27599	12	Vis TH Ø 8 x 20
28473	1	Bouchon de niveau
28474	1	Joint
29279	2	Goupille fendue Ø 2 x 25
29333	4	Vis TF 90° Ø 6 x 12
30205	2	Roulement conique
35002	1	Bouchon Mécaminidus Ø 30
36017	1	Anneau d'arrêt 47 I
36019	4	Anneau d'arrêt 62 I
36051	1	Vis à tête Ø 8
36054	6	Vis TH Ø 8 x 24 pour roue tangente, voir note (3)
36108	2	Ressort de verrouillage
36507	1	Bague d'étanchéité 32 x 47 x 8
36962	1	Ressort
37947	6	Goujon Ø 8
40035	10	Goujon de roue
40047	2	Anneau d'arrêt 35 I
40099	2	Vis TH Ø 8 x 20
44019	1	Ecrou Nylstop
45002	1	Tambour d'embrayage
45003	2	Axe d'entraînement pour PPX S5 pour PPX S4, voir note (1) et (2)
45004/E	2	Mâchoire d'embrayage avec garniture
45005	2	Ressort d'embrayage
45007	2	Rondelle plate
45010/1	2	Anneau "Truarc"
45011/1	1	Carter de réducteur
45012	2	Floques de réducteur
45013	1	Vis sans fin
45014	1	Roue tangente
45015	1	Bague pour vis sans fin
45016	1	Boîtier pour palier AR
45017	1	Circulips Ø 20 E
45018	1	Bouchon
45019	1	Pignon baladeur
45021	1	Fourchette des vitesses
45022	1	Axe de commande des vitesses
45023	1	Cheminée excentrée
45024	1	Frein de cheminée
45025	1	Arbre primaire

Attention :

1*) Les deux axes d'entraînement 45003 ne sont valables que pour les PPX S5. Ils sont montés avec deux écrous 1032 A qui sont freinés l'un et l'autre par un frein 45088 non représenté sur la planche ci-contre.

2*) Pour PPX S4 et PPX S5 les axes d'entraînement portent le n° 45564. Ils sont montés avec deux écrous 1032 A qui sont l'un et l'autre freinés par un frein 27088/1. Les axes 45564 et les freins 27088/1 ne sont pas représentés sur la planche ci-contre.

3*) Le frein sur la vis de guidage figurant sur la planche ci-contre sous le n° 36054 porte en réalité le n° 27116/1.

Notes
technique
Prix

PLANCHE 8 - REDUCTEUR MODELE B
VALABLE JUSQU'AU REDUCTEUR 21167

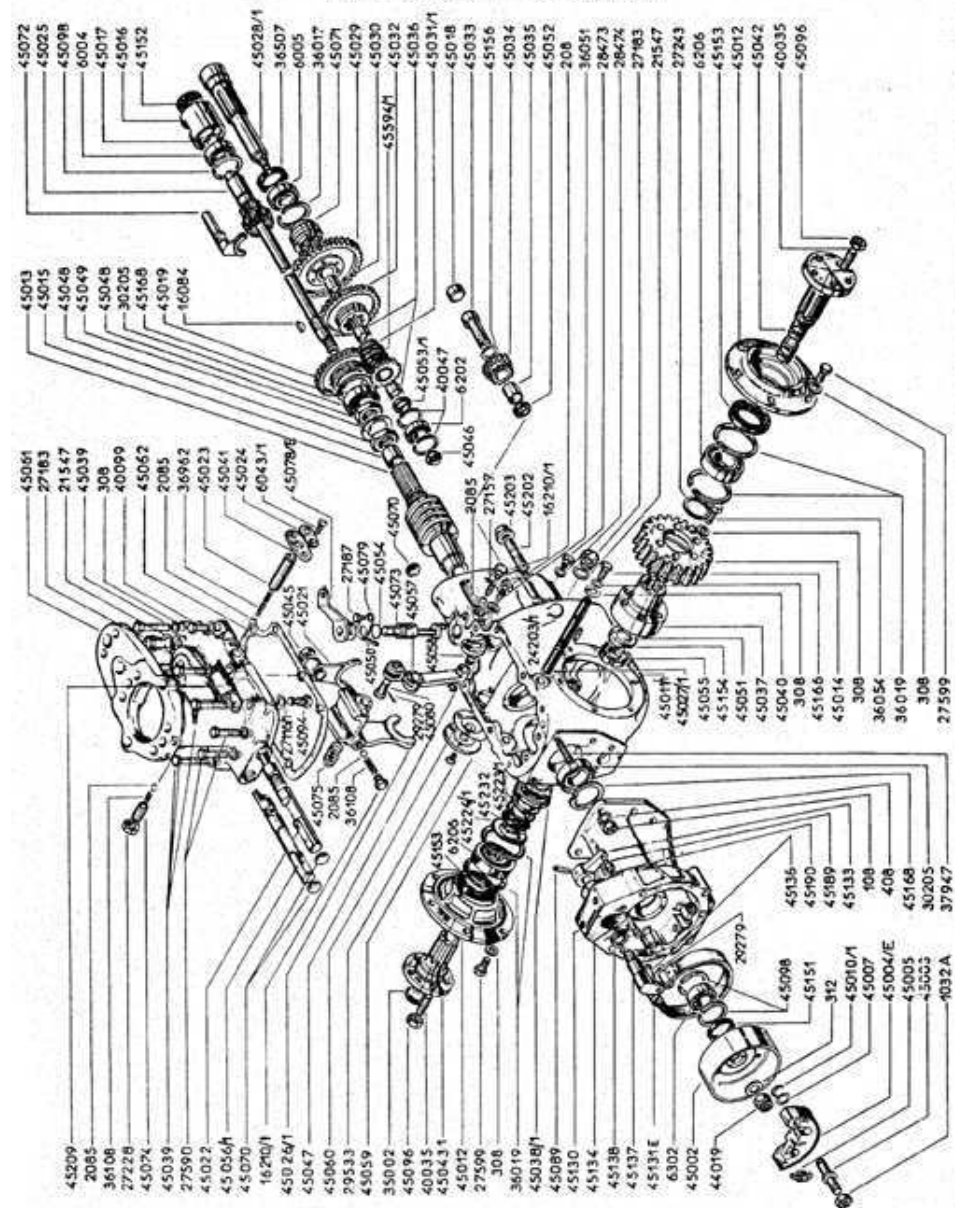

N° de Pièce	Quantité par Appareil	Désignation	N° de Pièce	Quantité par Appareil	Désignation	N° de Pièce	Quantité par Appareil	Désignation
		RÉDUCTEUR Modèle " B "						
108	6	Ecrou H 80 ∅ 8	45012	2	Fisques de réducteur	45074	1	Cheminée de verrouillage
208	1	Ecrou H 50 ∅ 8	45013	1	Vis sans fin	45075	1	Ressort de butée
308	30	Rondelle plate ∅ 8	45014	1	Roue tangente	45078 E	1	Levier de commande de prise de force
312	1	Rondelle plate ∅ 12	45015	1	Bague pour vis sans fin	45079	1	Plaque d'arrêt
408	2	Rondelle éventail AZ 8	45016	1	Boîtier pour palier AR	45080	1	Axe pour levier 45057
1032 A	6	Ecrou sur axe 45003	45017	1	Circlips - 20 E	45088	2	Frein d'écrou pour 1032 A pour PPX S5, voir nota
2085	4	Bille	45018	1	Bouchon	45089	1	Goupille Mécanindus ∅ 6 x 30
6004	1	Roulement 20 x 42 x 12	45019	1	Pignon baladeur	45094	1	Vis de guidage
6005	1	Roulement 25 x 47 x 12	45021	1	Fourchette des vitesses	45096	10	Ecrou H ∅ 8 x 12
6043/1	2	Vis TF 90° ∅ 6 x 20	45022	1	Axe de commande des vitesses	45098	3	Anneau d'arrêt ∅ 42.1
6202	1	Roulement 15 x 35 x 11	45023	1	Cheminée excentrée	45130	1	Carter support moteur
6206	2	Roulement 30 x 62 x 16	45024	1	Frein de cheminée	45131 E	1	Sangle de frein avec garniture
6302	1	Roulement 15 x 32 x 13	45025	1	Arbre primaire	45133	1	Levier de commande
16084	1	Clavette disque	45026/1	1	Fourchette de déclabotage	45134	1	Axe fixe de frein
16210/1	2	Vis TH ∅ 10 x 7	45027/1	1	Axe de déclabotage	45136	1	Axe levier de frein
21547	2	Joint fibre	45028/1	1	Arbre secondaire	45137	1	Axe de commande de frein
24203/1	1	Jonc d'arrêt	45029	1	Pignon	45138	1	Ressort de rappel
27088/1	2	Frein d'écrou pour 1032 A sur PPX S4 et S6, voir nota (2)	45030	1	Bague pour pignon 45029	45151	1	Bague d'étanchéité ∅ 30 x 42 x 8
			45031/1	1	Pignon	45152	1	Bague d'étanchéité ∅ 20 x 35 x 8
27116/1	1	Frein d'écrou 45094	45032	1	Pignon	45153	2	Bague d'étanch. ∅ 40 x 62 x 10 DL
27157	1	Ressort	45033	1	Axe d'inverseur	45154	1	Rondelle frein pour 45055
27183	2	Bouchon	45034	1	Pignon double inverseur	45156	1	Rondelle de réglage sur axe 45033 E - 0,2, 0,5, 1
27187	1	Vis TH ∅ 6 x 10	45035	1	Bague pour pignon 45034	45166	2	Vis TH ∅ 8 x 12 sur axe 45027/1
27228	1	Ecrou H ∅ 12	45036	2	Bague pour pignon 45031/1	45168	2	Circlips ∅ 52.1
27243	1	Rondelle de réglage	45037	1	Moyeu de roue tangente	45189	1	Arrêt de câble
27590	2	Vis TH ∅ 8 x 40	45038/1	1	Clabot de roue	45190	1	Vis H ∅ 5 x 10 x 8
27599	12	Vis TH ∅ 8 x 20	45039	6	Vis H ∅ 8 x 50	45202	2	Goujon
28473	1	Bouchon de niveau	45040	2	Joint fibre ∅ 8 x 18 x 1	45203	2	Ecrou à embase
28474	1	Joint	45041	1	Plaque de retenue de cheminée	45209	1	Support de vilebrequin
29279	2	Goupille fendue ∅ 2 x 25	45042	1	Arbre de roue gauche	45223/1	1	Ressort
29533	4	Vis TF 90° ∅ 6 x 12	45043/1	1	Arbre de roue droite	45224/1	1	Rondelle
30205	2	Roulement conique	45045	1	Ecrou Nylstop ∅ 10	45232	1	Circlips ∅ 30 E
35002	1	Bouchon Mécanindus ∅ 30	45046	1	Ecrou Simmonds ∅ 10	45564	2	Axe d'entraînement pour PPX S4 et S6, voir nota (2)
36017	1	Anneau d'arrêt 47 l	45047	1	Circlips ∅ 9 E	45594/1	1	Ressort
36019	4	Anneau d'arrêt 62 l	45048	2	Ecrou H ∅ 28 pas 150 à gauche			
36051	1	Vis à tête ∅ 8	45049	1	Rondelle frein			
36054	6	Vis TH ∅ 8 x 24	45050	1	Goupille Mécanindus ∅ 5 x 25			
36108	2	Ressort de verrouillage	45051	1	Vis pointeau freinée ∅ 8 x 26			
36507	1	Bague d'étanchéité 32 x 47 x 8	45052	1	Rondelle entretoise			
36962	1	Ressort	45053/1	1	Rondelle entretoise de roulement			
37947	6	Goujon ∅ 8	45054	1	Bague R n° 12			
40035	10	Goujon de roue	45055	1	Ecrou de blocage de roue tangente			
40047	2	Anneau d'arrêt 35 l	45056/1	1	Axe de commande du multiplicateur			
40099	2	Vis TH - 8 - 20	45057	1	Levier de commande du multiplicateur			
44019	1	Ecrou Nylstop	45058	1	Fourchette de commande du multiplicateur			
45002	1	Tambour d'embrayage	45059	1	Axe de levier de multiplicateur			
45003	2	Axe d'entraînement pour PPX S5. Pour PPX S4 et S6 nota (1, 2)	45060	1	Joint papier pour 45059			
45004 E	2	Mâchoire d'embrayage avec garnit.	45061	1	Couvercle de carter			
45005	2	Ressort d'embrayage	45062	1	Joint papier pour 45061			
45007	2	Rondelle plate	45070	3	Bouchon Mécanindus ∅ 20			
45010/1	2	Anneau « Truarç »	45071	1	Clabot de prise de force			
45011/1	1	Carter de réducteur	45072	1	Fourchette de prise de force			
			45073	1	Axe de commande de prise de force			

NOTA

- Attention !
- Les deux axes d'entraînement 45003 ne sont valables que pour les PPX S5. Ils sont montés avec deux écrous 1032 A qui sont freinés l'un et l'autre par un frein 45088 non représenté sur la planche ci-contre.
 - Pour PPX S4 et PPX S6 les axes d'entraînement portent le 45564. Ils sont montés avec 2 écrous 1032 A qui sont l'un et l'autre freinés par un frein 27088/1. Les axes 45564 et les freins 27088/1 ne sont pas représentés sur la planche ci-contre.

PLANCHE 9 - REDUCTEUR MODELE B
VALABLE A PARTIR DU REDUCTEUR 21168

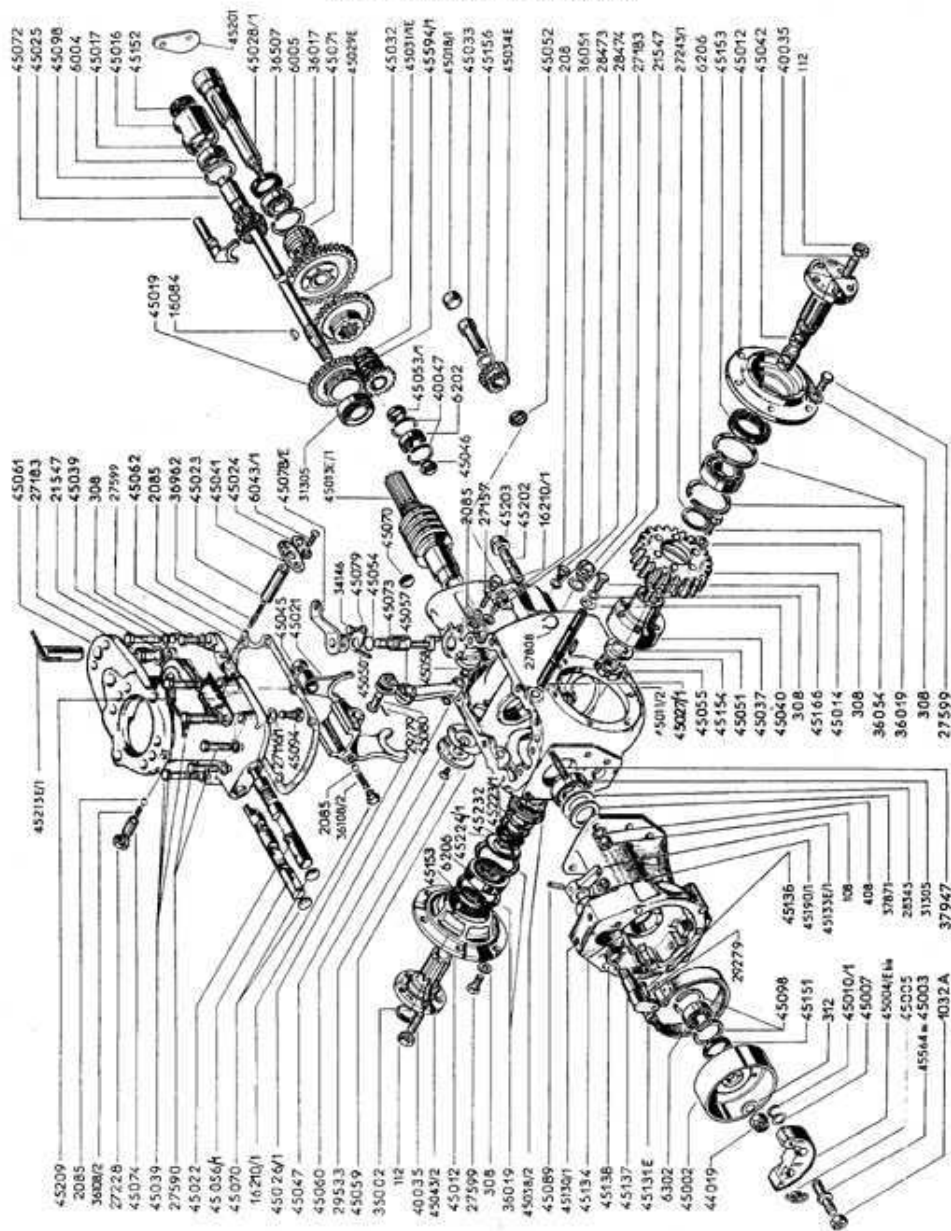

REDUCTEUR MODELE B
VALABLE A PARTIR DU REDUCTEUR 21168

N° de Pièce	Quantité par Appareil	Désignation	Notes techniques	Prix	N° de Pièce	Quantité par Appareil	Désignation
108	6	Ecrou H 60 Ø 8			45025	1	Arbre primaire
112	10	Ecrou H			45026/1	1	Fouchette de déclabotage
208	1	Ecrou H 50 Ø 8			45027/1	1	Axe de déclabotage
308	30	Rondelle plate Ø 8			45028/1	1	Arbre secondaire
312	1	Rondelle éventail Ø 12			45029 E	1	Pignon bagué
408	6	Rondelle éventail Ø 8			45031/1 E	1	Pignon bagué
1032/A	2	Ecrou sur axe 45003			45032	1	Pignon
	4	Bille			45033	1	Axe d'inverseur
6004	1	Roulement 20 x 42 x 12			45034 E	1	Pignon double Inverseur bagué
6005	1	Roulement 25 x 47 x 12			45037	1	Moyeu de roue tangente
6043/1	2	Vis TF 90° Ø 6 x 20			45038/2	1	Clabot de roue
6202	1	Roulement 15 x 35 x 11			45039	6	Vis H Ø 8 x 50
6206	2	Roulement 30 x 62 x 16			45040	2	Joint fibre Ø 8 x 16 x 1
6302	1	Roulement 15 x 42 x 13			45041	1	Plaque de retenue de cheminée
16084	1	Clavette disque			45042	1	Arbre de roue gauche
16210/1	2	Vis TH Ø 10 x 7			45043/2	1	Arbre de roue droite
21547	2	Joint fibre			45045	1	Ecrou auto freiné
27088/1	2	Frein d'écrou pour 1032 A sur PFX 54 et 56, voir nota (2)			45046	1	Ecrou auto freiné
					45047	1	Clavette Ø 9 E
27116/1	1	Frein d'écrou 45094			45050	1	Goupille Mécanicus Ø 5 x 25
27157	1	Ressort			45051	1	Vis pointeau freinée Ø 8
27183	2	Bouchon			45052	1	Rondelle entretoise
27228	1	Ecrou H Ø 12			45053/1	1	Rondelle entretoise de roulement
27242/1	2	Rondelle de réglage			45054	1	Joint torique
27590	2	Vis TH Ø 6 x 40			45055	1	Ecrou de blocage de roue tangente
27599	14	Vis TH Ø 8 x 20			45056/1	1	Axe de commande du multiplicateur
27808	1	Jonc d'arrêt			45057	1	Levier de commande du multiplicateur
28343	1	Rondelle de réglage			45058	1	Fouchette de commande du multiplicateur
28473	1	Bouchon de niveau					
28474	1	Joint			45059	1	Axe de levier de multiplicateur
29229	2	Goupille fendue Ø 2 x 25			45060	1	Joint papier pour 45059
29533	4	Vis TF 90° Ø 6 x 12			45061	1	Couvercle de carter
31305	2	Roulement conique			45062	1	Joint papier pour 45061
34146	1	Vis TH Ø 6 x 10			45070	3	Bouchon Mécanicus Ø 20
35002	1	Bouchon Mécanicus Ø 30			45071	1	Clabot de prise de force
36017	1	Anneau d'arrêt 47 1			45072	1	Fouchette de prise de force
36019	4	Anneau d'arrêt 62 1			45073	1	Axe de commande de prise de force
36051	1	Vis à téton Ø 8			45074	1	Cheminée de verrouillage
36054	6	Vis TH Ø 8 x 24			45076/E	1	Levier de commande de prise de force
36108/2	2	Ressort de verrouillage			45079	1	Plaque d'arrêt
36507	1	Bague d'étranchéité 32 x 47 x 8			45080	1	Axe pour levier 45057
36962	1	Ressort			45089	1	Goupille Mécanicus Ø 6 x 30
37671	1	Rondelle de réglage			45094	1	Vis de guidage
37947	6	Goujon Ø 8			45098	3	Anneau d'arrêt Ø 42 1
40035	10	Goujon de roue			45130/1	1	Carter support moteur
40047	2	Anneau d'arrêt 35 1			45131 E	1	Sangle de frein avec garniture
44019	1	Ecrou auto freiné			45133 E/1	1	Levier de commande monté
45002	1	Tambour d'embrayage			45134	1	Axe fixe de frein
45003	2	Axe d'entraînement pour PFX 55 et 58 pour PFX 54 et 56 nota (1), (2)			45136	1	Axe levier de frein
45004/E bis	2	Mécanisme d'embrayage avec garniture			45137	1	Axe de commande de frein
45005	2	Ressort d'embrayage			45138	1	Ressort de rappel
45007	2	Rondelle plate			45131	1	Bague d'étranchéité Ø 30 x 42 x 8
45010/1	2	Anneau "Truec"			45152	1	Bague d'étranchéité Ø 20 x 35 x 6
45011/2	1	Carter de réducteur			45153	2	Bague d'étranchéité Ø 40 x 62 x 10
45012	2	Floques de réducteur			45154	1	Rondelle frein pour 45055
45013 E/1	1	Vis sans fin baguée			45156	1	Rondelle de réglage sur axe 45033 - 0, 2, 0, 5, 1
45014	1	Roue tangente					
45016	1	Boîtier pour palier AR			45166	2	Vis TH Ø 8
45017	1	Circlips Ø 20 E			45190/1	1	Vis H Ø 5 x 10 x 8
45018/1	1	Bouchon cuvette			45201	1	Plaque de fermeture
45019	1	Pignon baladeur			45202	2	Goujon
45021	1	Fouchette des vitesses			45203	2	Ecrou à embase
45022	1	Axe de commande des vitesses			45209	1	Support de vilebrequin
45023	1	Cheminée excentrée			45213 E/1	1	Broche d'articulation d'attelage
45024	1	Frein de cheminée			45223/1	1	Ressort
					45224/1	1	Rondelle
					45232	1	Circlips Ø 30 E
					45564	2	Axe d'entraînement pour PFX 54 et 56, voir nota (2)
					45594/1	1	Ressort

NOTA

Attention :

1*) Les deux axes d'entraînement 45003 ne sont valables que pour les PFX 55 et 58. Ils sont montés avec deux écrous 1032 A.

2*) Pour PFX 54 et PFX 56 les axes d'entraînement portent le 4564. Ils sont montés avec 2 écrous 1032 A qui sont l'un et l'autre freinés par un frein 27088/1. Les freins 27018/1 ne sont pas représentés sur la planche ci-contre.

