

# FENWICK

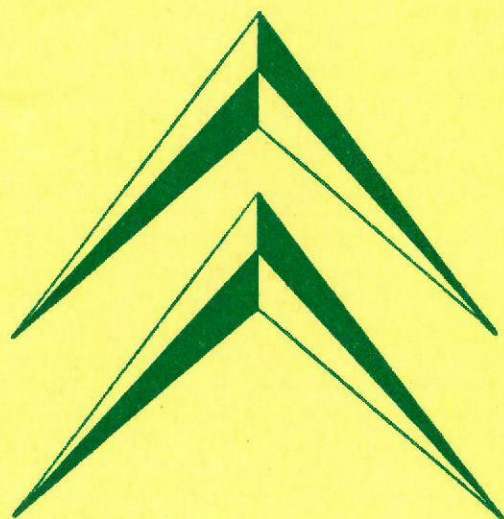

OUTILLAGES PRÉCONISÉS PAR LE  
SERVICE MÉTHODES RÉPARATIONS

**CITROËN**



# FENWICK

## OUTILLAGE RÉPARATION CITROËN

MOTEUR. Classe 1601-T à 1700-T

2 CV. T.T

11

15

DS

ID

H. HY. HZ

23

45/55/46

45 DI/55 DI/47

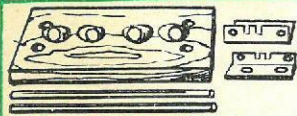

1616-T

Montage pour dépose des soupapes

★ ★



1617-T

Clé spéciale nouveau modèle pour serrage à chaud culasses (util. avec Clé dyn.)

★

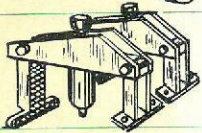

1618-T

Jeu de 2 arrache-culasses

★

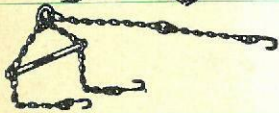

1619-T

Chaîne de levage moteur boîte

★



1620-T

Clé démontage carburateur inverse

★

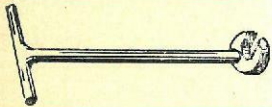

1621-T

Clé démontage carburateur inversé

★

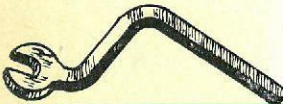

1622-T

Clé pour écrou de bride de carburateur

★

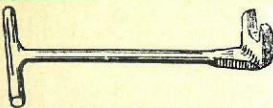

1623-T

Clé pour écrou de fixation du correcteur AV et carburateur DS

★ ★

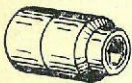

1624-T

Clé pour vis de bielles

★

★ ★

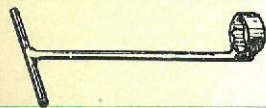

1625-T

Clé pour écrou centre tubulures échappement et admission

★



1626-T

Clé pour écrou bride échappement

★

★



1627-T

Meule biconique siège échappement (90° - 150°) Ø 40

★

★

★

★

★

★



1628-T

Meule biconique siège admission (90° - 150°) Ø 36

★

★

★

★



1629-T

Meule biconique siège échappement (90° - 150°) Ø 44

★

★



1630-T

Meule biconique siège admission (90° - 150°) Ø 50

★

★









★

★

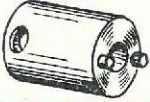
# FENWICK

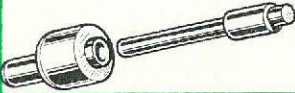
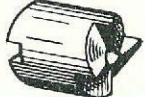
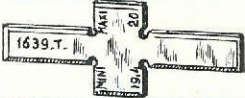
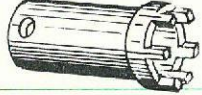
## OUTILLAGE RÉPARATION CITROËN



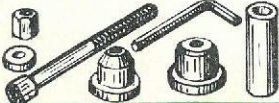
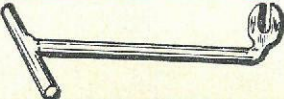

MOTEUR. Classe 1601-T à 1700-T

|   |        | 2 CV. T.T  | 11 | 15 | DS | ID | H. HY. HZ | 23 | 45/55/46 | 45 DI/55 DI/47 |
|---|--------|--|----|----|----|----|-----------|----|----------|----------------|
|    | 1631-T | Meule biconique siège admission (90° - 150°) Ø 37  | ★  |    |    |    |           |    |          |                |
|    | 1632-T | Meule biconique siège échappement (60° - 150°) Ø 33  | ★  |    |    |    |           |    |          |                |
|    | 1633-T | Meule monoconique - 60° dégagement inférieur Ø 33  |    |    | ★  | ★  |           |    |          |                |
|    | 1634-T | Clé pour écrou de blocage du roulement de la pompe à eau                                   |    |    |    | ★  | ★         |    |          |                |
|    | 1635-T | Montage réalésage bagues pompe à eau   | ★  | ★  |    |    | ★         | ★  | ★        | ★              |
|    | 1636-T | Alésoir pour montage 1635-T et 1641-T  | ★  | ★  |    |    | ★         | ★  | ★        | ★              |
|   | 1637-T | Porte-fraise pour dressage d'appui de bagues de pompe à eau (S'utilise avec fraise 1638-T) | ★  | ★  |    |    | ★         | ★  |          |                |
|  | 1638-T | Fraise pour montage 1637-T (S'utilise avec montage 1637-T)                                 | ★  | ★  |    |    | ★         | ★  |          |                |
|  | 1639-T | Gabarits de profondeur pour 1637-T   | ★  | ★  |    |    | ★         | ★  |          |                |
|  | 1640-T | Clé pour bague de retour d'huile d'arbre pompe à eau et dynamo                             | ★  |    | ★  | ★  |           |    |          |                |
|  | 1641-T | Montage réalésage de bague de pompe à eau  |    | ★  |    |    |           |    |          |                |
|  | 1642-T | Alésoir Ø 9 mm pour guide de soupape   | ★  | ★  | ★  | ★  | ★         | ★  |          |                |
|  | 1643-T | Alésoir Ø 8,8 mm pour guide de soupape   | ★  | ★  |    |    | ★         | ★  |          |                |
|  | 1644-T | Appareil pour montage et démontage des guides de soupapes                                  |    |    |    | ★  | ★         |    |          |                |
|  | 1645-T | Clé pour écrou de fixation du carburateur ID   |    |    |    |    | ★         |    |          |                |



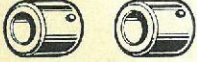
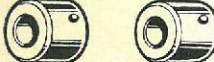
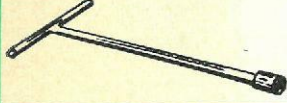
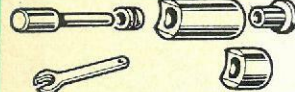

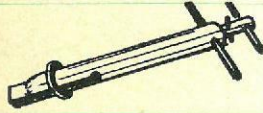
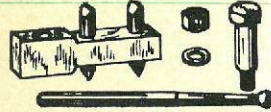
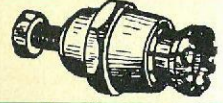

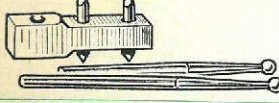





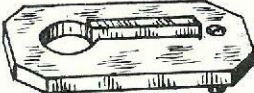

**FENWICK****OUTILLAGE RÉPARATION CITROËN****MOTEUR. Classe 1601-T à 1700-T**

|   |        | 2 CV. T.T  | 11 | 15 | DS | ID | H. HY. HZ | 23 | 45/55/46 | 45 DI/55 DI/47 |
|---|--------|--|----|----|----|----|-----------|----|----------|----------------|
|    | 1675-T | Jeu de 2 bagues pour réalésage des coquilles d'étanchéité T46 Essence avec coussinets minces (s'utilise avec 1665-T) |    |    |    |    |           |    | ★        |                |
|    | 1676-T | Jeu de 2 bagues pour réalésage des coquilles d'étanchéité T47 Diesel avec coussinets minces (s'utilise avec 1665-T)  |    |    |    |    |           |    |          | ★              |
|     | 1677-T | Clé pour vis de carter d'embrayage (méplats) remplace 1676-T   | ★  |    | ★  | ★  | ★         | ★  |          |                |
|     | 1678-T | Appareil pour dépose et pose des axes de piston  |    |    |    |    |           |    |          |                |
|    | 1679-T | Bague de centrage du carter de distribution (avec joint caoutchouc) Depuis novembre 1958                             |    |    |    | ★  | ★         | ★  | ★        |                |
|    | 1680-T | Appareil de maintien des pignons de distribution   | ★  | ★  | ★  | ★  | ★         | ★  |          |                |
|    | 1681-T | Extracteur du joint acier (Joint Oldham)   | ★  |    |    |    |           |    |          |                |
|   | 1683-T | Appareil pour alignement des poulies (remplacé par 1685-T)   |    |    |    | ★  | ★         |    |          |                |
|  | 1684-T | Extracteur de roulement de pompe BP  |    |    |    | ★  |           |    |          |                |
|   | 1685-T | Appareil pour alignement des poulies (tige longue)   |    |    |    | ★  | ★         |    |          |                |
|   | 1686-T | Appareil pour alignement des poulies (depuis Juillet 1960). Régulateur centrifuge                                    |    |    |    | ★  | ★         |    |          |                |

# FENWICK

## OUTILLAGE RÉPARATION CITROËN

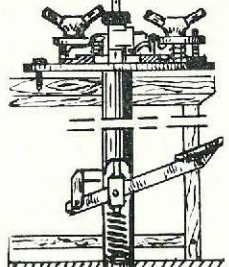
MOTEUR. Classe 1601-T à 1700-T  
 EMBRAYAGE. Classe 1701-T à 1729-T





|   |        | 2 CV. T.T  | 11 | 15 | DS | ID | H. HY. HZ | 23 | 45/55/46 | 45 DI/55 DI/47 |
|---|--------|--|----|----|----|----|-----------|----|----------|----------------|
|    | 1690-T | Calibre de calage de pompe<br>Lavalette                            |    |    |    |    |           |    |          | ★              |
|    | 1691-T | Appareil pour réglage du point<br>d'avance                         | ★  |    |    |    |           |    |          |                |
|    | 1692-T | Appareil pour contrôle de l'avance<br>automatique                  | ★  |    |    |    |           |    |          |                |
|    | 1693-T | Appareil pour réglage de la position<br>de la pompe HP             |    |    |    | ★  |           |    |          |                |
|   |        |  |    |    |    |    |           |    |          |                |
|   | 1696-T | Elingue pour levage moteur   |    |    |    | ★  | ★         |    |          |                |
|  | 1697-T | Chaîne pour levage du moteur                                       |    |    |    | ★  | ★         |    |          |                |
|  | 1698-T | Appareil de réglage des supports<br>moteurs<br>(Jusqu'à Juin 1959) |    |    |    | ★  | ★         |    |          |                |
|  | 1699-T | Clé pour suspension moteur<br>(Jusqu'à Juin 1959)                  |    |    |    | ★  | ★         |    |          |                |
|  | 1700-T | Clé pour suspension moteur<br>(Jusqu'à Juin 1959)                  |    |    |    | ★  | ★         |    |          |                |
|  | 1701-T | Appareil de réglage d'embrayage                                    | ★  | ★  | ★  | ★  | ★         | ★  | ★        | ★              |
|   | 1702-T | Doigt, galette, bride pour 1701-T                                  | ★  |    |    |    |           |    |          |                |
|  | 1703-T | Montage simplifié pour réglage<br>embrayage                        | ★  |    |    |    |           |    |          |                |

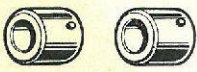

# FENWICK

## OUTILLAGE RÉPARATION CITROËN

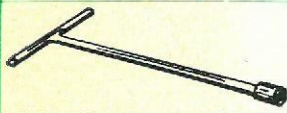
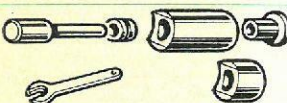
MOTEUR. Classe 1601-T à 1700-T

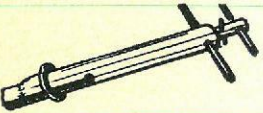
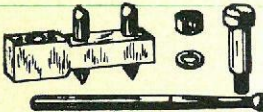
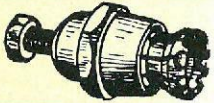
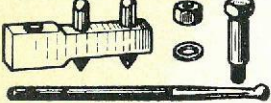
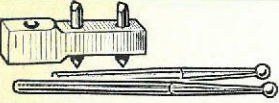
|   |        | 2 CV. T.T   | 11 | 15 | DS | ID | H. HY. HZ | 23 | 45/55/46 | 45 DI/55 DI/47 |
|---|--------|---|----|----|----|----|-----------|----|----------|----------------|
|    | 1675-T | Jeu de 2 bagues pour réalésage des coquilles d'étanchéité T46 Essence avec coussinets minces (s'utilise avec 1665-T)  |    |    |    |    |           |    | ★        |                |
|    | 1676-T | Jeu de 2 bagues pour réalisation des coquilles d'étanchéité T47 Diesel avec coussinets minces (s'utilise avec 1665-T) |    |    |    |    |           |    |          | ★              |
|     | 1677-T | Clé pour vis de carter d'embrayage (méplats) remplace 1676-T  | ★  |    | ★  | ★  | ★         | ★  |          |                |
|     | 1678-T | Appareil pour dépose et pose des axes de piston   |    |    |    |    |           |    |          |                |
|    | 1679-T | Bague de centrage du carter de distribution (avec joint caoutchouc) Depuis novembre 1958                              |    |    |    | ★  | ★         | ★  | ★        |                |
|    | 1680-T | Appareil de maintien des pignons de distribution  | ★  | ★  | ★  | ★  | ★         | ★  |          |                |
|   | 1681-T | Extracteur du joint acier (Joint Oldham)  | ★  |    |    |    |           |    |          |                |
|  | 1683-T | Appareil pour alignement des poulies (remplacé par 1685-T)  |    |    |    | ★  | ★         |    |          |                |
|  | 1684-T | Extracteur de roulement de pompe BP   |    |    |    | ★  |           |    |          |                |
|   | 1685-T | Appareil pour alignement des poulies (tige longue)  |    |    |    | ★  | ★         |    |          |                |
|  | 1686-T | Appareil pour alignement des poulies (depuis Juillet 1960). Régulateur centrifuge                                     |    |    |    | ★  | ★         |    |          |                |



**FENWICK****OUTILLAGE RÉPARATION CITROËN****EMBRAYAGE. Classe 1701-T à 1729-T**

2 CV. T.T

11

15

DS

ID

H. HY. HZ

23

45/55/46

45 DI/55 DI/47



1704-T Doigt pour 1701-T

★ ★

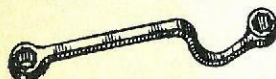

1705-T Clé pour vis de fourchette d'embrayage

★ ★

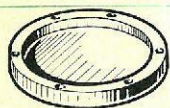

1706-T Plateau pour réglage de l'embrayage

★ ★

1710-T Poinçon pour sertissage des languets (3<sup>e</sup> disposition)

★ ★



1711-T Bouterolle pour 1710-T

★ ★



1712-T Mandrin pour centrage du disque d'embrayage

★ ★

**FENWICK****OUTILLAGE RÉPARATION CITROËN**
**EMBRAYAGE. Classe 1701-T à 1729-T**  
**BOITE DE VITESSES. Classe 1730-T à 1799-T**

2 CV. T.T

11

15

DS

ID

H. HY. HZ

23

45/55/46

45 DI/55 DI/47

**1730-T**
 Clé pour écrou de blocage du plateau  
 d'entraînement (Boîte Fuller)  
 (Remplacé par 1779-T)

★ ★

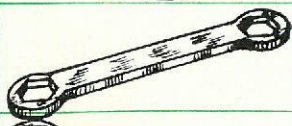
**1731-T**
 Clé pour écrou AV d'arbre intermé-  
 diaire et pignon à queue. Clé d'écrou  
 d'arbre à cames

★ ★ ★ ★ ★ ★

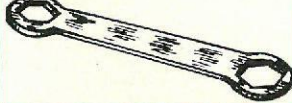
**1732-T**
 Clé pour écrou AV et AR d'axe de  
 pignon de commande et d'écrou  
 borgne du roulement sur arbre  
 commande

★

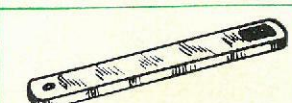
**1733-T**
 Clé pour maintien de l'arbre pignon  
 à queue

★



**FENWICK****OUTILLAGE RÉPARATION CITROËN**

BOITE DE VITESSES. Classe 1730-T à 1799-T

2 CV. T.T

11

15

DS

ID

H. HY. HZ

23

45/55/46

45 DI/55 DI/47

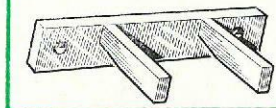

1749-T

Appareil de retenue du roulement du pignon de prise directe



1750-T

Corps d'extracteur avec vis

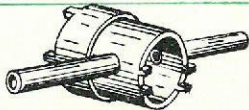

1751-T

Clé pour réglage d'écrou de différentiel



1752-T

Fraise pour lamage des boîtiers de différentiel (appui de satellites)

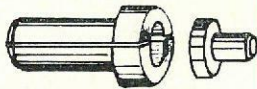

1753-T

Coquille, frette et grain pour roulement TIMKEN de différentiel et roulement AV du pignon à queue

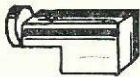

1754-T

Règle support de comparateur

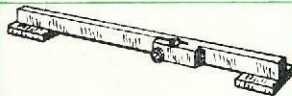

1755-T

Règle support de comparateur pour réglage de la position du volant embrayage



1756-T

Embout pour dent de loup



1757-T

Clé pour écrou de roulement du pignon d'attaque et écrou de roulement de boîtier de roulement AR

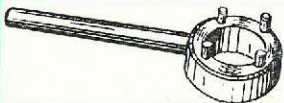

1758-T

Clé à ergot pour roulement d'arbre de différentiel



1759-T

Clé pour écrou de prise directe Remplacé par 1760-T



1760-T

Clé pour écrou de prise directe (Depuis Janvier 1964)

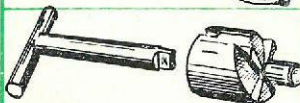











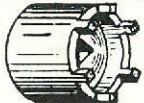

1761-T

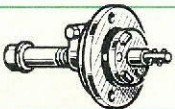
Fraise pour lamage de boîtier de différentiel (satellite). (Depuis Octobre 1954)

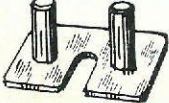

**FENWICK****OUTILLAGE RÉPARATION CITROËN**

BOITE DE VITESSES. Classe 1730-T à 1799-T

|   |        | 2 CV. T.T   | 11 | 15 | DS | ID | H. HY. HZ | 23 | 45/55/46 | 45 DI/55 DI/47 |
|---|--------|---|----|----|----|----|-----------|----|----------|----------------|
|    | 1779-T | Clé pour écrou de blocage du plateau d'entraînement 55 (5 vitesses)                         |    |    |    |    |           |    | ★        | ★              |
|    | 1780-T | Clé pour écrou d'entretoise de fourchette (Jeu de 2)  |    | ★  |    |    |           |    |          |                |
|    | 1781-T | Clé à ergots pour entretoise de fourchette  |    | ★  |    |    |           |    |          |                |
|    | 1782-T | Ensemble de poussée (pour transformer un 1766-T en 1783-T)                                  |    |    | ★  | ★  |           |    |          |                |
|    | 1783-T | Support de comparateur pour réglage du jeu des roulements de différentiel (remplace 1766-T) |    |    |    | ★  | ★         |    |          |                |
|   | 1785-T | Cale de réglage de la fourchette de surmultipliée. (Épaisseur 1,5 mm)                       | ★  |    |    |    |           |    |          |                |
|  | 1786-T | Cale de réglage de la fourchette de 3 <sup>me</sup> (épaisseur 1,8 mm)                      | ★  |    |    |    |           |    |          |                |
|  | 1787-T | Cale de réglage de la fourchette de surmultipliée. (Épaisseur 1 mm)                         | ★  |    |    |    |           |    |          |                |
|  | 1788-T | Extracteur d'axe de marche AR   |    |    |    |    |           |    | ★        | ★              |
|  | 1789-T | Clé pour écrous de blocage des roulements   |    |    |    |    |           |    | ★        | ★              |
|  | 1791-T | Clé pour écrou de fixation de boîte de vitesse au moteur                                    | ★  |    |    |    |           |    |          |                |
|  | 1792-T | Compresseur pour ressort de rampe de verrouillage   |    |    |    |    | ★         |    |          |                |
|  | 1793-T | Mandrins pour mise en place des billes de commande de fourchettes                           |    |    |    |    | ★         |    |          |                |



**FENWICK****OUTILLAGE RÉPARATION CITROËN**

BOITE DE VITESSES. Classe 1730-T à 1799-T

ESSIEU AV. Classe 1800-T à 1899-T

2 CV. T.J

11

15

DS

ID

H. HY. HZ

23

45/55/46

45 DI/55 DI/47

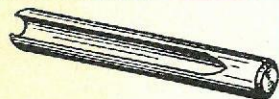

1794-T

Mandrin pour montage des billes des axes de fourchettes

★ ★

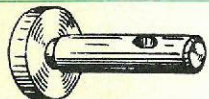

1795-T

Cimblot pour vérification du parallélisme des fourchettes

★ ★

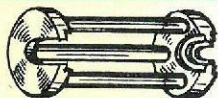

1796-T

Montage pour extraction et mise en place des pignons de train intermédiaire

★ ★



1797-T

Support pour maintien du moteur et dépose de boîte de vitesses

★ ★

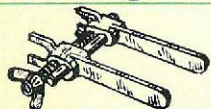

1798-T

Pince pour maintien des ressorts de couvercle de boîte de vitesses

★

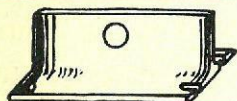

1799-T

Règle-support pour levage de la boîte de vitesses. Montage des étriers de freins

★ ★

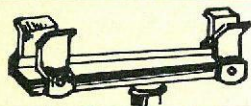

1800-T bis

Appareil anti-basculateur soulevant l'essieu AV

★ ★

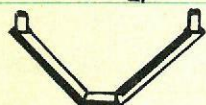







1801-T

Support pour levage de l'essieu AV par les longerons

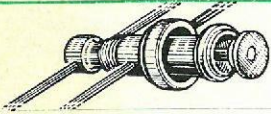
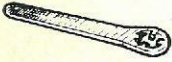
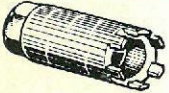
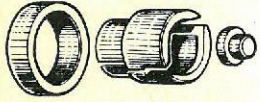
★

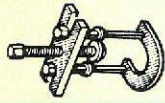
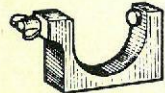
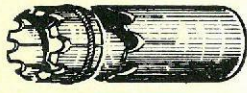

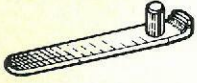
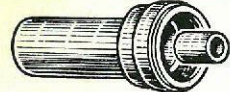
**FENWICK****OUTILLAGE RÉPARATION CITROËN****ESSIEU AV. Classe 1800-T à 1899-T**

|   |        |   | 2 CV. T.T | 11 | 15 | DS | ID | H. HY. HZ | 23 | 45/55/46 | 45 DI/55 DI/47 |
|---|--------|---|-----------|----|----|----|----|-----------|----|----------|----------------|
|    | 1824-T | Appareil démonte-fusée  |           | ★  |    |    |    |           |    |          |                |
|    | 1825-T | Clé pour écrou blocage du roulement extérieur de fusée                            |           | ★  |    |    |    |           |    |          |                |
|    | 1826-T | Clé pour écrou de roulement de fusée  |           | ★  |    |    |    |           |    |          |                |
|    | 1827-T | Coquilles avec frette et grain pour roulement de moyeu AV (se monte sur 1750-T)   |           |    | ★  |    |    | ★         |    |          |                |
|    | 1828-T | Coquilles avec frette pour roulement de fusée AV (9 billes) (se monte sur 1821-T) |           | ★  |    |    |    |           |    |          |                |
|    | 1829-T | Arrache-roulement sur traverse essieu AV et AR                                    | ★         |    |    |    |    |           |    |          |                |
|   | 1830-T | Mâchoire d'immobilisation des cardans   |           | ★  |    |    |    |           |    |          |                |
|  | 1831-T | Coquilles avec frette pour roulement de fusée AV (8 billes) (se monte sur 1821-T) |           | ★  |    |    |    |           |    |          |                |
|  | 1832-T | Clé pour serrage d'écrou de plateau d'entraînement de transmission                |           |    | ★  |    |    |           |    |          |                |
|  | 1833-T | Clé pour roulement TIMKEN des bras  | ★         |    |    |    |    |           |    |          |                |
|  | 1834-T | Clé pour montage des frotteurs (Remplacée par 3451-T)                             | ★         |    |    |    |    |           |    |          |                |
|  | 1835-T | Extracteur de roulement TIMKEN de fusée   |           |    |    |    |    |           |    | ★ ★      |                |
|  | 1837-T | Coquilles avec frette pour roulement intérieur de fusée (se monte sur 1750-T)     |           |    |    |    |    | ★         |    |          |                |

**FENWICK****OUTILLAGE RÉPARATION CITROËN****ESSIEU AV. Classe 1800-T à 1899-T**

2 CV. T.T

11

15

DS

ID

H. HY. HZ

23

45/55/46

45 DI/55 DI/47

**1850-T**

Arrache-rotule de bras supérieur

★

**1851-T**

Arrache-rotule de bras inférieur

★

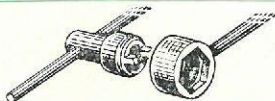
**1852-T**

Clé de réglage de rotule de pivot supérieur

★

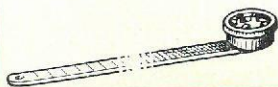







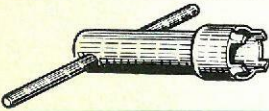

**1853-T**

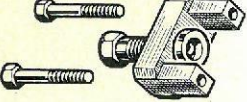
Clé pour bouchon de rotule de bras supérieur

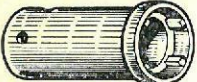

★

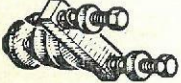
★

**FENWICK****OUTILLAGE RÉPARATION CITROËN****ESSIEU AV. Classe 1800-T à 1899-T**

|   |        | 2 CV. T.T  | 11 | 15 | DS | ID | H. HY. HZ | 23 | 45/55/46 | 45 DI/55 DI/47 |
|---|--------|--|----|----|----|----|-----------|----|----------|----------------|
|   | 1854-T | Clé pour réglage de chasse<br>(remplacée par 1974-T)                         |    | ★  |    |    | ★         |    |          |                |
|    | 1855-T | Clé de palier de rotule de bras inférieur                                    |    | ★  |    |    | ★         |    |          |                |
|    | 1856-T | Extracteur de cuvette inférieure de rotule supérieure de pivot               |    |    |    | ★  | ★         |    |          |                |
|    | 1857-T | Appareil pour montage de la cuvette inférieure de rotule supérieure de pivot |    |    |    | ★  | ★         |    |          |                |
|   |        |  |    |    |    |    |           |    |          |                |
|   |        |  |    |    |    |    |           |    |          |                |
|   | 1860-T | Alésoir (avec guide) pour bras supérieur                                     | ★  |    |    |    |           |    |          |                |
|  | 1861-T | Clé pour serrage d'axe des bras supérieurs                                   |    | ★  |    |    |           |    |          |                |
|  | 1862-T | Clé pour serrage des bras supérieurs (avec habillage en place)               |    | ★  |    |    | ★         |    |          |                |
|  | 1863-T | Clé pour écrou du levier de pivot  |    | ★  |    |    | ★         |    |          |                |
|  | 1864-T | Extracteur pour bras d'essieu AV   |    |    |    | ★  | ★         |    |          |                |
|  | 1865-T | Bague AV de réglage de chasse (essieu démonté)                               |    |    |    | ★  | ★         |    |          |                |
|  | 1866-T | Bague AR de réglage de chasse (essieu démonté)                               |    |    |    | ★  | ★         |    |          |                |
|  | 1867-T | Appareil pour réglage du levier d'accouplement sur pivot                     |    |    |    | ★  | ★         |    |          |                |
|  | 1868-T | Appareil pour sertissage des vis de roues                                    |    |    |    | ★  | ★         |    |          |                |

**FENWICK****OUTILLAGE RÉPARATION CITROËN****ESSIEU AV. Classe 1800-T à 1899-T**

|   |        |                                      | 2 CV. T.T |    |    |    |           |    |          |                |  |
|---|--------|--------------------------------------|-----------|----|----|----|-----------|----|----------|----------------|--|
|   |        |                                      | 11        | 15 | DS | ID | H. HY. HZ | 23 | 45/55/46 | 45 DI/55 DI/47 |  |
|    | 1870-T | Clé de réglage de rotule des barres  | ★         |    |    |    | ★         |    | ★        | ★              |  |
|  | 1880-T | Clé de serrage des écrous de broches | ★         |    |    |    |           |    |          |                |  |
|  | 1881-T | Clé des écrous de broches            |           |    |    |    | ★         |    |          |                |  |

**FENWICK****OUTILLAGE RÉPARATION CITROËN****ESSIEU AV. Classe 1800-T à 1899-T**

2 CV. T.T

11

15

DS

ID

H. HY. HZ

23

45/55/46

45 DI/55 DI/47



1890-T

Pige pour contrôle du braquage

★ ★



1891-T

Pige pour contrôle du braquage

★

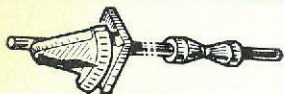











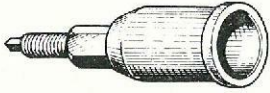

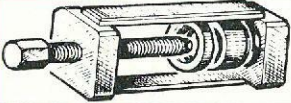
1895-T

Appareil pour vérifier le corps d'essieu AV.

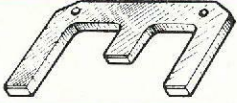
★ ★ ★

**FENWICK****OUTILLAGE RÉPARATION CITROËN**

ESSIEU AV. Classe 1800-T à 1899-T  
 TRANSMISSION. Classe 1900-T à 1949-T

|   |        |  | 2 CV. T.T | 11 | 15 | DS | ID | H. HY. HZ | 23 | 45/55/46 | 45 DI/55 DI/47 |
|---|--------|--|-----------|----|----|----|----|-----------|----|----------|----------------|
|    | 1900-T | Arrache-rotule de cardan sans coquilles                | X         | ★  | ★  |    |    | ★         |    |          |                |
|    | 1901-T | Coquilles pour 1900-T                                  | X         | ★  | ★  |    |    |           |    |          |                |
|    | 1902-T | Coquilles pour rotule de fusée                         | X         | ★  | ★  |    |    |           |    |          |                |
|    | 1903-T | Presse pour rotules de cardan                          |           | ★  | ★  |    |    | ★         |    |          |                |
|    | 1904-T | Coquille de poussée pour presse                        | X         | ★  | ★  |    |    | ★         |    |          |                |
|   | 1905-T | Alésoir ébauche de rotule                              |           | ★  | ★  |    |    |           |    |          |                |
|  | 1906-T | Alésoir finition de rotule                             |           | ★  | ★  |    |    |           |    |          |                |
|  | 1907-T | Tampon de contrôle                                     |           | ★  | ★  |    |    |           |    |          |                |
|  | 1908-T | Calibre 3 touches                                      |           | ★  | ★  |    |    | ★         |    |          |                |
|  | 1909-T | Calibre de positionnement des joncs                    |           | ★  | ★  |    |    | ★         |    |          |                |
|  | 1910-T | Jeu de 2 calibres de logement des coussinets           | X         | ★  | ★  |    |    | ★         |    |          |                |
|  | 1911-T | Broche de contrôle pour calibre 1912-T                 | X         | ★  | ★  |    |    |           |    |          |                |
|  | 1912-T | Calibre plongeur                                       | X         | ★  | ★  |    |    |           |    |          |                |
|  | 1913-T | Coquilles pour axes de rotules (S'utilise avec 1900-T) | X         |    | ★  |    |    | ★         |    |          |                |





**FENWICK****OUTILLAGE RÉPARATION CITROËN****TRANSMISSION. Classe 1900-T à 1949-T**

2 CV. T.T

11

15

DS

ID

H. HY. HZ

23

45/55/46

45 DI/55 DI/47



1930-T

Cône pour mise en place du protecteur caoutchouc de transmission

★ ★

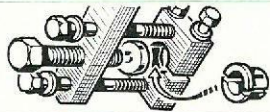

1931-T

Extracteur de croisillons de transmissions tripodes

★ ★

FENWICK

FENWICK

**FENWICK****OUTILLAGE RÉPARATION CITROËN**

TRANSMISSION. Classe 1900-T à 1949-T

DIRECTION. Classe 1950-T à 1999-T

2 CV. T.T

11

15

DS

ID

H. HY. HZ

23

45/55/46

45 DI/55 DI/47

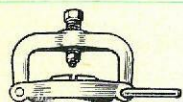

1950-T

Arrache-volant de direction

★ ★

★ ★ ★ ★



1951-T

Lever pour dépose du volant de direction

★



1952-T

Fourche tôle pour extraction du volant 2 bras (s'utilise avec 1950-T)

★ ★

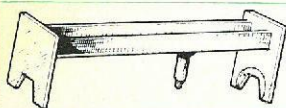

1955-T

Appareil pour mise en ligne de la direction

★



1957-T

Extracteur de rotule de barre sur levier de direction T46-T47 et Heuliez

★ ★

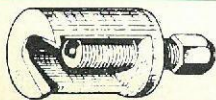









1958-T

Arrache-rotule de barre sur levier de direction (55 et 4 × 4)

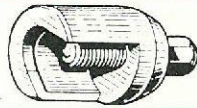
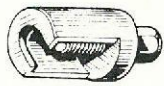

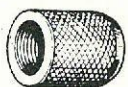

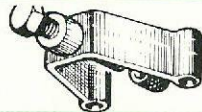
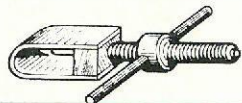

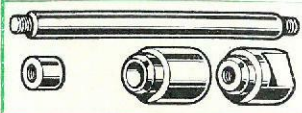
★ ★

**FENWICK****OUTILLAGE RÉPARATION CITROËN**

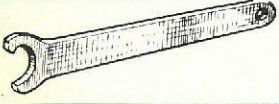
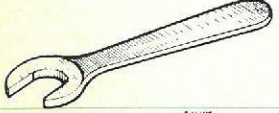
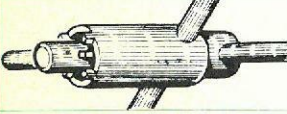
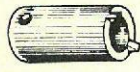
DIRECTION. Classe 1950-T à 1999-T

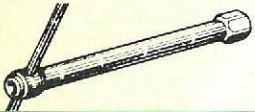
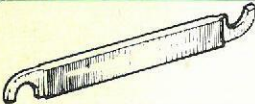
|   |        |  | 2 CV. T.T | 11 | 15 | DS | ID | H. HY. HZ | 23 | 45/55/46 | 45 DI/55 DI/47 |
|---|--------|--|-----------|----|----|----|----|-----------|----|----------|----------------|
|    | 1959-T | Arrache-levier de direction  |           |    |    |    |    |           |    |          | ★              |
|    | 1960-T | Arrache-levier de direction et rotule D de barre d'accouplement            |           |    |    |    |    |           | ★  | ★        | ★              |
|    | 1961-T | Arrache-levier de direction (remplacé par 1959-T)                          |           |    |    |    |    |           |    | ★        | ★              |
|    | 1962-T | Arrache-levier de direction et rotule G de barre d'accouplement            |           | ★  |    |    |    |           |    | ★        | ★              |
|    | 1963-T | Arrache-levier de direction  |           | ★  |    |    |    |           |    |          |                |
|    | 1964-T | Arrache-rotules de crémaillère et du levier d'accouplement                 | ★         | ★  | ★  | ★  | ★  |           | ★  |          |                |
|   | 1965-T | Grain pour arrache-rotule 1964-T   | ★         |    | ★  |    |    | ★         |    |          |                |
|  | 1966-T | Extracteur de rotule centrale  |           |    |    |    | ★  | ★         |    |          |                |
|  | 1967-T | Extracteur de jumelle centrale   |           |    |    |    | ★  | ★         |    |          |                |
|  | 1968-T | Grain pour arrache rotule 1964-T   |           |    |    |    | ★  | ★         |    |          |                |
|  | 1969-T | Extracteur d'axe d'attelage du piston à la tige de commande de crémaillère |           |    |    |    | ★  |           |    |          |                |
|  | 1970-T | Cône pour montage des pistons de commande de crémaillère                   |           |    |    |    | ★  |           |    |          |                |
|  | 1971-T | Support pour montage des joints téflon de direction                        |           |    |    |    | ★  |           |    |          |                |

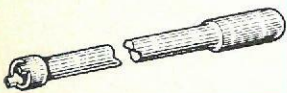
**FENWICK****OUTILLAGE RÉPARATION CITROËN****DIRECTION. Classe 1950-T à 1999-T**

|   |        | 2 CV. T.T   | 11 | 15 | DS | ID | H. HY. HZ | 23 | 45/55/46 | 45 DI/55 DI/47 |
|---|--------|---|----|----|----|----|-----------|----|----------|----------------|
|    | 1974-T | Clé pour contre-écrou de bouchon de braquage  |    |    |    | ★  | ★         |    |          |                |
|    | 1975-T | Clés pour bouchon de direction à crémaillère (2 pièces)   | ★  | ★  |    |    | ★         |    |          |                |
|     | 1976-T | Clé tube de maintien des noix et pour écrou de roulement de pompe à eau                           | ★  | ★  |    |    | ★         | ★  | ★        |                |
|   |        |   |    |    |    |    |           |    |          |                |
|   |        |   |    |    |    |    |           |    |          |                |
|   | 1980-T | Clé pour écrou de maintien de pignon de crémaillère (remplacé par 3503-T)                         | ★  |    |    |    |           |    |          |                |
|  | 1981-T | Clé pour écrou de maintien de pignon de crémaillère (2 <sup>e</sup> modèle) (remplacé par 3503-T) | ★  |    |    |    |           |    |          |                |
|  | 1982-T | Clé pour tige de commande de crémaillère et contre-écrou de support moteur AR droit               |    |    |    | ★  | ★         |    |          |                |
|  | 1983-T | Cale pour logement de joint torique de piston de commande de crémaillère                          |    |    |    | ★  |           |    |          |                |
|  | 1984-T | Cône pour montage de joint torique de piston (remplacé par 1985-T)                                |    |    |    | ★  |           |    |          |                |
|  | 1985-T | Mandrin, bague, cône pour montage du joint téflon   |    |    |    | ★  |           |    |          |                |
|   |        |   |    |    |    |    |           |    |          |                |
|  | 1987-T | Embout pour écrou de rotule de crémaillère  |    |    |    |    | ★         |    |          |                |
|  | 1988-T | Clé pour écrou supérieur de relais  |    |    |    | ★  | ★         |    |          |                |



**FENWICK****OUTILLAGE RÉPARATION CITROËN**

ESSIEU &amp; PONT AR. Classe 2000-T à 2099-T

2 CV. T.T

11

15

DS

ID

H. HY. HZ

23

45/55/46

45 DI/55 DI/47

**2007-T**

Clé d'écrou de fusée

★

**2008-T**

Clé pour bouchon de moyeu AR et écrou de fusée

★

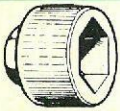
**2009-T**

Clé pour écrou de blocage du moyeu AR

★

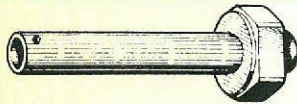
**2010-T**

Clé pour écrou de moyeu

★ ★

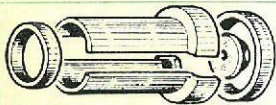
**2011-T**

Extracteur de roulement TIMKEN de fusée de pont AR

★ ★

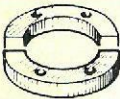
**2012-T**

Bride pour extraction du plateau d'entraînement sur pignon d'attaque (se monte sur 2030-T (4 x 4))

★ ★

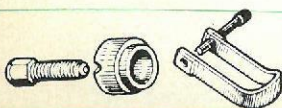
**2018-T**

Extracteur de moyeu tambour AR

★ ★ ★

**FENWICK****OUTILLAGE RÉPARATION CITROËN**

ESSIEU &amp; PONT AR. Classe 2000-T à 2099-T

2 CV. T.T

11

15

DS

ID

H. HY. HZ

23

45/55/46

45 DI/55 DI/47

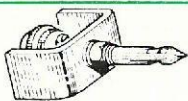

2019-T

Extracteur de couronne extérieure de roulement extérieur de moyeu tambour AR

★

★

★

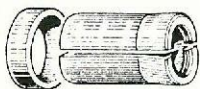

2020-T

Extracteur cage intérieure de roulement et de sa butée fusée AR (utilis. avec 1750-T)

★

★



2021-T

Appareil pour réglage du jeu des roulements moyeu AR

★

★

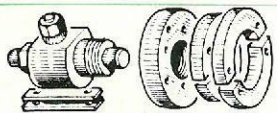

2030-T

Appareil pour démontage du plateau du nez de pont et relais.

★

★

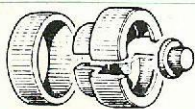

2031-T

Extracteur roulement TIMKEN de différentiel (utilisable avec 1750-T)

★

★

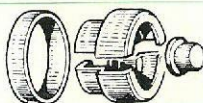

2032-T

Coquilles avec frette et grain pour roulement TIMKEN de différentiel (se monte sur 1750-T)

★

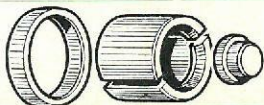

2033-T

Coquilles avec frette et grain pour roulement TIMKEN de différentiel. Depuis Janvier 1961 (se monte sur 1750-T)







**FENWICK**

**OUTILLAGE RÉPARATION CITROËN**

ESSIEU & PONT AR. Classe 2000-T à 2099-T

2 CV. T.T.  
11  
15  
DS  
ID  
H. HY. HZ  
23  
45/55/46  
45 DI/55 DI/47

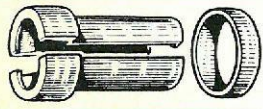

2066-T

Coquilles et frette pour roulement  
d'arbre de pont  
(se monte sur 1750-T)

★

FENWICK



**FENWICK****OUTILLAGE RÉPARATION CITROËN****FREINS. Classe 2100-T à 2184-T**

2 CV. T.T

11

15

DS







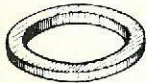

ID

H. HY. HZ

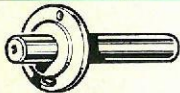
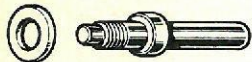
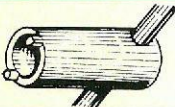
23

45/55/46

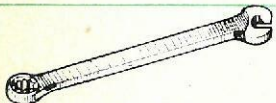
45 DI/55 DI/47

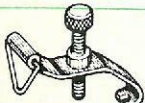
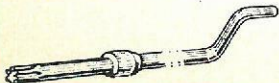
|   |        |  | 2 CV. T.T | 11 | 15 | DS | ID | H. HY. HZ | 23 | 45/55/46 | 45 DI/55 DI/47 |
|---|--------|--|-----------|----|----|----|----|-----------|----|----------|----------------|
|   | 2115-T | Remplacé par 2117-T  |           |    |    | ★  | ★  |           |    |          |                |
|    | 2116-T | Rondelle pour transformation d'un ancien 2115-T en 2117-T                    |           |    |    |    | ★  |           |    |          |                |
|    | 2117-T | Appareil de contrôle de centrage des garnitures de frein AR (DS-ID-BREAK-ID) |           |    |    | ★  | ★  |           |    |          |                |
|    | 2118-T | Mandrin pour rectification des tambours AV                                   | ★         |    |    |    |    |           |    |          |                |
|    | 2119-T | Mandrin pour rectification des tambours AR                                   | ★         |    |    |    |    |           |    |          |                |
|    | 2120-T | Clé de réglage de bague de réglage de segments (Points fixes)                |           | ★  | ★  | ★  | ★  | ★         |    |          |                |
|   | 2121-T | Clé pour écrou d'axe d'excentrique (en étoile)                               |           |    | ★  |    |    | ★         |    |          |                |
|  | 2122-T | Embout de clé pour came de réglage de frein                                  |           |    | ★  |    |    | ★         |    |          |                |
|   |        |  |           |    |    |    |    |           |    |          |                |
|   |        |  |           |    |    |    |    |           |    |          |                |
|  | 2125-T | Clé de réglage des points fixes (AV et AR)                                   |           |    |    |    |    |           | ★  |          |                |
|  | 2126-T | Clé pour régler les cames de réglage de frein AV                             | ★         |    |    |    |    |           |    |          |                |
|  | 2127-T | Lever pour dépose des plaquettes de frein AV. Remplacé par 2133-T            |           |    |    |    | ★  | ★         |    |          |                |
|  | 2128-T | Fourchette pour dégager le cliquet de frein AV                               |           |    |    |    | ★  | ★         |    |          |                |
|  | 2129-T | Clé pour réglage de frein AV   |           |    |    |    | ★  | ★         |    |          |                |

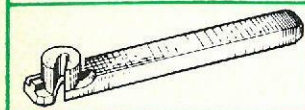

**FENWICK****OUTILLAGE RÉPARATION CITROËN****FREINS. Classe 2100-T à 2184-T**  
**SUSPENSION. Classe 2185-T à 2199-T****2185-T**

Clé pour maintien d'embout de réglage

2 CV. T.T

11

15

DS

ID

H. HY. HZ

23

45/55/46

45 DI/55 DI/47

★

**2186-T**

Clé pour écrou de réglage des embouts

★

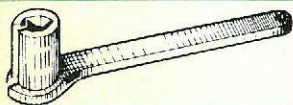
**2188-T**

Clé pour contre-écrou des tiges de réglages de suspension à ressorts AV apparents (ancien modèle)

★





FENWICK

# FENWICK

## OUTILLAGE RÉPARATION CITROËN

SUSPENSION. Classe 2185-T à 2199-T

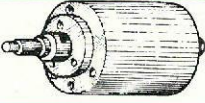
ELECTRICITE. Classe 2200-T à 2210-T

|   |        |                                      | 2 CV. T.T | 11 | 15 | DS | ID | H. HY. HZ | 23 | 45/55/46 | 45 DI/55 DI/47 |
|---|--------|--------------------------------------|-----------|----|----|----|----|-----------|----|----------|----------------|
|    | 2200-T | Extracteur pour cosses de batterie   | ★         | ★  | ★  | ★  | ★  | ★         | ★  | ★        | ★              |
|    | 2202-T | Compresseur de ressort de bendix     |           |    | ★  |    |    |           |    |          |                |
|    | 2205-T | Vis extracteur d'induit de dynamo    | ★         |    |    |    |    |           |    |          |                |
|  | 2207-T | Support pour essai de dynamo         | ★         |    |    |    |    |           |    |          |                |
|  | 2209-T | Appareil pour contrôle de l'allumeur |           |    |    | ★  |    |           |    |          |                |



**FENWICK****OUTILLAGE RÉPARATION CITROËN**

HYDRAULIQUE. Classe 2211-T à 2299-T

2 CV. T.T

11

15

DS







ID

H. HY. HZ

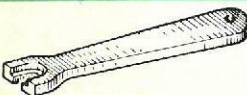
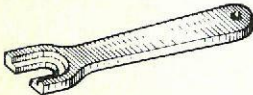
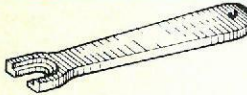
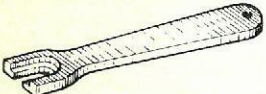
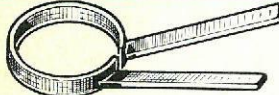
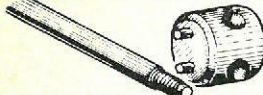







23

45/55/46

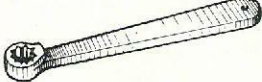
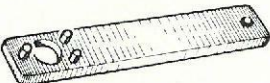
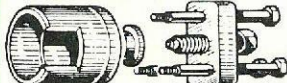

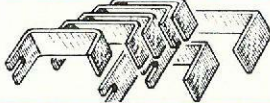
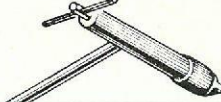
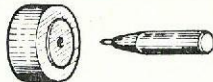

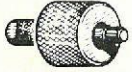

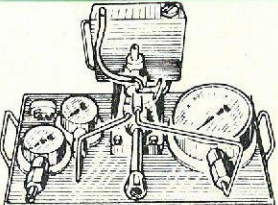
45 DI/55 DI/47

|   |            |  | 2 CV. T.T | 11 | 15 | DS | ID | H. HY. HZ | 23 | 45/55/46 | 45 DI/55 DI/47 |
|---|------------|--|-----------|----|----|----|----|-----------|----|----------|----------------|
|    | 2217-T     | Embout avec son poussoir pour extraction de la douille à aiguilles de pompe HP. (S'utilise avec 1761-T). (Depuis Septembre 1964) |           |    |    | ★  | ★  |           |    |          |                |
|    | 2219-T     | Clé pour raccords (9 mm)   |           |    |    |    | ★  | ★         |    |          |                |
|    | 2220-T     | Clé pour raccords (15 mm)  |           |    |    |    | ★  | ★         |    |          |                |
|   | 2221-T     | Clé pour raccords (10 mm)  |           |    |    |    | ★  | ★         |    |          |                |
|  | 2222-T     | Clé pour raccords (13 mm)  |           |    |    |    | ★  | ★         |    |          |                |
|  | 2223-T bis | Pince pour déposer des sphères suspension et accumulateur  |           |    |    |    |    | ★         |    |          |                |
|  | 2224-T     | Clé et broche pour bouchon de joncteur   |           |    |    |    | ★  | ★         |    |          |                |
|  | 2225-T     | Cône pour joint torique de vis de purge de joncteur  |           |    |    |    | ★  | ★         |    |          |                |
|  | 2226-T     | Cône pour joint torique du piston de joncteur  |           |    |    |    | ★  | ★         |    |          |                |
|  | 2227-T     | Cône pour joint torique de chemise de pompe HP   |           |    |    |    |    | ★         |    |          |                |
|  | 2228-T     | Appareil pour mesure du grain de régulateur centrifuge   |           |    |    |    |    | ★         |    |          |                |
|  | 2229-T     | Pince pour démontage de la poulie du régulateur centrifuge   |           |    |    |    |    | ★         |    |          |                |

**FENWICK****OUTILLAGE RÉPARATION CITROËN****HYDRAULIQUE. Classe 2211-T à 2299-T**

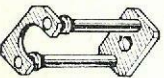
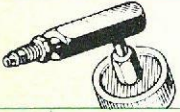
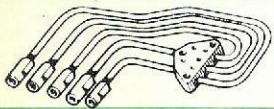
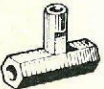
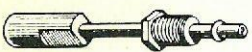
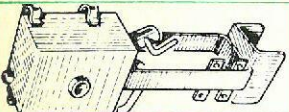
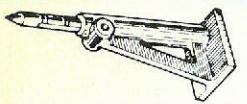
|   |        |  | 2 CV. T.T | 11 | 15 | DS | ID    | H. HY. HZ | 23 | 45/55/46 | 45 DI/55 DI/47 |
|---|--------|--|-----------|----|----|----|-------|-----------|----|----------|----------------|
|    | 2277-T | Tampon de contrôle pour alésage des pistons de synchro de bloc hydraulique   |           |    |    | ★  |       |           |    |          |                |
|    | 2278-T | Pompe HP équipée d'un manomètre 0-10 bar pour l'opération de rectification des disques de freins                       |           |    |    | ★  | ★     |           |    |          |                |
|    | 2279-T | Mano 0 à 10 bar. Se monte sur la pompe du banc d'essais 2290-T pour l'opération de rectification des disques de freins |           |    |    | ★  | ★     |           |    |          |                |
|    | 2280-T | Clé pour écrou de pompe HP   |           |    |    | ★  | BREAK |           |    |          |                |
|    | 2281-T | Clé pour maintien de poulie de pompe HP  |           |    |    | ★  |       |           |    |          |                |
|    | 2282-T | Extracteur de couvercle et arbre de pompe HP   |           |    |    | ★  | BREAK |           |    |          |                |
|   | 2283-T | Bouchon femelle pour tube Ø 4,5. (Contrôle hydraulique régulateur centrifuge)  |           |    |    | ★  |       |           |    |          |                |
|  | 2284-T | Etriers (7) pour montage des pistons   |           |    |    | ★  | BREAK |           |    |          |                |
|  | 2285-T | Clé pour vis de réglage des correcteurs de hauteur   |           |    |    | ★  | ★     |           |    |          |                |
|  | 2286-T | Tas et mandrin pour montage de roulement de pompe HP   |           |    |    | ★  | BREAK |           |    |          |                |
|  | 2287-T | Tas et mandrin pour montage du couvercle de pompe HP   |           |    |    | ★  | BREAK |           |    |          |                |
|  | 2288-T | Mandrin pour calibrage de la bague « Calcar » de pompe BP  |           |    |    | ★  |       |           |    |          |                |
|  | 2289-T | Rodoir pour pompe BP   |           |    |    | ★  |       |           |    |          |                |
|  | 2290-T | Banc d'essais hydrauliques livré avec 1 tableau portant 1 jeu de raccords (Voir documentation spéciale)                |           |    |    | ★  | ★     |           |    |          |                |

**FENWICK****OUTILLAGE RÉPARATION CITROËN****HYDRAULIQUE. Classe 2211-T à 2299-T**  
**RÉGLAGE SUR COQUES. Classe 2300-T à 2399-T**

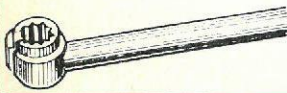
|   |        | 2 CV. T.T  | 11 | 15 | DS | ID | H. HY. HZ | 23 | 45/55/46 | 45 DI/55 DI/47 |
|---|--------|--|----|----|----|----|-----------|----|----------|----------------|
|    | 2291-T | Extracteur de bague « Calcar » de pompe BP                           |    |    |    | ★  |           |    |          |                |
|    | 2292-T | Tas et mandrin pour montage de la rondelle de frottement de pompe BP |    |    |    | ★  |           |    |          |                |
|    | 2293-T | Support pour cylindre de suspension                                  |    |    |    | ★  | ★         |    |          |                |
|    | 2294-T | Raccord et manomètre pour contrôle de la basse pression              |    |    |    | ★  |           |    |          |                |
|    | 2295-T | Faisceau (fixation bride à 3 trous)                                  |    |    |    | ★  |           |    |          |                |
|    | 2296-T | Té pour contrôle de cylindre de débrayage                            |    |    |    | ★  | BREAK     |    |          |                |
|   | 2297-T | Raccord pour pompe HP à sortie séparée                               |    |    |    | ★  |           |    |          |                |
| Voir documentation spéciale   | 2298-T | Banc d'essais dynamiques des organes hydrauliques                    |    |    |    | ★  |           |    |          |                |
|  | 2299-T | Capacité pour contrôle du débit de pompe HP                          |    |    |    | ★  | BREAK     |    |          |                |
|  | 2300-T | Pige de contrôle de hauteur sous coque                               | ★  | ★  | ★  |    | ★         |    |          |                |
|  | 2301-T | Clé de réglage de hauteur (carrée)                                   |    |    |    | ★  |           |    |          |                |
|  | 2302-T | Clé de réglage de hauteur (méplat)                                   |    |    |    | ★  | ★         |    |          |                |
|  | 2303-T | Jauge de contrôle des hauteurs sous coque (s'utilise avec 2300-T)    | ★  |    |    |    |           |    |          |                |
|   | 2304-T | Clé de réglage de hauteur AR   |    |    |    | ★  | ★         |    |          |                |



**FENWICK**

**OUTILLAGE RÉPARATION CITROËN**

RÉGLAGE SUR COQUES. Classe 2300-T à 2399-T

2 CV. T.T

11

15

DS

ID

H. HY. HZ

23

45/55/46

45 DI/55 DI/47

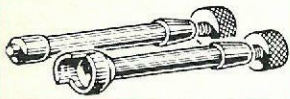

2321-T

Appareil pour contrôle et pour réglage de la chasse

★

★

FENWICK



**FENWICK****OUTILLAGE RÉPARATION CITROËN****DIVERS. Classe 2400-T à 2599-T**

2 CV. T.T.

11

15

DS





ID

H. HY. HZ

23

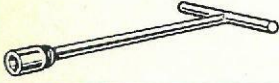
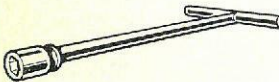
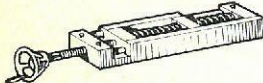
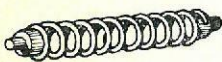
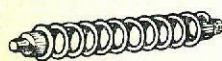
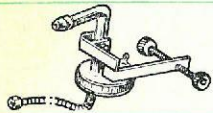
45/55/46

45 DI/55 DI/47

|   |        |   | 2 CV. T.T. | 11 | 15 | DS | ID | H. HY. HZ | 23 | 45/55/46 | 45 DI/55 DI/47 |
|---|--------|---|------------|----|----|----|----|-----------|----|----------|----------------|
|    | 2418-T | Clé à rotule de 14 mm (longueur 700 mm)   | ★          | ★  | ★  | ★  | ★  | ★         | ★  | ★        | ★              |
|    | 2419-T | Clé à rotule de 21 mm pour bouchon de remplissage de boîte de vitesses (longueur 900 mm)                |            |    |    |    | ★  | ★         |    |          |                |
|    | 2420-T | Appareil à tarer les ressorts   | ★          | ★  | ★  | ★  | ★  | ★         | ★  | ★        | ★              |
|   | 2421-T | Ressort étalon pour 2420-T<br>2 kg au mm.   | ★          | ★  | ★  | ★  | ★  | ★         | ★  | ★        | ★              |
|  | 2422-T | Ressort étalon pour 2420-T<br>1 kg au mm.   | ★          | ★  | ★  | ★  | ★  | ★         | ★  | ★        | ★              |
|  | 2423-T | Prise de mouvement pour totalisateur 2432-T et compte-tours mécanique 2434-T (entraînement 6 pans) R.C. |            |    |    |    | ★  |           |    |          |                |
|  | 2427-T | Presse pour sertissage des rotules de sélecteur   |            |    |    |    |    | ★         |    |          |                |
|  | 2428-T | Clé souple pour mise en place des écrous de sélecteur   |            |    |    |    |    | ★         |    |          |                |
|  | 2429-T | Pige pour calage du sélecteur   |            |    |    |    |    | ★         |    |          |                |

926674







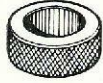

# FENWICK

## OUTILLAGE RÉPARATION CITROËN

DIVERS. Classe 2400-T à 2599-T

| 2 CV. T.T   | 11     | 15  | DS | ID | H. HY. HZ | 23 | 45/55/46 | 45 DI/55 DI/47 |
|---|--------|---|----|----|-----------|----|----------|----------------|
|   |        |   |    |    |           |    |          |                |
|    | 2446-T | Bague de 62 mm.                           | ★  | ★  | ★         | ★  | ★        | ★              |
|   |        |   |    |    |           |    |          |                |
|    | 2448-T | Bague de 75 mm.<br>(anciens modèles 8 CV) |    |    |           |    |          |                |
|   |        |   |    |    |           |    |          |                |
|   |        |   |    |    |           |    |          |                |
|   |        |   |    |    |           |    |          |                |
|   |        |   |    |    |           |    |          |                |
|   |        |   |    |    |           |    |          |                |
|   |        |   |    |    |           |    |          |                |
|   |        |   |    |    |           |    |          |                |
|   |        |   |    |    |           |    |          |                |
|   |        |   |    |    |           |    |          |                |
|   |        |   |    |    |           |    |          |                |
|   |        |   |    |    |           |    |          |                |
|  | 2457-T | Bague de 78 mm.                           | ★  |    |           |    |          |                |
|  | 2458-T | Bague de 66 mm.                           | ★  |    |           |    |          |                |
|   |        |   |    |    |           |    |          |                |
|   |        |   |    |    |           |    |          |                |

FENWICK

**FENWICK****OUTILLAGE RÉPARATION CITROËN****DIVERS. Classe 2400-T à 2599-T**

| 2 CV. T.T | 11 | 15 | DS | ID | H. HY. HZ | 23 | 45/55/46 | 45 DI/55 DI/47 |
|-----------|----|----|----|----|-----------|----|----------|----------------|
|-----------|----|----|----|----|-----------|----|----------|----------------|

**2465-T**

Coffret d'embouts 8 à 32 avec accessoires

★ ★ ★ ★ ★ ★ ★ ★ ★

**2466-T**

Coffret de 12 embouts avec accessoires

★ ★ ★ ★ ★ ★ ★ ★ ★

**2470-T**Clé dynamométrique (Sunnen)  
2 à 14 Mkg

★ ★ ★ ★ ★ ★ ★ ★ ★

**2471-T**Clé dynamométrique à flexion  
0 à 14 Mkg

★ ★ ★ ★ ★ ★ ★ ★ ★

**2472-T**

Dynamomètre 0 à 80 kg

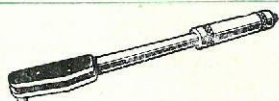

★ ★ ★ ★ ★ ★ ★ ★ ★

**2473-T**Clé dynamométrique AV T-280  
Britool - 0,5 à 3,2 Mkg

★ ★ ★ ★ ★ ★ ★ ★ ★

**FENWICK****OUTILLAGE RÉPARATION CITROËN**

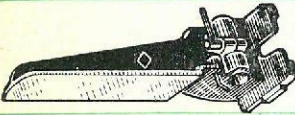
DIVERS. Classe 2400-T à 2599-T

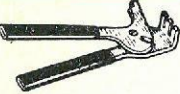
|   |        |                                | 2 CV. T.T | 11 | 15 | DS | ID | H. HY. HZ | 23 | 45/55/46 | 45 DI/55 DI/47 |
|---|--------|--------------------------------|-----------|----|----|----|----|-----------|----|----------|----------------|
|    | 2480-T | Marbre à dégauchir les bielles | ★         | ★  | ★  | ★  | ★  | ★         | ★  | ★        | ★              |
|   | 2481-T | Mandrin pour 2480-T            | ★         | ★  | ★  | ★  |    | ★         | ★  |          |                |
|  | 2482-T | Mandrin pour 2480-T            |           |    |    |    |    |           |    |          | ★              |
|  | 2483-T | Pince Ligarex                  |           |    |    | ★  | ★  |           |    |          |                |

**FENWICK****OUTILLAGE RÉPARATION CITROËN****DIVERS. Classe 2400-T à 2599-T**

2 CV. T.T

11

15

DS

ID

H. HY. HZ

23

45/55/46

45 DI/55 DI/47

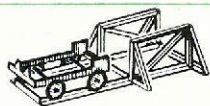
**2497-T**Support pour ensemble moteur  
boîte déposée

★ ★

**2500-T**

Support moteur

★

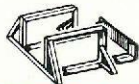
**2501-T**

Support pour moteur déposé

★

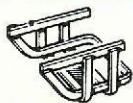
**2502-T bis**Support pour dépose du moteur  
(s'utilise avec un cric rouleur)

★

**FENWICK**

**OUTILLAGE RÉPARATION CITROËN**

**DIVERS. Classe 2400-T à 2599-T**

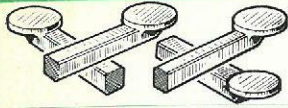

**2505-T**

Jeu de 4 supports pour levage du véhicule au cric

2 CV. T.T

11

15

DS

ID

H. HY. HZ

23

45/55/46

45 DI/55 DI/47



FENWICK FENWICK FENWICK





# FENWICK

## OUTILLAGE RÉPARATION CITROËN

TOLERIE. Classe 2600-T à 2699-T

2 CV. T.T

11

15

DS

ID

H. HY. HZ

23

45/55/46

45 DI/55 DI/47

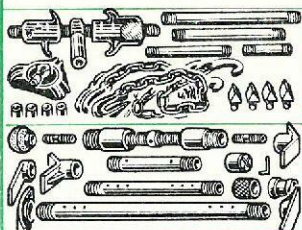

2648-T

Vérin « Simplex » complet avec embouts coniques

★ ★ ★ ★ ★ ★ ★ ★ ★ ★

2649-T

Vérin pour carrosserie

★ ★ ★ ★ ★ ★ ★ ★ ★ ★

FENWICK

FENWICK















**FENWICK**

**OUTILLAGE RÉPARATION CITROËN**

**AMI 6**

**3 CV**

**H DI**

**23 DI**



**3101-T**

Bague de réglage de position du tambour d'embrayage

★

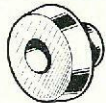

**3102-T**

Bague pour centrage de la fourchette d'embrayage

★

FENWICK

# FENWICK











## OUTILLAGE RÉPARATION CITROËN

### AMI 6

3 CV

H DI

23 DI

|   |        |  |   |  |  |  |  |  |  |  |
|---|--------|--|---|--|--|--|--|--|--|--|
|      | 3151-T | Cale en C pour démontage du roulement d'arbre de commande  | ★ |  |  |  |  |  |  |  |
|      | 3152-T | Vis de poussée pour mise en place du pignon d'attaque  | ★ |  |  |  |  |  |  |  |
|      | 3153-T | Cale de réglage de la fourchette de surmultipliée (épaisseur: 2,7 mm)  | ★ |  |  |  |  |  |  |  |
|      | 3154-T | Embout de 16 mm à rotule   | ★ |  |  |  |  |  |  |  |
|      | 3251-T | Extracteur de coupelle tôle de transmission  | ★ |  |  |  |  |  |  |  |
|   |        |  |   |  |  |  |  |  |  |  |
|   |        |  |   |  |  |  |  |  |  |  |
|   |        |  |   |  |  |  |  |  |  |  |
|  | 3301-T | Ensemble pour écrou de moyeux AV et AR (Commander pour compléter une des 3 clés 3302/3/4 T suivant écrous à manœuvrer)                         | ★ |  |  |  |  |  |  |  |
|  | 3302-T | Clé Ø 72 pour écrou 4 crans de roulement de moyeu AV et de bouchon de fermeture moyeu AR (s'utilise avec 3301 T) pour 2 CV avant Juillet 1960  |   |  |  |  |  |  |  |  |
|  | 3303-T | Clé Ø 72 pour écrou 2 crans de roulement de moyeu AV et de bouchon de fermeture moyeu AR (s'utilise avec 3301 T) pour 2 CV depuis Juillet 1960 |   |  |  |  |  |  |  |  |
|  | 3304-T | Clé Ø 75 pour écrou 2 crans de roulement de moyeu AV et de bouchon de fermeture moyeu AR (s'utilise avec 3301 T) pour 3 CV et 2 CV 4 x 4       | ★ |  |  |  |  |  |  |  |
|  | 3305-T | Embout 2 crans de l'ensemble 3301 T vendu éventuellement pour compléter un ancien 1811 VA.   | ★ |  |  |  |  |  |  |  |







# FENWICK

**Département A. M. A.**

15, Rue Fénelon  
PARIS - 10

R. C. SEINE 60 B 874

*Services Commerciaux :*

24, B<sup>d</sup> Biron

St-OUEN (Seine)

Tél. 606-17-79

# **FENWICK**

**Département A. M. A.**

**24, B<sup>d</sup> Biron**

**St-OUEN (Seine)**

**Tél. 606-17-79**

**R. C. SEINE 60 B 874**

# FENWICK

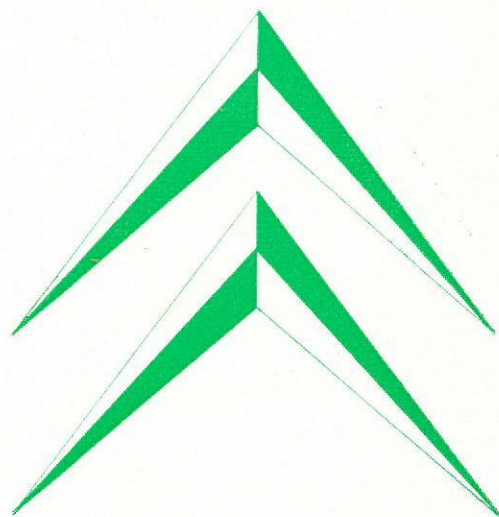







OUTILLAGES PRÉCONISÉS PAR LE  
SERVICE MÉTHODES RÉPARATIONS

## CITROËN

**FENWICK****OUTILLAGE RÉPARATION CITROËN****MOTEUR. Classe 3000-T à 3100-T**

| 3 CV | DX (DS 21) | DJ (DS 21 méc.) | 350 (camion N) | 600 (camion P) |
|------|------------|-----------------|----------------|----------------|
|------|------------|-----------------|----------------|----------------|

|  |               |   |     |    |        |
|--|---------------|---|-----|----|--------|
|   | <b>3046-T</b> | Meule biconique 60° - 120°<br>siège admission (Ø 51 mm)   | ★ ★ | Pe | E<br>D |
|   | <b>3047-T</b> | Meule biconique 90° - 150°<br>siège admission (Ø 51 mm)   | ★ ★ | Pe | E<br>D |
|   | <b>3048-T</b> | Meule biconique 60° - 120°<br>siège échappement (Ø 47 mm) |     |    | D      |
|   | <b>3049-T</b> | Meule monoconique 90°<br>siège échappement (Ø 47 mm)      |     |    | D      |
|   | <b>3050-T</b> | Meule biconique 90° - 150°<br>siège échappement (Ø 42 mm) |     |    | E      |
|   | <b>3051-T</b> | Meule monoconique 120°<br>siège échappement (Ø 42 mm)     |     |    | E      |
| <p>NB : 1°) Les abréviations pour les différents types de véhicules sont les suivantes :</p> <p>350 - Camion « N » avec moteur essence : ⚡<br/>           350 - Camion « N » avec moteur Perkins : Pe<br/>           350 - Camion « N » avec moteur M.A.N. : M<br/>           600 - Camion « P » avec moteur essence : E<br/>           600 - Camion « P » avec moteur Diesel : D<br/>           DS 21 : DX<br/>           DS 21 mécanique : DJ</p> <p>NB : 2°) Les outillages marqués d'un astérisque doivent être utilisés avec un cric rouleur.<br/>           L'utilisateur devra souder un axe correspondant au diamètre du cric employé.</p> |               |   |     |    |        |











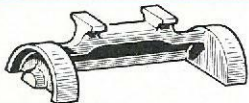
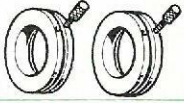
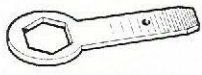
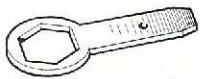

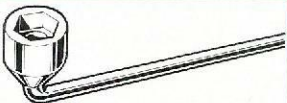

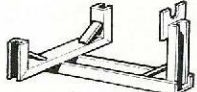
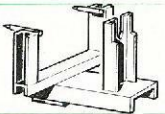
**FENWICK****OUTILLAGE RÉPARATION CITROËN****BOITES DE VITESSES**  
Classe 3151-T à 3300-T3 CV  
DX (DS 21)  
DJ (DS 21 méc.)  
350 (camion N)  
600 (camion P)











|   |                |  | 3 CV | DX (DS 21) | DJ (DS 21 méc.) | 350 (camion N) | 600 (camion P) |
|---|----------------|--|------|------------|-----------------|----------------|----------------|
|    | <b>3155-T</b>  | Appareil de réglage de pignon conique  |      |            | ★               |                |                |
|    | <b>3156-T</b>  | Jauges de réglage des roulements de différentiel                               |      |            | ★               |                |                |
|    | <b>3157-T</b>  | Clé pour écrou de roulements de boîtes de vitesses (s'utilise avec 3159-T)     |      |            | ★               |                |                |
|    | <b>3158-T</b>  | Clé pour écrou pignon à queue (s'utilise avec 3159-T)                          |      |            | ★               |                |                |
|    | <b>3159-T</b>  | Tube de manœuvre (pour 3157-T et 3158-T)                                       |      |            | ★               |                |                |
|   |                |  |      |            |                 |                |                |
|   |                |  |      |            |                 |                |                |
|   |                |  |      |            |                 |                |                |
|   |                |  |      |            |                 |                |                |
|   |                |  |      |            |                 |                |                |
|  | <b>3164-T</b>  | Cimblot de contrôle des fourchettes  |      |            | ★               |                |                |
|  | <b>3165-T</b>  | Clé pour écrou de pignon d'attaque   |      |            | ★               |                |                |
|  | <b>3166-T*</b> | Support pour dépose et pose nez de pont (s'utilise avec un cric rouleur)       |      |            | ★               |                |                |
|  | <b>3167-T*</b> | Support pour dépose et pose boîte de vitesses (s'utilise avec cric rouleur)    |      |            | ★               |                |                |
|  | <b>3168-T*</b> | Support pour dépose et pose boîte de vitesses (s'utilise avec un cric rouleur) |      |            | ★               |                |                |
|  | <b>3169-T</b>  | Support pour boîte de vitesses à l'établi                                      | ★    | ★          |                 |                |                |

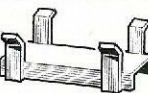

**FENWICK****OUTILLAGE RÉPARATION CITROËN**

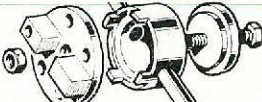
ESSIEUX. Classe 3301-T à 3500-T

| 3 CV | DX (DS 21) | DJ (DS 21 méc.) | 350 (camion N) | 600 (camion P) |
|------|------------|-----------------|----------------|----------------|
|------|------------|-----------------|----------------|----------------|

|   |         |   | 3 CV | DX (DS 21) | DJ (DS 21 méc.) | 350 (camion N) | 600 (camion P) |
|---|---------|---|------|------------|-----------------|----------------|----------------|
|    | 3306-T  | Montage pour réglage des rotules inférieures de pivot   | ★    | ★          |                 |                |                |
|    | 3307-T  | Clé pour écrou de moyeu AR  |      |            | ★               |                |                |
|    | 3308-T* | Support pour essieu AR (s'utilise avec un cric rouleur)   |      |            |                 | ★              |                |
|    | 3309-T* | Support pour essieu AV (s'utilise avec un cric rouleur)   |      |            | ★               |                |                |
|    | 3310-T  | Clé pour écrou de cuvette de rotule supérieure de pivot   | ★    | ★          |                 |                |                |
|    | 3311-T  | Extracteur de siège de rotule supérieure de pivot   | ★    | ★          |                 |                |                |
|   | 3312-T  | Extracteur de bras d'essieu AV (remplace 1864-T)  | ★    | ★          |                 |                |                |
|  | 3313-T  | Ensemble clé et support pour démontage du pivot   | ★    | ★          |                 |                |                |
|  | 3314-T  | Clé pour siège de rotule inférieure de pivot  | ★    | ★          |                 |                |                |
|  | 3315-T  | Bouterolle pour sertissage des tocs de roues  | ★    | ★          |                 |                |                |
|  | 3316-T  | Embout intermédiaire pour extraire le pignon de commande de pompe à huile (s'utilise avec 3312-T ou 1864-T) | ★    | ★          |                 |                |                |
|  | 3317-T* | Support pour essieu AR (remplace 2000-T) (s'utilise avec un cric rouleur)                                   |      |            |                 | ★              |                |
|   | 3318-T  | Rondelle support pour pivot à l'étau  | ★    | ★          |                 |                |                |

**FENWICK****OUTILLAGE RÉPARATION CITROËN**DIRECTION Classe 3501-T à 3550-T  
FREINS » 3551-T à 3650-T

3 CV

DX (DS 21)

DJ (DS 21 méc.)

350 (camion N)

600 (camion P)

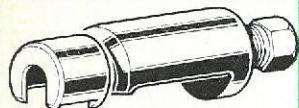

3505-T

Extracteur de rotules de barre d'accouplement

★ ★



3506-T

Embout pour écrou de relais

★ ★



3507-T

Tube de montage de cuvette de roulement inférieur de relais (remplace 1990-T)

★ ★

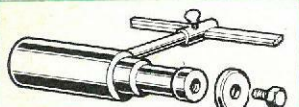

3557-T

Appareil de centrage freins AV

★

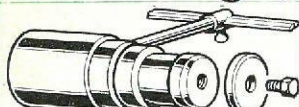

3558-T

Appareil de centrage freins AR

★

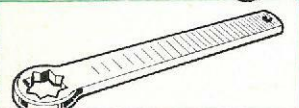

3559-T

Clé pour contre-écrou de plaquettes de frein mécanique côté gauche

★ ★

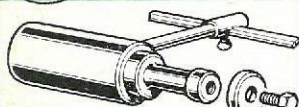

3560-T

Appareil de centrage freins AV

★



3562-T

Clé pour ressorts de rappel segments AV

★

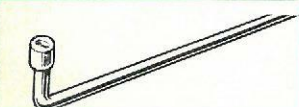

3563-T

Clé pour cames de frein AV

★



# FENWICK

**Département A. M. A.**

15, Rue Fénelon

PARIS - 10

R. C. SEINE 60 B 874

---

*Services Commerciaux :*

24, B<sup>d</sup> Biron

93 - St-OUEN

Tél. 606-17-79