

# CITROËN

## CATALOGUE DES PIÈCES DÉTACHÉES

**15-SIX**  
**TRACTION AV**

MODÈLES 1938 A 1954



N° 431

**TOME 6**

ÉDITION DE JUIN 1954

# CITROËN

## CATALOGUE DES PIÈCES DÉTACHÉES

TOME 6

### MÉCANIQUE ET CARROSSERIE

## 15-SIX TRACTION AV

MODÈLES 1938 A 1954



N° 431

**SOCIÉTÉ ANONYME ANDRÉ CITROËN**

Capital 6 milliards 405 millions de Francs - Siège Social: 133, Quai de Javel, PARIS (XV<sup>e</sup>)

**SERVICE DES PIÈCES DÉTACHÉES**

— 23, rue Ernest-Cognacq, à LEVALLOIS-PERRET (Seine) —

Adresse télégraphique: Citroën-Levallois. — Téléphone PÉREIRE 52-10



# INDICATIONS GÉNÉRALES

---

---

Le présent catalogue comprend des illustrations et la nomenclature des pièces mécaniques et de carrosserie des voitures particulières 15-six, modèles 1938 à 1954.

a) *Présentation.* — La reliure est constituée par un système permettant le remplacement facile des pages, lorsque des corrections importantes y seront apportées.

b) *Classement et nomenclature.* — Les pièces sont classées par organes ou ensembles. Sur une planche illustrée, elles sont groupées en ordre de montage. Dans le texte, placé en regard, elles sont classées en ordre numérique.

La recherche d'un numéro de pièce est ainsi aisée et rapide ; quand la longueur du texte nécessite plusieurs pages, nous avons reproduit la planche autant de fois qu'il était nécessaire.

Nous avons ajouté à la désignation de certaines pièces, des cotes et caractéristiques permettant une identification plus rapide. Ces cotes ne sont données qu'à titre indicatif, notre Bureau d'études pouvant à tout moment y apporter des modifications.

Le nombre d'exemplaires de chaque pièce figurant dans un organe ou sous-ensemble est indiqué dans la colonne « coefficient ».

c) *Lecture du catalogue et passation des commandes.* — Consulter tout d'abord la légende des symboles (page IV) pour identifier le type de châssis ; se reporter ensuite à la table des matières (pages V à VIII) qui renvoie au texte et à l'illustration. Rechercher la pièce sur la planche illustrée qui en indique le numéro, chercher ce numéro sur la page de texte, et lire la désignation qui y correspond ; dans le cas où une pièce porte plusieurs numéros sur l'illustration, rechercher dans le texte ces différents numéros pour achever l'identification.

Pour certains organes ou ensembles, des montages différents nous ont amenés à établir plusieurs chapitres en tête desquels les dates de montage sont indiquées.

Pour les pièces qui ne comportent pas d'illustration et dont l'identification ne prête d'ailleurs pas à confusion, rechercher directement dans le texte désignation et numéro.

Si, exceptionnellement, vous n'avez pas la certitude de nous passer commande d'une façon exacte, il est utile de nous indiquer : numéro de châssis, numéro de moteur et type de carrosserie.

Nous vous rappelons que le Service « Pièces détachées » est divisé en rayons. D'ailleurs, nos catalogues sont en principe divisés en fascicules de couleur différente pour chaque rayon : Rayon I (jaune), Rayon II (blanc), Rayon III (vert), Rayon IV (rose), ce qui permet d'établir correctement les commandes.

Pour toute commande de quelque importance, il est indispensable que vous établissiez un bon de commande spécial pour chaque rayon.

Dans tous les cas, les pièces appartenant au Rayon VI doivent faire l'objet d'une commande à part. Selon leurs fonctions, elles font partie des chapitres des Rayons I, II, III ou IV, mais avec l'indication « R. VI » après la désignation.

De plus, les organes complets et les caisses doivent faire l'objet d'un bon de commande séparé par numéro. Les cylindres, les ailes et les roulements doivent faire l'objet de bons de commande différents (un bon de commande pour chacune de ces 3 catégories de pièces).

Pour passation de vos ordres, nous disposons de carnets de commande spéciaux.

d) *Prix et conditions de vente.* — Les prix sont donnés dans un fascicule distinct ; ils peuvent être modifiés à tout moment. Les conditions de vente figurent en tête de nos tarifs (pièces détachées, organes rénovés et échanges standard).

# LÉGENDE DES SYMBOLES

## SERVANT A LA DÉSIGNATION DES TYPES DE CHASSIS

(modèles avec moteurs à essence)

| SYMBOLES       | CARACTÉRISTIQUES GÉNÉRALES   | ANNÉE DE CONSTRUCTION                 | SYMBOLES                  | CARACTÉRISTIQUES GÉNÉRALES  | ANNÉE DE CONSTRUCTION    |
|----------------|--|---------------------------------------|---------------------------|---|--------------------------|
| 15 × 6-G ..... | <p><b>Moteur :</b> 6 cylindres 78×100. Sens de rotation à droite vu du conducteur.</p> <p><b>Vilebrequin :</b> Fixation sur volant moteur par plateau à 6 trous lisses.</p> <p><b>Couronne de démarreur :</b> Montée sur moyeu de damper plein et disque d'insonorisation.</p> <p><b>Boîte de vitesses :</b> 3 vitesses. Mise en marche à l'étage intermédiaire.</p> <p><b>Essieu AV :</b> Corps de bras supérieur et inférieur alésage pour palier de rotule : 37,5 mm et 38 mm. Palier de rotule, diamètre 37,5 mm.</p> <p><b>Pédalier :</b> Axe fixe, diamètre 17,8 mm.</p> <p><b>Voie :</b> 1,487 m.</p> <p><b>Carrosserie :</b><br/>                     Berlina, 5 places, 4 portes;<br/>                     Conduite intérieure, 5 places, 4 portes, 6 glaces;<br/>                     Familiale, 8 places, 4 portes, 2 strapontins;<br/>                     Familiale, 9 places, 4 portes, 3 strapontins;</p> | 1938/1939<br>Mars 46/<br>Septembre 47 | 15 × 6-DB.....<br>(suite) | <p><b>Boîte de vitesses :</b> 3 vitesses. Mise en marche à l'étage supérieur. Avec nez support de manivelle.</p> <p><b>Vilebrequin</b></p> <p><b>Essieu AV</b></p> <p><b>Pédalier</b></p> <p><b>Voie</b></p> <p><b>Carrosserie :</b> Berlina, 5 places, 4 portes.</p> <p><b>Vilebrequin :</b> Fixation sur volant moteur par plateau à 6 trous taraudés.</p> <p><b>Essieu AV :</b> Corps de bras supérieur et inférieur alésage pour palier de rotule 38 mm et 38,2 mm. Palier de rotule, diamètre 38 mm.</p> <p><b>Pédalier :</b> axe fixe diamètre 14 mm.</p> <p><b>Moteur</b></p> <p><b>Couronne de démarreur</b></p> <p><b>Boîte de vitesses</b></p> <p><b>Voie</b></p> <p><b>Carrosserie :</b> Berlina, 5 places, 4 portes.<br/>                     Familiale, 8 places, 4 portes, 3 strapontins.</p> <p>Mêmes caractéristiques que 15 × 6-G.</p> | Septembre 47/<br>Mars 48 |
| 15 × 6-DB..... | <p><b>Moteur :</b> 6 cylindre 78×100. Sens de rotation à gauche vu du conducteur.</p> <p><b>Couronne de démarreur :</b> Montée sur moyeu de damper à 3 bras et sans disque d'insonorisation.</p>   | Septembre 47/<br>Mars 48              | 15 × 6-DV.....            | <p>Mêmes caractéristiques que 15 × 6-DV (voitures montées avec un équipement spécial, notamment contre la poussière).</p>   | Depuis<br>Mars 48        |
|                |  |                                       | 15 × 6-DV (PO).           |   |                          |

# TABLE DES MATIÈRES

## RAYON I FEUILLES JAUNES

|  | NUMÉROS<br>DES PAGES                       |  | NUMÉROS<br>DES PAGES    |                                    |            |
|--|--|--|-------------------------|------------------------------------|------------|
| ARBRES DE TRANSMISSION                             |  | MOTEUR . . .                                   | Arbre à cames . . . . . | 120 et 121                         |            |
| } (Voir Rayon II).                                 | Boîte d'arrêteurs . . . . .                |  | 101                     | Bielles . . . . .                  | 114 à 119  |
|  | Boîte de vitesses complète . . . . .       |  | 140 à 149               | Boîte d'arrêteurs . . . . .        | 101        |
|  | Carter . . . . .                           |  | 140 à 149               | Carburateur . . . . .              | 130 à 133  |
|  | Couvercle . . . . .                        |  | 140 à 149               | Chemises . . . . .                 | 102 à 107  |
|  | Différentiel . . . . .                     |  | 166 à 169               | Commandes d'accélérateur . . . . . | 130 à 133  |
|  | Fourchettes et axes . . . . .              |  | 140 à 149               | Culasse . . . . .                  | 108 à 113  |
|  | Levier de changement de vitesses . . . . . |  | 150 à 157               | Culbuteurs . . . . .               | 108 à 113  |
|  | Pignon et vis de compteur . . . . .        |  | 140 à 149               | Cylindre . . . . .                 | 102 à 107  |
|  | Pignons, arbres . . . . .                  |  | 158 à 165               | Distribution . . . . .             | 120 et 121 |
| Pompe à huile . . . . .                            | 140 à 149                                  | Moteur complet . . . . .                       | 101                     |                                    |            |
| EMBRAYAGE . . . . .                                | 134 à 139                                  | Pistons . . . . .                              | 114 à 119               |                                    |            |
| FREIN A MAIN. Levier de frein à main (voir R. II). |  | Pochette de joints . . . . .                   | 101                     |                                    |            |
|  |  | Pompe à eau . . . . .                          | 126 à 129               |                                    |            |
|  |  | Pompe à huile et circulation d'huile . . . . . | 122 à 125               |                                    |            |
|  |  | Soupapes . . . . .                             | 108 à 113               |                                    |            |
|  |  | Suspension moteur (voir R. III).               |                         |                                    |            |
|  |  | Tubulures admission et échappement . . . . .   | 108 à 113               |                                    |            |
|  |  | Ventilateur (voir : Dynamo R. III).            |                         |                                    |            |
|  |  | Vilebrequin . . . . .                          | 114 à 119               |                                    |            |

# RAYON II

## FEUILLES BLANCHES

|  | NUMÉROS<br>DES PAGES |   | NUMÉROS<br>DES PAGES |
|--|----------------------|---|----------------------|
| DIRECTION.....                           | 218 à 223            |   |                      |
|  |                      |   |                      |
| Amortisseurs Spicer.....                 | 208 et 209           |   |                      |
| Arbres de transmission.....              | 210 à 213            |   |                      |
| Barres d'accouplement et de direction... | 218 à 223            |   |                      |
| Barres de torsion.....                   | 208 et 209           |   |                      |
| Bras supérieur et inférieur.....         | 202 à 207            |   |                      |
| ESSIEU AV.....                           |                      |   |                      |
| Essieu complet.....                      | 202 à 207            |   |                      |
| Fusées.....                              | 210 à 213            |   |                      |
| Leviers sur pivots.....                  | 218 à 223            |   |                      |
| Moyeux tambours.....                     | 214 et 215           |   |                      |
| Pivot.....                               | 202 à 207            |   |                      |
| Transmission complète.....               | 210 à 213            |   |                      |
| Traverse AV.....                         | 202 à 207            |   |                      |
|  |                      |   |                      |
|  |                      | FREINS.....                             |                      |
|  |                      | Arbre de renvoi.....                    | 230 et 231           |
|  |                      | Lever de frein à main et câbles AR..... | 230 et 231           |
|  |                      | Plateaux et segments AV.....            | 216 et 217           |
|  |                      | Plateaux et segments AR.....            | 240 et 241           |
|  |                      | Tambour moyen AV.....                   | 214 et 215           |
|  |                      | Tambour moyen AR.....                   | 238 et 239           |
|  |                      | Tuyauteries de frein Lockheed.....      | 233                  |
|  |                      |   |                      |
|  |                      | PÉDALIER.....                           | 224 à 229            |
|  |                      |   |                      |
|  |                      | ESSIEU AR.....                          |                      |
|  |                      | Amortisseurs Spicer.....                | 242                  |
|  |                      | Barres de torsion.....                  | 234 à 237            |
|  |                      | Essieu AR complet.....                  | 234 à 237            |
|  |                      | Moyeux tambours.....                    | 238 et 239           |
|  |                      | Traverse AR.....                        | 234 à 237            |
|  |                      | Triangulation.....                      | 234 à 237            |

# RAYON III

## FEUILLES VERTES

|                | NUMÉROS<br>DES PAGES                     |   | NUMÉROS<br>DES PAGES                              |           |
|----------------|--|---|---|-----------|
| CHASSIS .....  | Alimentation d'essence .....             |   |   |           |
|                | Réservoirs, tuyauteries.....             | 312 à 315                               |   |           |
|                | Pompe à essence.....                     | 316 à 319                               |   |           |
|                | Canalisation d'eau.....                  | 308 et 309                              |   |           |
|                | Capot-AV de caisse.....                  | 302 et 303                              |   |           |
|                | Chauffage à air chaud.....               | 310 et 311                              |   |           |
|                | Echappement.....                         | 306 et 307                              |   |           |
|                | Panier d'accus.....                      | 302 et 303                              |   |           |
|                | Suspension moteur.....                   | 304 et 305                              |   |           |
| ÉLECTRICITÉ .. | Avertisseurs .....                       | 338                                     |   |           |
|                | Batterie d'accus, câbles .....           | 336                                     |   |           |
|                | Équipement électrique .....              | 337                                     |   |           |
|                | Circuit d'allumage .....                 | 333                                     |   |           |
|                | Commutateur d'éclairage et avertisseur.. | 338                                     |   |           |
|                |  | ÉLECTRICITÉ ..<br>(suite)               | Commande de démarreur et de starter... 334 et 335 |           |
|                |  |   | Commande d'avance variable..... 334 et 335        |           |
|                |  |   | Régulateur .....                                  | 328 à 331 |
|                |  |   | Démarreur .....                                   | 320 à 327 |
|                |  |   | Distributeur d'allumage R.B.....                  | 332       |
|                |  |   | Distributeur d'allumage S.E.V.....                | 332       |
|                |  |   | Distributeur d'allumage Ducellier .....           | 332       |
|                |  |   | Dynamo .....                                      | 328 à 331 |
|                |  |   | Essuie-glace .....                                | 339 à 343 |
|                |  | Lanterne AR, plaque de police, Stop.... | 344 et 345  |           |
|                |  | Phares et plafonnier.....               | 338   |           |
|                |  | OUTILLAGE ET ACCESSOIRES DE ROUES ..... | 348   |           |
|                |  | TABLEAU LUMINEUX .....                  | 346 et 347  |           |



TABLE DES MATIÈRES (fin)

# RAYON IV

## FEUILLES ROSES

|                               | NUMÉROS<br>DES PAGES |                                  | NUMÉROS<br>DES PAGES |
|-------------------------------|----------------------|----------------------------------|----------------------|
| AILES AV .....                | 406 à 409            | PARE-BRISE .....                 | 412 à 417            |
| Ailes AV .....                |                      | Commande de pare-brise .....     |                      |
| Bavettes pare-boue .....      |                      | Joint de pare-brise .....        |                      |
| Joues d'ailes .....           |                      | Pare-brise .....                 |                      |
| Sabots d'ailes .....          |                      | Pare-soleil .....                |                      |
| Supports de phares .....      |                      | Profilés d'étanchéité .....      |                      |
| AILES AR .....                | 434                  | Rétroviseur .....                |                      |
| Ailes AR .....                |                      | PARE-CHOCS                       |                      |
| Sabots d'ailes .....          |                      | AV ET AR .....                   | 402 à 405            |
| AUVENT .....                  | 410 et 411           | Pare-chocs AV .....              |                      |
| Boîte à gants .....           |                      | Pare-chocs AR .....              |                      |
| Planche porte-appareils ..... |                      | Plaque de police AV .....        |                      |
| Volet d'aérateur .....        |                      | Supports de pare-chocs .....     |                      |
| CAISSE .....                  | 435                  | PORTES AV                        |                      |
| Appui tête .....              |                      | ET AR .....                      | 418 et 419           |
| Bas de marche .....           |                      | Bas de glaces .....              |                      |
| Caisse nue .....              |                      | Coulisses de glaces .....        |                      |
| Coussin AR .....              |                      | Encadrements de glaces .....     | 420 et 421           |
| Dossier AR .....              |                      | Joints d'étanchéité .....        |                      |
| Garniture de porte .....      | 436                  | Lève-glaces .....                |                      |
| Jets d'eau .....              | 432 et 433           | Manivelles de lève-glaces .....  |                      |
| Pavillon-Pilastre .....       | 436                  | Motifs de portes .....           |                      |
| Plancher .....                | 435                  | Poignées .....                   |                      |
| Store de lunette AR .....     | 436                  | Portes AV .....                  | 420 et 421           |
| Tapis .....                   |                      | Portes AR .....                  |                      |
| ÉLÉMENTS DE CARROSSERIE ..... | 432 et 433           | Profilés de glaces .....         | 418 et 419           |
| GLACES .....                  | 425                  | Serrures .....                   | 420 et 421           |
| Glace de pare-brise .....     |                      | Tirants de portes .....          | 418 et 419           |
| Glace de portes .....         |                      | Encadrements de lunette AR ..... | 420 et 421           |
| Glace de custodes .....       |                      | Encadrement de custodes .....    | 426 et 427           |
| Glace de lunette AR .....     |                      | Poignées .....                   |                      |
| HOUSSE DE ROUE .....          | 434                  | Porte .....                      |                      |
| MALLE AR .....                | 428 à 431            | PORTE                            |                      |
|                               |                      | DE COFFRE AR.                    | 426 et 427           |
|                               |                      | PORTE-ROUE .....                 | 434                  |
|                               |                      | SIÈGES AV .....                  | 422 à 424            |

**MOTEUR COMPLET — 101**

| NUMÉRO  | DÉSIGNATION   | TYPE             | OBSERVATIONS  |
|---------|---|------------------|---|
| 489.766 | Moteur (montage embrayage bi-disque).<br><i>Avec</i> : pompe à eau, embrayage, disques, damper.<br><i>Sans</i> : carburateur, ni distributeur, ni bobine, ni bougie, ni dynamo, ni démarreur, ni pompe à essence, ni boîte de vitesses.     | 15×6-G           | Jusque Septembre 47.<br><i>Ne fournissons plus.</i>   |
| 458.517 | Moteur (montage embrayage bi-disque).<br>Même composition que 489.766.  | 15×6-DB<br>et DV | Septembre 47-Juin 50.<br><i>Remplacé par 458.533.</i> |
| 458.533 | Moteur (montage embrayage monodisque) même composition que 489.766.   | 15×6-DV          | Depuis Juin 50.                                       |
| 458.518 | Moteur (montage embrayage bi-disque).<br><i>Avec</i> : boîte de vitesses, pompe à eau, dynamo, ventilateur, démarreur, embrayage, disques, damper.<br><i>Sans</i> : carburateur, ni distributeur, ni bobine, ni bougie, ni pompe à essence. | 15×6-DB<br>et DV | Septembre 47-Juin 50.<br><i>Remplacé par 458.542.</i> |
| 458.542 | Moteur (montage embrayage monodisque).<br>Même composition que 458.518.<br>Permet le remplacement du groupe moteur-boîte 15×6-G. Voir Catalogue Dictionnaire Réparation (Opération n° 252).   | 15×6-DV          | Depuis Juin 50.                                       |

**JOINTS POUR MOTEUR**

| NUMÉRO | DÉSIGNATION  | TYPE             | OBSERVATIONS         |
|--------|--|------------------|----------------------|
| C 238  | Pochette de joints moteur, comprenant : tous les joints couramment utilisés dans le remontage d'un moteur (sauf joints métalloplastiques) (R. VI). | 15×6-G           | Jusque Septembre 47. |
| C 239  | Pochette (voir composition ci-dessus) (R. VI).   | 15×6-DB<br>et DV | Depuis Septembre 47. |

**ARRÊTOIRS POUR MOTEUR ET BOITE DE VITESSES**

| NUMÉRO | DÉSIGNATION   | TYPE             | OBSERVATIONS         |
|--------|---|------------------|----------------------|
| C 279  | Boîte d'arrêtors, moteur et boîte, comprenant : tous les arrêtors couramment utilisés dans le remontage d'un moteur et d'une boîte de vitesses (R. IV). | 15×6-G           | Jusque Septembre 47. |
| C 298  | Boîte (voir composition ci-dessus) (R. IV).   | 15×6-DB<br>et DV | Depuis Septembre 47. |

102 — CYLINDRE - CARTER

| NUMÉRO   | DÉSIGNATION   | COEFF.      | NUMÉRO  | DÉSIGNATION   | COEFF.      | NUMÉRO  | DÉSIGNATION   | COEFF.      |
|----------|---|-------------|---------|---|-------------|---------|---|-------------|
| 483-S    | Vis TH de 7×15 (R. III) de fixation ;<br>— du tube d'aération sur cylindre.<br>— du tube guide de otteur sur carter inférieur.<br>Septembre 47-février 53<br>— du support de jauge.<br>Depuis octobre 53. | 2<br>2<br>2 | 666-S   | Vis TH de 8×22,5 de fixat. du carter inférieur (R. III).<br>Jusque septembre 47.  | 18          | 2.482-S | Rondelle de 7,5×16 sous vis de fixat. des demi-coquilles.<br>Depuis juin 53.  | 7           |
| 484-S    | Vis TH de 7×17,5 de fixat. des demi-coquilles (R. III).<br>Depuis juin 53.  | 7           | 668-S   | Vis TH de 8×27,5 de fixat. du carter inférieur (R. III).<br>Jusque septembre 47.  | 2           | 2.491-S | Ecrou H de 7×100 (haut. 7 mm) (R. III) :<br>— des goujons de fixat. des chapeaux de palier de pompe à eau.<br>— de blocage du graisseur de chaîne de distribution.  | 4<br>1      |
| 486-S-30 | Vis TH à pointe de 7×22,5 de fixat. du carter inférieur (R. III).<br>Depuis septembre 47.   | 16          | 762-S   | Vis TH de 8×37,5 de fixat. du couvercle de distribution (R. III). Jusque septembre 47.  | 3           | 2.503-S | Ecrou H de 7×100 (haut 6 mm) (R. III) de fixation :<br>— de la tubulure d'arrivée d'eau au cylindre.<br>— de la plaque de visite.<br>Depuis septembre 47.   | 4<br>8      |
| 491-S    | Vis TH de 7×35 de fixat. du couvercle de distribution (R. III).<br>Depuis septembre 47.   | 3           | 769-S   | Vis TH de 8×60 de fixat du couvercle de distribution (R. III).<br>Jusque septembre 47.  | 8           | 2.551-S | Ecrou H de 8×125 (R. III) de fixat. Jusque septembre 47.<br>— du carter de flotteur d'huile<br>— de la plaque de visite.  | 4<br>4<br>8 |
| 574-S-60 | Vis TH de 7×17,5 (tête chanfreinée) de fixat. des demi-coquilles d'étanchéité sur cylindre (R. III)<br>Jusque mars 46.<br>Mars 46-juin 53.  | 6<br>7      | 785-S   | Goujon de 8×36 (filetages 16 et 18) (R. III) de fixation. :<br>Jusque septembre 47.<br>— du carter de flotteur d'huile<br>— de la plaque de visite.<br>— de la pompe à essence. | 4<br>8<br>2 | 2.611-S | Ecrou H de 10×150 (haut. 10 mm) (R. III) :<br>— d'assemblage du carter inférieur avec la boîte.<br>Jusque septembre 47.<br>— du carter inférieur avec l'entretoise. Depuis septembre 47.                                | 4<br>2      |
| 633-S    | Goujon de 7×25,5 (filetages 10,5 mm et 12,5 mm) de fixat. de la plaque de visite sur carter inférieur (R. III).<br>Depuis septembre 47.   | 8           | 829     | Bouchon de 31×150 de vidange de carter inférieur.   | 1           | 2.613-S | Ecrou de 10×150 (haut. 7 mm) de l'ergot de réglage sur collier de fixation de la pompe à eau (R. III). Depuis septembre 47.   | 1           |
| 634-S    | Goujon de 7×28 (filetages 10,5 mm et 15 mm) de fixat. de la tubulure d'arrivée d'eau au cylindre (R. III).  | 4           | 830     | Joint métalloplastique de 31,5×40×2 du bouchon de vidange du carter inférieur (R. VI).  | 1           | 2.666-S | Arrêteoir simple de 12,5 d'écrou de fixat. du chapeau de palier de démarreur (R. III).  | 2           |
| 636-S    | Goujon de 7×33 (filetages 10,5 et 17 mm) de fixat. de la pompe à essence (R. III).<br>Septembre 47-mai 51.  | 2           | 940-S   | Vis TH de 10×35 d'assemblage du carter inférieur et du carter de boîte de vitesses (R. III).<br>Jusque septembre 47.  | 2           | 2.669-S | Ecrou H de 12×175 (haut. 12 mm) (R. III) des vis d'assemblage :<br>— du carter inférieur avec le carter de boîte de vitesses.<br>Jusque septembre 1947.<br>— des goujons de fixation du chapeau de palier de démarreur. | 2<br>2      |
| 641-S    | Goujon de 7×45,5 (filetages 17 et 10,5) de fixat. des chapeaux de palier de pompe à eau (R. III).   | 4           | 946-S   | Vis TH de 10×50 d'assemblage du carter inférieur et de l'entretoise (R. III).<br>Depuis septembre 47.   | 2           | 88.298  | Ecrou H de 14×150 de fixat. des chapeaux de palier (R. III).  | 8           |
|          | Vis TH de 8×20 de fixat. du couvercle de flotteur (R. III).<br>Jusque septembre 47.   | 2           | 1.130-S | Goujon de 12×83 (filetages 22 et 18) de fixat. du chapeau de palier de démarreur sur cylindre (R. III).   | 2           |         |   |             |
|          |   |             | 2.472-S | Joint métalloplastique de 18×24×2 (R. VI) :<br>— du robinet de vidange d'eau.<br>— du bouchon de circulation d'huile. Depuis septembre 47.                                      | 1<br>2      |         |   |             |

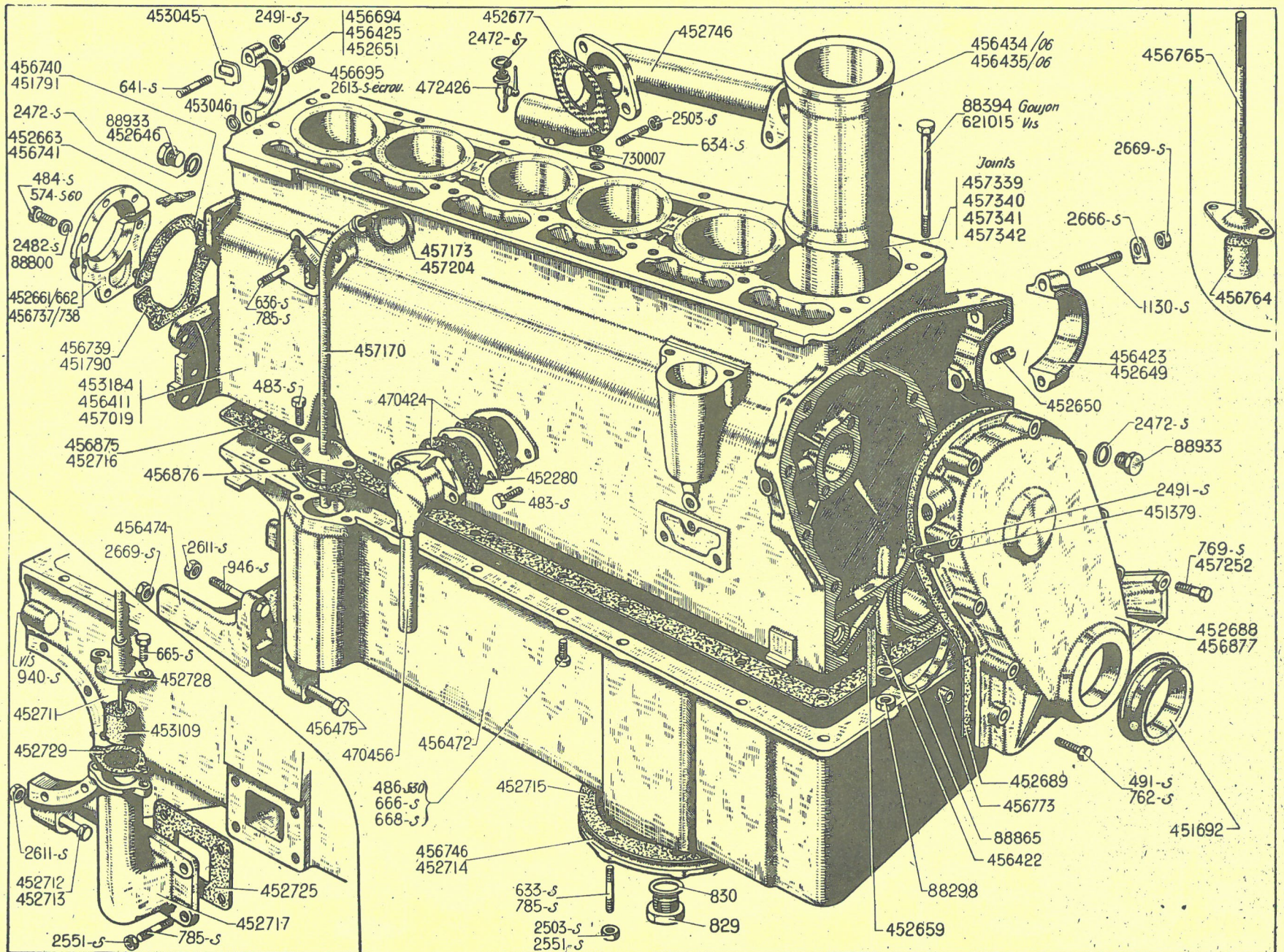

104 — CYLINDRE - CARTER

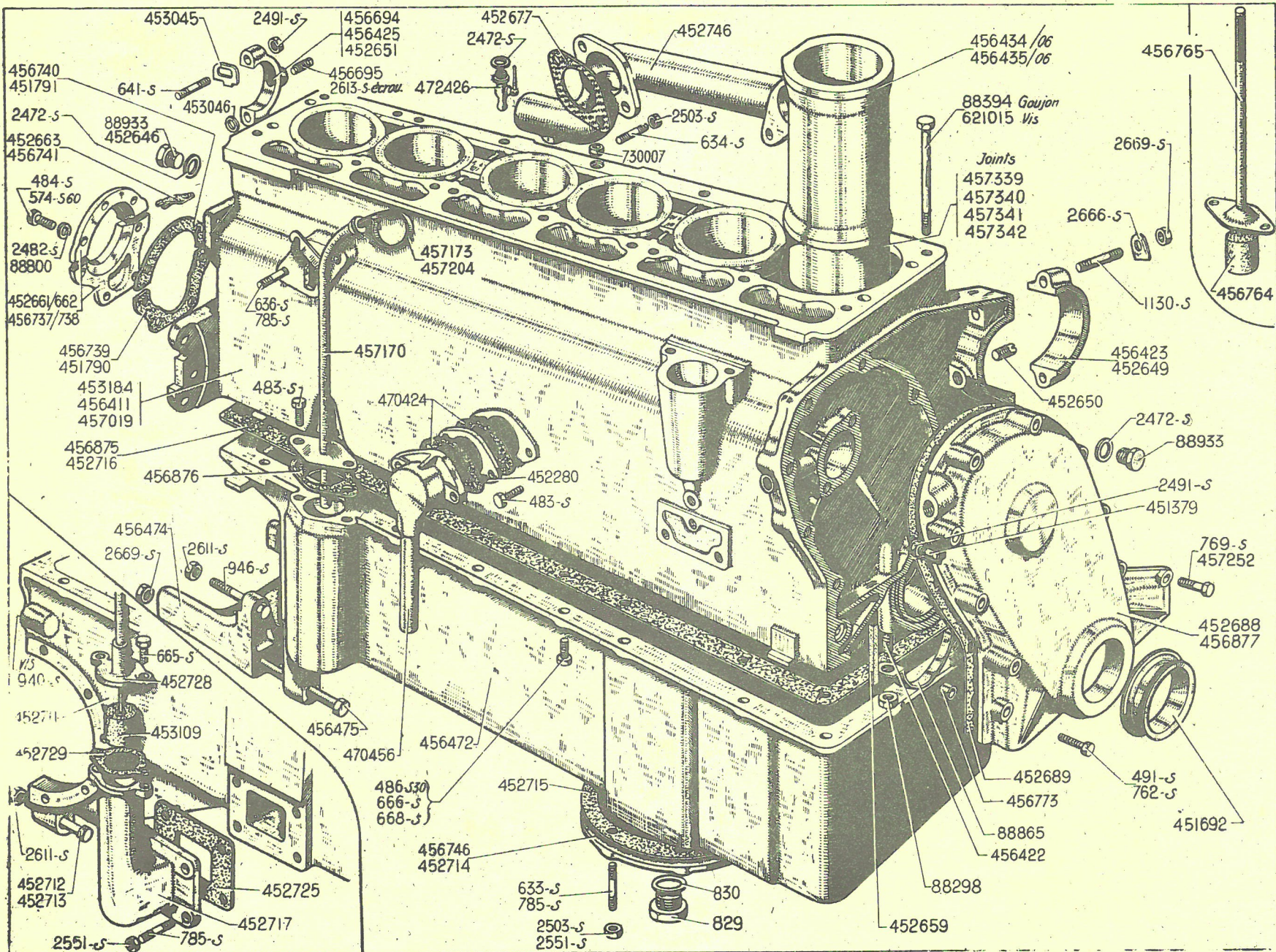

| NUMÉRO  | DÉSIGNATION  | COEFF. | NUMÉRO      | DÉSIGNATION  | COEFF. | NUMÉRO  | DÉSIGNATION  | COEFF. |
|---------|--|--------|-------------|--|--------|---------|--|--------|
| 88.394  | Goujon de 10×126 (filetages 15 et 23) de fixat. de culasse. Jusque juillet 52.   | 18     | 452.651     | Chapeau de palier de pompe à eau, entr'axes de perçage : 58 mm (sans bossage). Jusque septembre 47. R. p. 456.425. | 2      | 452.715 | Joint de la plaque de visite du carter inférieur (entr'axe de perçage : 190 mm) (R. VI).   | 1      |
| 88.800  | Arrêteoir simple de 7,5 des vis de fixat. des demi-coquilles d'étanchéité. Jusque juin 53.                               | 7      | 452.659     | Joint latéral de chapeau de palier AR, section 5,4×5,4, longueur 59,5 mm (R. VI).                                  | 2      | 452.716 | Joint du carter inférieur (R. VI). Jusque septembre 47.  | 1      |
| 88.865  | Arrêteoir double de 14,5, entr'axes : 97 mm des écrous de chapeaux de paliers.   | 4      | 452.661/662 | Demi-coquille supérieure et inférieure d'étanchéité, 3 filets retour d'huile, pas à gauche. Jusque mars 46.        | 1      | 452.717 | Carter de flotteur indicateur de niveau d'huile. Jusque septembre 47.  | 1      |
| 88.933  | Bouchon TH de 18×150 de circulation d'huile sur cylindre. Depuis septembre 47.   | 2      | 452.663     | Joint entre coquilles d'étanchéité (R. VI). Jusque mars 46.  | 2      | 452.725 | Joint entre carter de flotteur et carter inférieur (R. VI). Jusque septembre 47.   | 1      |
| 451.379 | Graisneur de chaîne de distribution.   | 1      | 452.677     | Joint de tubulure d'entrée d'eau sur cylindre, diamètre intérieur : 34 mm, entr'axes de perçage : 75 mm (R. VI).   | 2      | 452.728 | Couvercle et tube guide de flotteur d'huile assemblés. Jusque septembre 47.  | 1      |
| 451.692 | Collerette du couvercle de distribution. Jusque septembre 47.  | 1      | 452.688     | Couvercle de distribution, 4 trous de fixat. au carter inférieur filetés à 8×125. Jusque septembre 47.             | 1      | 452.729 | Joint du couvercle de flotteur d'huile (R. VI). Jusque septembre 47.   | 1      |
| 451.790 | Joint de la demi-coquille inférieure d'étanchéité, 3 trous, 2 échancrures, épaisseur 0,08 mm. (R. VI). Jusque mars 46.   | 1      | 452.689     | Joint du couvercle de distribution (R. VI).  | 1      | 452.746 | Tubulure d'arrivée d'eau sur cylindre.   | 1      |
| 451.791 | Joint de la demi-coquille supérieure d'étanchéité, 3 trous, épaisseur 0,08 mm (R. VI). Jusque mars 46.                   | 1      | 452.711     | Carter inférieur. Jusque septembre 47.   | 1      | 453.045 | Plaquette de réglage du chapeau de palier AV de corps de pompe à eau. Jusque septembre 47.   | 2      |
| 452.280 | Ecran d'huile (1 trou central) entre tube d'aération et cylindre.  | 1      | 452.712     | Vis TH de 10×130 de fixat. du carter inférieur avec le carter de boîte de vitesses. Jusque septembre 47.           | 2      | 453.046 | Rondelle de 7,5×14×2 de réglage de palier AR de corps de pompe à eau. Jusque septembre 47.   | 2      |
| 452.646 | Bouchon de circulation d'huile, filetage 18×150,6 pans intérieurs, longueur 13 mm (R. VI). Jusque septembre 47. N. F. P. | 1      | 452.713     | Vis TH de 10×140 de fixat. du carter inférieur avec le carter de boîte de vitesses. Jusque septembre 47.           | 2      | 453.109 | Flotteur indicateur de niveau d'huile assemblé avec sa tige, long. 265 mm. Jusque septembre 47.  | 1      |
| 452.649 | Chapeau de palier de démarreur, entr'axes de perçage : 100 mm sans trou taraudé. Jusque septembre 47. R. p. 456.423.     | 1      | 452.714     | Plaque de visite en aluminium sur carter inférieur. Jusque septembre 47.   | 1      | 453.184 | Cylindre carter sans chemises, sans trous de pied de centrage de culasse. Jusque septembre 47. R. p. 457.019; d.e.o.: 1-127-S (R. III); 1-404-S (R. III); 2-636-S (R. III); 1-491-S (R. III); 2-493-S (R. III); 8-589-S (R. III); 1-2323-S (R. III); 1-456.714 (R. III); 1-456.715 (R. III); 1-456.744; 1-456.749; 1-456.750 (R. VI); 1-456.859 (R. III); 1-456.860 (R. III); 1-457.017. 18-621.015. | 1      |
| 452.650 | Ergot fileté de 12×19 d'arrêt du démarreur.  | 1      |             |  |        |         |  |        |

| NUMÉRO     | DÉSIGNATION   | COEFF. | NUMÉRO      | DÉSIGNATION   | COEFF. | NUMÉRO  | DÉSIGNATION  | COEFF. |
|------------|---|--------|-------------|---|--------|---------|--|--------|
| 456.411    | Cylindre carter sans chemises, avec trou de pied de centrage de culasse. Depuis juillet 52. (Remplace modèle : septembre 47-juillet 52 en demandant en outre : 18-621.015.) | 1      | 456.737/738 | Demi-coquille supérieure et inférieure d'étanchéité, une gorge retour d'huile. Depuis mars 46.  | 1      | 457.019 | Cylindre carter sans chemises, avec coquille d'étanchéité et remboitage de distributeur. (Pour remplacement de 453.184, voir à ce numéro.) Jusqu'à septembre 47. | 1      |
| 456.422    | Goujon de 14×86 (filetages 20 et 30,5) de fixat. des chapeaux de paliers.   | 8      | 456.739     | Joint de la demi-coquille inférieure d'étanchéité, 4 trous, épaisseur 0,02 mm (R. VI). Depuis mars 46.  | 1      | 457.170 | Support de jauge d'huile flexible (R. VI). Depuis février 53.  | 1      |
| 456.423    | Chapeau de palier de démarreur, entr'axes de perçage : 100 mm, bossage taraudé à 12×175. Depuis septembre 47.   | 1      | 456.740     | Joint de la demi-coquille supérieure d'étanchéité, 3 trous, épaisseur 0,02 mm (R. VI). Depuis mars 46.  | 1      | 457.173 | Jauge d'huile flexible avec rondelle d'étanchéité (R. VI). P.O. Depuis février 53.   | 1      |
| 456.425    | Chapeau de palier de pompe à eau, entr'axes de perçage : 58 mm, bossage non taraudé. Depuis septembre 47.   | 1      | 456.741     | Joint papier des demi-coquilles (R. VI). Mars 46-juin 53.   | 2      | 457.204 | Jauge d'huile flexible (R. VI). Depuis octobre 53.   | 1      |
| 456.434/06 | Jeu de 6 chemises de 78 mm avec pistons appairés, fond plat. Hauteur du repos à la partie supérieure : 124,6 mm.  | 1      | 456.746     | Plaque de visite en tôle du carter inférieur. Depuis septembre 47.  | 1      | 457.252 | Vis TH de 7×58 de fixat. de couvercle de distribution. Depuis septembre 47.  | 8      |
| 456.435/06 | Jeu de 6 chemises de 78 mm avec pistons appairés, fond plat. Hauteur du repos à la partie supérieure : 125,6 mm.  | 1      | 456.764     | Flotteur indicateur de niveau d'huile assemblé avec sa tige, long. 295 mm (R. VI). Septembre 47-octobre 53.   | 1      |         | Joint entre cylindre et chemise (R. VI) :  |        |
| 456.472    | Carter inférieur. Depuis septembre 47.  | 1      | 456.765     | Tube guide complet avec sa bride de fixat. du flotteur indicateur de niveau d'huile. Septembre 47-octobre 53.   | 1      | 457.339 | Epais. : 0,50 à 0,52 ; repère beige  | ALD    |
| 456.474    | Entretoise du carter inférieur et du carter de boîte de vitesses. Depuis septembre 47.  | 1      | 456.773     | Pied de centrage de 8,5×11,9×12 du couvercle de distribution sur cylindre.  | 2      | 457.340 | Epais. : 0,52 à 0,53 ; repère vert et rouge.   | ALD    |
| 456.475    | Vis TH de 12×175 d'assemblage du carter inférieur et du carter de boîte de vitesses. Depuis septembre 47.   | 2      | 456.875     | Joint du carter inférieur (R. VI). Depuis septembre 47.   | 1      | 457.341 | Epais. : 0,54 à 0,55 ; repère rouge.   | ALD    |
| 456.694    | Chapeau de palier de pompe à eau, entr'axes de perçage : 58 mm, bossage taraudé. Depuis septembre 47.   | 1      | 456.876     | Joint (2 trous à 56 mm d'entr'axes) (R. VI).<br>— du carter de jauge d'huile. Septembre 47-octobre 53.<br>— du support de jauge d'huile. Depuis octobre 53. | 1      | 457.342 | Epais. : 0,55 à 0,57 ; repère bleu.  | ALD    |
| 456.695    | Ergot fileté avec téton excentré de réglage de la pompe à eau. Depuis septembre 47.   | 1      | 456.877     | Carter de distribution, 4 trous de fixat. au carter inférieur, filetés à 7×100. Depuis septembre 47.  | 1      | 470.424 | Joint du tube d'aération sur cylindre : trou central 40 mm, entr'axes de perçages 70 mm (R. VI).   | 1      |
|            |   |        |             |   |        | 470.456 | Tube d'aération sur cylindre.  | 1      |
|            |   |        |             |   |        | 472.426 | Robinet de vidange d'eau, fileté à 18×150 (R. VI).   | 1      |
|            |   |        |             |   |        | 621.015 | Vis TH de 10×112×34 de fixat. de culasse. Depuis juillet 52.   | 18     |
|            |   |        |             |   |        | 730.007 | Pied de centrage de la culasse, diamètre extérieur 16 mm, hauteur 7,5 mm. Depuis septembre 47.   | 1      |

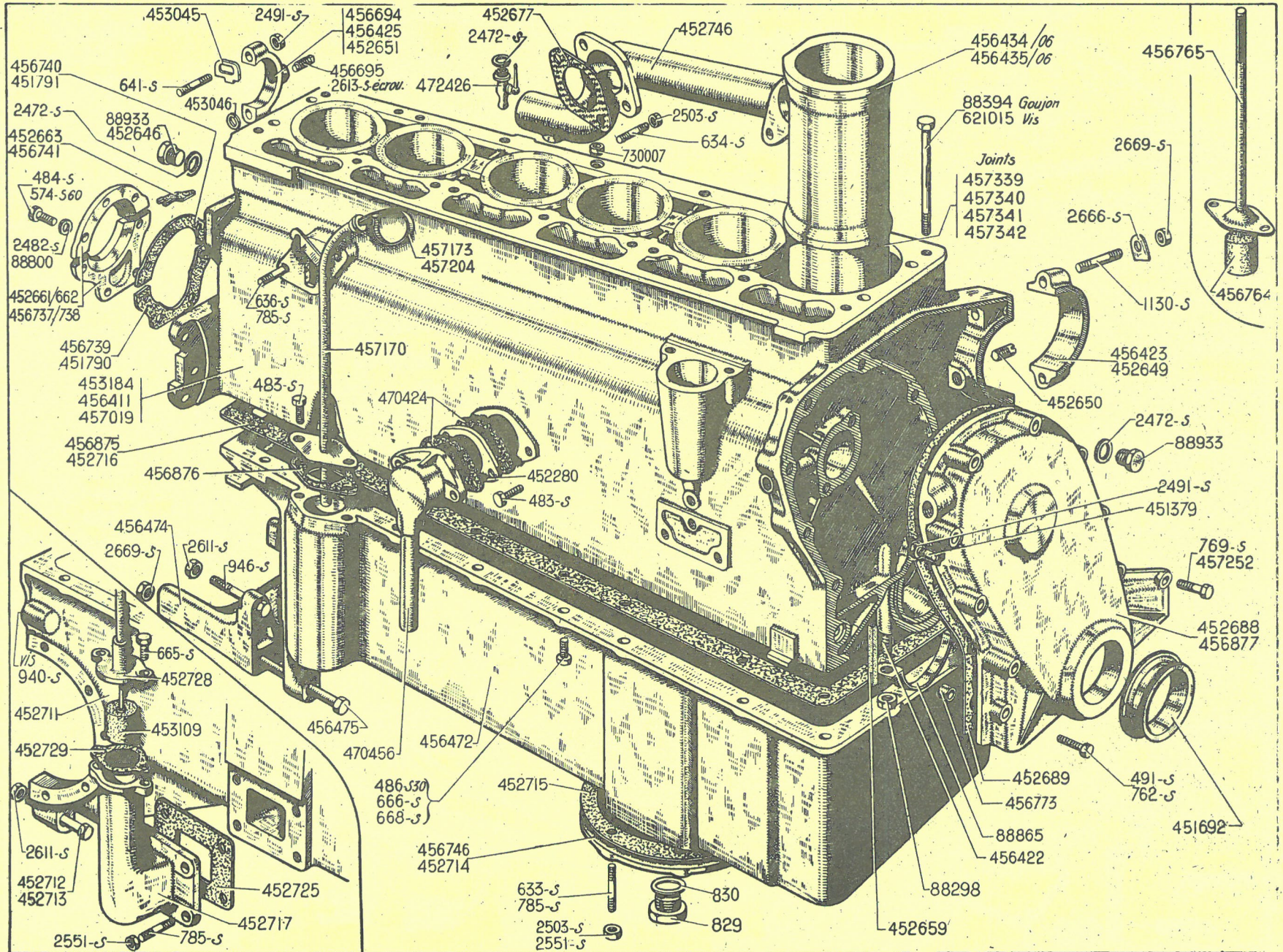



108 — CULASSE - TUBULURES - RAMPES DE CULBUTEURS

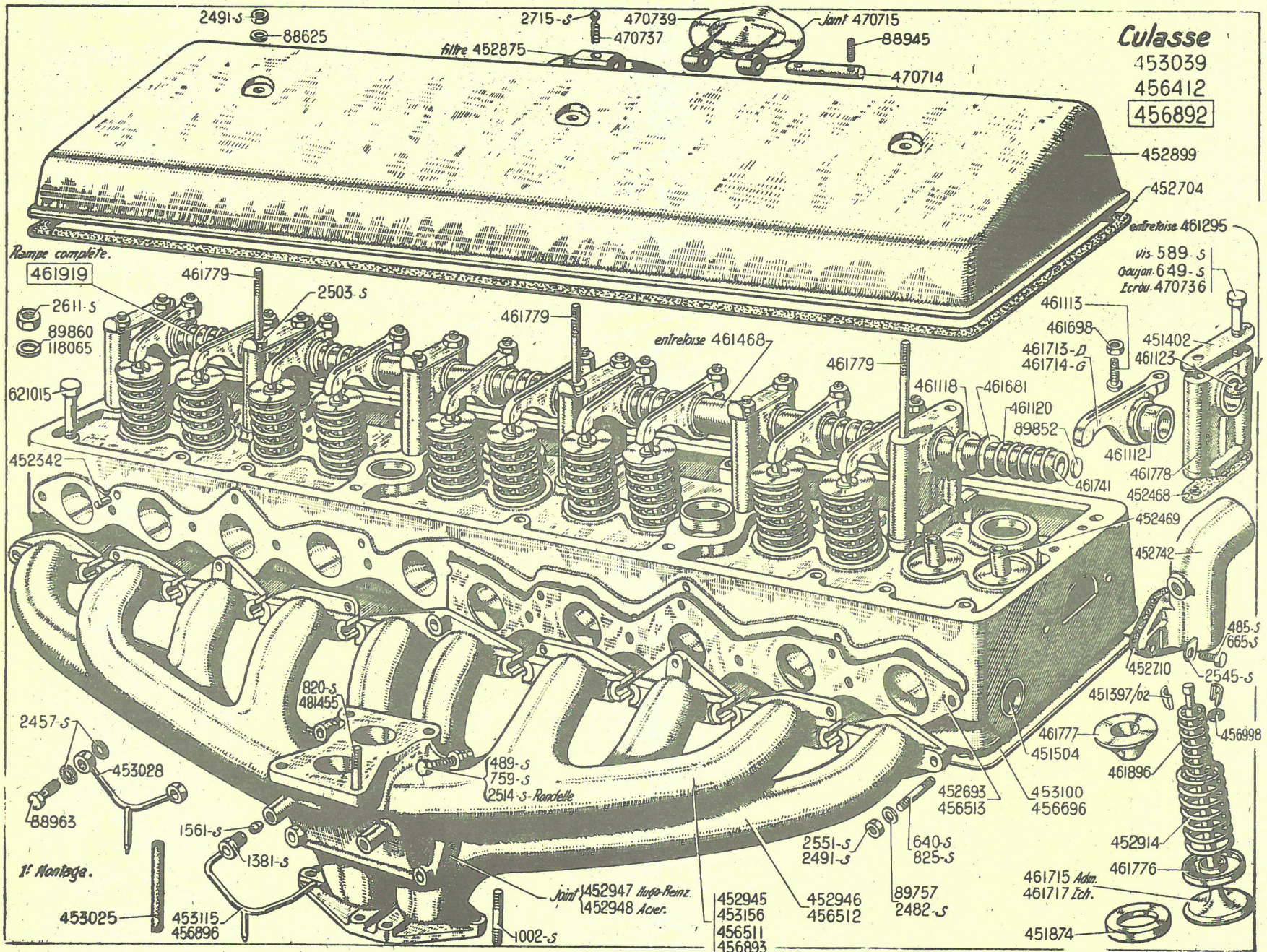

**Culasse**  
 453039  
 456412  
 456892

2491-s  
 88625  
 filtre 452875  
 2715-s  
 470739  
 470737  
 Joint 470715  
 88945  
 470714

452899  
 452704  
 entretoise 461295  
 vis 589-s  
 Goujon 649-s  
 Ecrin 470736

Rampe complète.

461919  
 461779  
 2611-s  
 89860  
 118065  
 2503-s

621015  
 452342

entretoise 461468

461113  
 461698  
 461713-2  
 461714-G  
 451402  
 461123

461118  
 461681  
 461120  
 89852

461112  
 461778  
 452468  
 452469  
 452742

485-s  
 665-s

452710  
 2545-s  
 451397/02

461777  
 451504  
 461896  
 456998

2457-s  
 453028  
 88963

489-s  
 759-s  
 2514-s-Randelle

452693  
 456513  
 453100  
 456696

1<sup>er</sup> Montage.

1561-s  
 1381-s

2551-s  
 2491-s  
 640-s  
 825-s

452914  
 461776

Joint 452947 Hufo-Renz  
 452948 Acer.

452945  
 453156  
 456511  
 456893

89757  
 2482-s

461715 Adm.  
 461717 Ech.

451874

453025  
 453115  
 456896

1002-s

**CULASSE - TUBULURES - RAMPES DE CULBUTEURS — 109**

| NUMÉRO  | DÉSIGNATION   | COEFF.      | NUMÉRO  | DÉSIGNATION   | COEFF.  | NUMÉRO     | DÉSIGNATION  | COEFF. |
|---------|---|-------------|---------|---|---------|------------|--|--------|
| 485-S   | Vis TH de 7×20 de fixat. de tubulure de sortie d'eau sur culasse (R. III). Depuis septembre 47.   | 2           | 1.561-S | Raccord biconique de 4,5 du tube d'écoulement d'essence (R. III). Depuis mars 46.   | 2       | 88.963     | Vis raccord de 10×150, long. 23 mm du tube d'écoulement d'essence. Jusque mars 46.             | 2      |
| 489-S   | Vis TH de 7×30 d'assemblage des tubulures entre elles (R. III). Depuis septembre 47.  | 4           | 2.457-S | Joint de 10×15×1 des raccords d'écoulement d'essence 88.963. Jusque mars 46.  | 4       | 89.757     | Rondelle laiton de 8,5×15×3 de fixat. des tubulures sur culasse (R. III). Jusque septembre 47. | 13     |
| 589-S   | Vis TH de 7×60 de fixat. des supports d'axe de culbuteur. (R. III). Depuis juillet 48.  | 11          | 2.482-S | Rondelle plate de 7×15 des écrous de fixat. des tubulures sur culasse (R. III). Depuis septembre 47.                                      | 13      | 89.852     | Rondelle expansible de 10 de l'axe des culbuteurs.   | 2      |
| 640-S   | Goujon de 7×43 (filetages 10,5 et 17) de fixat. des tubulures sur culasse (R. III). Depuis septembre 47.                                  | 13          | 2.491-S | Ecrou H de 7×100 (haut. 7 mm) (R. III):<br>— de fixat. des tubulures sur culasse. Depuis septembre 47.<br>— de serrage du couvre culasse. | 13<br>3 | 89.860     | Rondelle de 10,5×18×1,5 sous vis de fixat. de culasse. Depuis juillet 52.                      | 18     |
| 649-S   | Goujon de 7×70 (filetages 10,5 et 17) de fixat. des supports d'axe de culbuteurs (R. III).  | 11          | 2.503-S | Ecrou H de 7×100 (haut. 6 mm) de fixat. des supports de culbuteur (R. III). Depuis juillet 48.  | 3       | 118.065    | Rondelle de 10,5×20×1 des écrous de fixat. de culasse. Jusque juillet 52.                      | 18     |
| 665-S   | Vis TH de 8×20 de fixat. de la tubulure de sortie d'eau sur culasse (R. III). Jusque septembre 47.  | 2           | 2.514-S | Rondelle crantée de 7×13 des vis de fixat. des tubulures entre elles (R. VI). Depuis septembre 47.  | 4       | 451.397/02 | Segment d'arrêt de cuvette de soupape (2 pièces).  | 12     |
| 759-S   | Vis TH de 8×30 d'assemblage de tubulures entre elles (R. III). Jusque septembre 47.   | 4           | 2.545-S | Arrêteoir simple de 8,5 des vis de fixat. de la tubulure de sortie d'eau sur culasse (R. III).  | 2       | 451.402    | Arrêteoir double de 7,5 entr'axes 28 mm des écrous de fixat. des supports d'axe de culbuteurs. | 7      |
| 820-S   | Goujon de 8×44,5 (filetages 12 et 18) de fixat. du carburateur (R. III). Jusque septembre 47. Septembre 47-janvier 52. Depuis janvier 52. | 4<br>2<br>3 | 2.551-S | Ecrou de 8×125 de fixat. des tubulures sur culasse (R. III). Jusque septembre 47.   | 13      | 451.504    | Bouchon de dessablage sur culasse, diam. 30 mm, haut. 12 mm.                                   | 8      |
| 825-S   | Goujon de 8×57 (filetages 18 et 12) de fixat. des tubulures sur culasse (R. III). Jusque septembre 47. N. F. P.                           | 13          | 2.611-S | Ecrou de 10×150 de fixat. de culasse (R. III). Jusque juillet 52.   | 18      | 451.874    | Siège de soupape d'échappement, diam. extérieur 35 mm.   | 6      |
| 1.002-S | Goujon de 10×55 (filetages 15 et 20) de fixat. des tubes d'échappement sur tubulure (R. III).   | 6           | 2.715-S | Bille de 4,76 mm de verrouillage du couvercle de remplissage d'huile (R. VI).   | 1       | 452.342    | Ergot de 6×10 de centrage de la tubulure d'admission sur culasse.                              | 2      |
| 1.381-S | Vis raccord de 10×100, long. 12 mm, du tube d'écoulement d'essence (R. III). Depuis mars 46.  | 2           | 88.625  | Rondelle de 7,5×20×1,5 des écrous de fixat. de couvre-culasse.  | 3       | 452.468    | Joint des supports d'axe de culbuteurs, entr'axes 28 mm (R. VI).                               | 7      |
|         |   |             | 88.945  | Vis sans tête de 5×18 de fixat. de l'axe du couvercle de remplissage d'huile.   | 2       | 452.469    | Guide de soupape, long. 63,5 mm, diam. 13 mm.  | 12     |
|         |   |             |         |   |         | 452.693    | Joint métalloplastique entre tubulure et culasse, 6 trous de 9 (R. VI). Jusque septembre 47.   | 2      |

| NUMÉRO  | DÉSIGNATION   | COEFF. | NUMÉRO  | DÉSIGNATION   | COEFF. | NUMÉRO  | DÉSIGNATION  | COEFF. |
|---------|---|--------|---------|---|--------|---------|--|--------|
| 452.704 | Joint du couvre-culasse (R. VI).  | 1      | 453.028 | Tube d'écoulement d'essence à deux raccords orientables soudés. Jusque mars 46.   | 1      | 456.696 | Joint de culasse, avec trou de pied de centrage (R. VI). Depuis septembre 47.  | 1      |
| 452.710 | Joint de tubulure de sortie d'eau sur culasse, diam, intérieur 36 mm, entr'axes de fixat. 72 mm (R. VI).  | 1      | 453.039 | Culasse sans trou de pied de centrage, trous de goujon de tubulure filetés à 8×125. Jusque septembre 47.  | 1      | 456.892 | Culasse complète avec soupapes, rampe de culbuteurs, tubulures admission et échappement (trou de pied de centrage). Depuis septembre 47.             | 1      |
| 452.742 | Tubulure de sortie d'eau.   | 1      | 453.100 | Joint de culasse sans trou de pied de centrage (R. VI). Jusque septembre 47.  | 1      | 456.893 | Tubulure d'admission, trou de passage des goujons de fixat. 7,7 mm, trous d'écoulement d'essence à 10×100 sur deux plans décalés. Depuis juillet 50. | 1      |
| 452.875 | Filtre de remplissage d'huile sur couvre-culasse.   | 1      | 453.115 | Tube d'écoulement d'essence, 2 branches égales. Mars 46-juillet 50.   | 1      | 456.896 | Tube d'écoulement d'essence, 2 branches inégales. Depuis juillet 50.   | 1      |
| 452.899 | Couvre-culasse monté avec bouchon de remplissage d'huile.   | 1      | 453.156 | Tubulure d'admission, trous de passage des goujons de fixat. 8,7 mm, trous d'écoulement d'essence à 10×100. Mars 46-septembre 47. R. p. 456.893; d. e. o. : 1-481.451; 1-481.448; 1-456.896; 1-456.880 (R. VI); 1-456.879 (R. VI); 1-456.878 (R. VI); 2-2.323-S (R. III); 2-1.561-S (R. III); 2-1.381-S (R. III); 1-661-S (R. III); 2-125-S (R. III). | 1      | 456.998 | Rondelle caoutchouc de 7×11×2,5 d'étanchéité de soupape.   | 12     |
| 452.914 | Ressort extérieur de soupape, diam, 30 mm, long. 47 mm.   | 12     | 456.412 | Culasse avec trou de pied de centrage, trous de goujon de tubulure filetés à 7×100. Depuis septembre 47.  | 1      | 461.112 | Bague de culbuteur, diam. intérieur 14 mm, extérieur 15,5 mm, long. 19 mm (R. VI). Jusque mars 46.   | 12     |
| 452.945 | Tubulure d'admission, trous de passage des goujons de fixat. 8,7 mm, trous d'écoulement d'essence à 10×150. Jusque mars 46. R. p. 456.893; d. e. o. : 1-481.451; 1-481.448; 1-456.896; 1-456.880 (R. VI); 1-456.879 (R. VI); 1-456.878 (R. VI); 2-2.323-S (R. III); 2-1.561-S (R. III); 2-1.381-S (R. III); 1-661-S (R. III); 2-125-S (R. III). | 1      | 456.511 | Tubulure d'admission, trous de passage des goujons de fixat. 7,7 mm, trous d'écoulement d'essence à 10×100 sur un même plan. Septembre 47-juillet 50. R. p. 456.893; d. e. o. : 1-456.896; 1-456.895 (R. VI); 1-456.879 (R. VI).  | 1      | 461.113 | Rotule de culbuteur.   | 12     |
| 452.946 | Tubulure d'échappement, trous de passage des goujons de fixat. 8,7 mm. Jusque septembre 47.   | 1      | 456.512 | Tubulure d'échappement, trous de passage des goujons de fixat. 7,7 mm. Depuis septembre 47.   | 1      | 461.118 | Entretoise de 14,5×18×3,5 de culbuteurs.   | 8      |
| 452.947 | Joint rectangulaire entre tubulure d'admission et d'échappement, entr'axes de perçage : 81 mm et 96 mm (R. VI).   | 2      | 456.513 | Joint métalloplastique entre tubulures et culasse, 6 trous de 8 (R. VI). Depuis septembre 47.   | 2      | 461.120 | Ressort entre culbuteurs, diam. extérieur 19 mm, long. 26 mm.  | 6      |
| 452.948 | Tôle de fermeture entre tubulures d'admission et d'échappement, entr'axes de perçage : 81 mm et 96  | 1      |         |   |        | 461.123 | Plaque d'arrêt d'axe de culbuteur forme fer à cheval.  |        |
| 453.025 | Tube caoutchouc de 4×8, long. 390 mm, d'écoulement d'essence (R. VI)  | 1      |         |   |        | 461.295 | Entretoise de 7,5×12×2,8 de support d'axe de culbuteurs.   |        |

**Culasse**

- 453039
- 456412
- 456892**

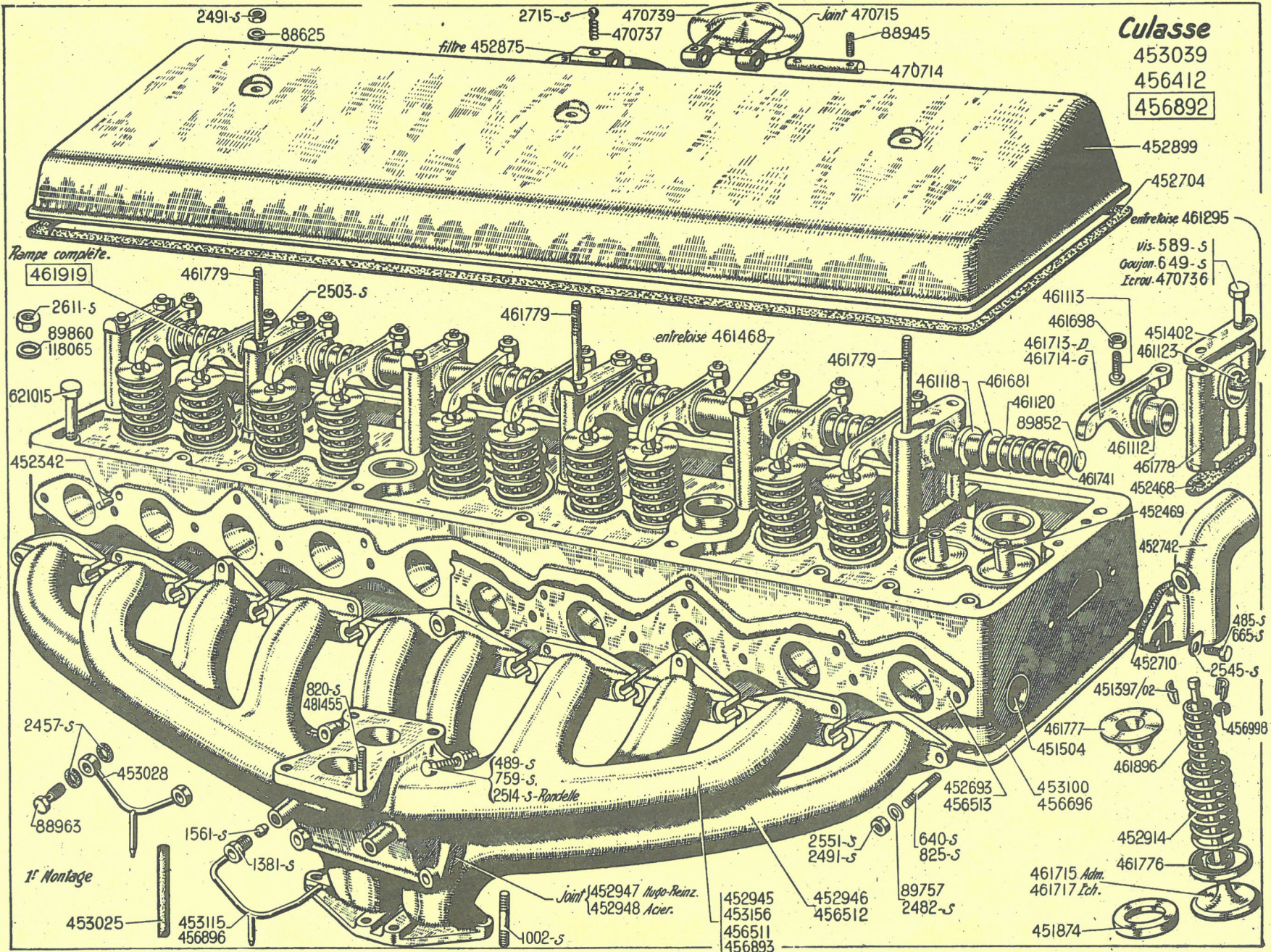

112 — CULASSE - TUBULURES - RAMPES DE CULBUTEURS

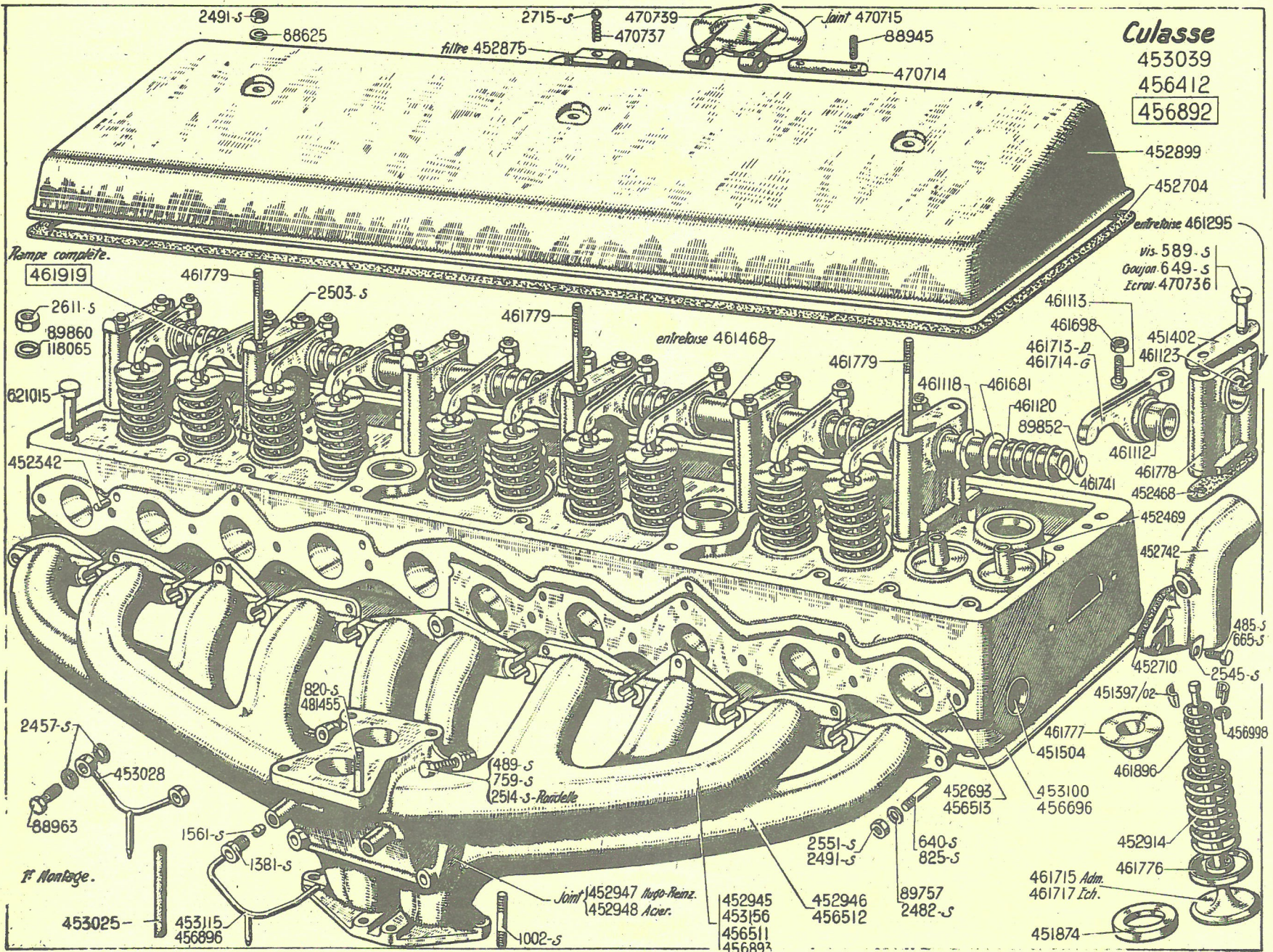

**Culasse**  
 453039  
 456412  
 456892

452899  
 452704  
 entretoise 461295  
 Vis 589-S  
 Goujon 649-S  
 Ecrou 470736

Rampe complète.

461919  
 2611-S  
 89860  
 118065

621015  
 452342

2457-S  
 453028  
 88963

T. Montage.

453025  
 453115  
 456896

1561-S  
 1381-S

820-S  
 481455  
 489-S  
 759-S  
 2514-S *Rordelle*

Joint 452947 *Morgo-Reinz.*  
 452948 *Acier.*

452945  
 453156  
 456511  
 456893

2551-S  
 2491-S  
 452946  
 456512

640-S  
 825-S  
 89757  
 2482-S

461715 *Adm.*  
 461717 *Ich.*  
 451874

461113  
 461698  
 461713-D  
 461714-G  
 461681  
 461120  
 89852

451402  
 461123  
 461112  
 461778  
 452468  
 452469  
 452742

451397/02  
 461777  
 451504  
 461896

452914  
 461776

485-S  
 665-S  
 2545-S  
 456998

2491-S  
 88625  
 filtre 452875

2715-S  
 470739  
 470737

Joint 470715  
 88945  
 470714

entretoise 461468

1002-S

**CULASSE - TUBULURES - RAMPES DE CULBUTEURS (suite) — 113**

| NUMÉRO  | DÉSIGNATION  | COEFF. | NUMÉRO  | DÉSIGNATION   | COEFF. | NUMÉRO  | DÉSIGNATION  | COEFF. |
|---------|--|--------|---------|---|--------|---------|--|--------|
| 461.468 | Entretoise de 14,5×18×18,5 des culbuteurs pour 3 <sup>e</sup> et 4 <sup>e</sup> support. | 4      | 461.741 | Axes des culbuteurs, diam 14 mm, long. totale 633 mm.   | 1      | 470.714 | Axe de 12×60, 2 filetages à 5×75 du couvercle de remplissage d'huile.  | 1      |
| 461.681 | Rondelle de 14,5×20×0,5 de réglage des culbuteurs extrêmes.                              | 2      | 461.776 | Entretoise (tôle des ressorts de soupapes.  | 12     | 470.715 | Joint de 72×86×3 du couvercle de remplissage d'huile (R. VI).  | 1      |
| 461.698 | Contre écrou H de 7×100 à colerette de rotule de culbuteur.                              | 12     | 461.777 | Cuvette d'appui des ressorts de soupapes.   | 12     | 470.736 | Ecrou H de 7×100 (haut. 7 mm) de fixat. des supports de culbuteurs. Jusque juillet 48.   | 14     |
| 461.713 | Culbuteur droit (montage sans bague) (remplace modèle avec bague).                       | 6      | 461.778 | Support d'axe des culbuteurs, entr'axes de fixat. 28 mm, hauteur 49,5. mm.                          | 7      | 470.737 | Ressort de 5,5×12 de la bille de verrouillage du couvercle de remplissage d'huile.   | 1      |
| 461.714 | Culbuteur gauche (montage sans bague (remplace modèle avec bague).                       | 6      | 461.779 | Goujon de 7×82 (filetages 10 et 27) de fixat. des supports d'axe de culbuteurs et du couverculasse. | 3      | 470.739 | Couvercle de remplissage d'huile.  | 1      |
| 461.715 | Soupape d'admission, diam. de la tête 37 mm, long. totale 112,75 mm.                     | 6      | 461.896 | Ressort intérieur de soupape, diamètre 20 mm, longueur 42 mm.                                       | 12     | 481.455 | Goujon de 8×56 (filetages 20 et 20) de fixat. du carburateur et de patte de l'écran. Septembre 47-mars 48. Mars 48-janvier 52. | 2<br>1 |
| 461.717 | Soupape d'échappement, diam. de la tête 33,8 mm, long. totale 114,25 mm.                 | 6      | 461.919 | Rampe complète de culbuteurs.   | 1      | 621.015 | Vis TH de 10×112×34 de fixat. de culasse. Depuis juillet 52.   | 18     |

## 114 — VILEBREQUIN - BIELLES - PISTONS

| NUMÉRO  | DÉSIGNATION   | COEFF. | NUMÉRO     | DÉSIGNATION   | COEFF. | NUMÉRO     | DÉSIGNATION  | COEFF. |
|---------|---|--------|------------|---|--------|------------|--|--------|
|         | <b>Nota : Les pistons et les axes ne sont pas vendus en pièces détachées. Voir ensemble chemises et pistons : Page 106.</b>                 |        | 89.330     | Vis TH de 7×37 de fixat. du volant auxiliaire sur volant Jusque septembre 47.                                       | 6      | 456.702    | Vis TC 2 méplats de 10×41×14,5 de fixat. de la couronne de démarreur. Septembre 47-juin 51.  | 3      |
| 485-S   | Vis TH de 7×20 de fixat. du chapeau de moyeu et du damper (R. III). Depuis septembre 47.  | 6      | 89.500     | Roulement à billes de 17×40×12 de vilebrequin (R. VI).  | 1      | 456.705    | Vis TH de 10×20 (tête chanfreinée et avec collerette) de fixat. du volant moteur. Depuis mars 48.  | 6      |
| 549-S   | Segment de 36×42,5×1,5 d'arrêt de roulement du vilebrequin (R. III). Jusque septembre 47. N. F. P.  | 1      | 450.116    | Ergot épaulé de 5×3,5 sur 6×4,5 d'arrêt des coussinets de paliers.  | 7      | 456.707    | Tôle d'arrêt formant boîte à graisse de roulement des vis du volant moteur (6 trous de 10,5 à 80 mm d'entr'axes). Depuis mars 48.  | 1      |
| 665-S   | Vis TH de 8×20 (R. III) de fixat. :<br>— de la couronne de démarreur sur moyeu.<br>— du chapeau de moyeu et du damper. Jusque septembre 47. | 6<br>6 | 452.653/02 | Coussinet de palier AV, alésage 55 mm, long 53 mm, gorge à 29 et 24 des extrémités. Jusque mars 46.                 | 1      | 456.708    | Segment d'arrêt de roulement de vilebrequin (diam. ext. 42 mm, section 1,5 mm × 3 mm). Depuis septembre 47.  | 1      |
| 1.685-S | Rivet TF de 5×15 de fixat. du disque d'insonorisation (R. VI). Jusque septembre 47.   | 24     | 453.038    | Vis TR de 8×24×11, 1 pan coupé de fixat. des volants moteur. Depuis septembre 47.                                   | 6      | 456.709    | Volant moteur monté avec entraîneurs (diam. ext. 248 mm, épais. totale 63,5 mm, embrèvement extér. diam. 239 mm. 6 trous de 7 mm pour fixat. du volant auxiliaire, 6 trous lisses de 10 mm pour fixat. sur vilebrequin. Mars 48-juin 50. | 1      |
| 2.545-S | Arrêteur simple de 8,5 des vis de fixat. de la couronne (R. III). Jusque septembre 47.  | 2      | 453.132/02 | Coussinet de palier AV, alésage 55 mm, longueur 53 mm, gorge à 36 et 17 des extrémités. Depuis mars 46.             | 1      | 456.731/02 | Coussinet de palier AV, alésage 54,5 mm, longueur 53 mm, gorge à 36 et 17 des extrémités. Depuis mars 46.  | 1      |
| 2.614-S | Ecrou H à créneaux de 10×150 des vis de fixat. de couronne (R. III). Depuis septembre 47.   | 3      | 456.452    | Bague de pied de bielle (diam. ext. 24,2 mm).   | 6      | 456.732/02 | Coussinet de palier milieu, alésage 54,5 mm, longueur 44 mm.   | 2      |
| 33.642  | Ecrou H de 9×125 de boulon de bielle.   | 12     | 456.623    | Arrêteur simple de 9,5 d'écrou de boulon de bielle.   | 12     | 456.733/02 | Coussinet de palier AR, alésage 54,5 mm, longueur 47,5 mm. Depuis mars 48.   | 1      |
| 88.105  | Clavette Woodruff de 4,8×18,6×7,9 de pignon de vilebrequin (R. II).   | 1      | 456.698    | Vis TH de 10×50×20, épaisseur de la tête 5 mm, de fixat. des masselottes sur les vilebrequins. Depuis septembre 47. | 8      | 456.736/02 | Coussinet de palier AR, alésage 55 mm, longueur 47,5 mm. Depuis mars 48.   | 1      |
| 88.113  | Clavette Woodruff de 6×21,8×9,5 du moyeu de damper.   | 2      | 456.700    | Moyeu à bras de couronne de démarreur et de damper. Depuis septembre 47.  | 1      | 456.759/02 | Coussinet de palier AR, alésage 54,5 mm, longueur 48,5 mm. Jusque mars 48.   | 1      |
| 88.148  | Ecrou H sans collerette de 8×125 (haut. 7 mm), des vis de fixat. des volants moteur. Jusque mars 48.  | 6      | 456.701    | Silentbloc de 10×22×15×17 de fixat. de la couronne de démarreur (R. VI). Septembre 47-juin 51.                      | 3      |            |  |        |
| 88.667  | Arrêteur double de 11 mm, entr'axes 40 mm des vis de fixat. des masselottes d'équilibrage.  | 4      |            |   |        |            |  |        |

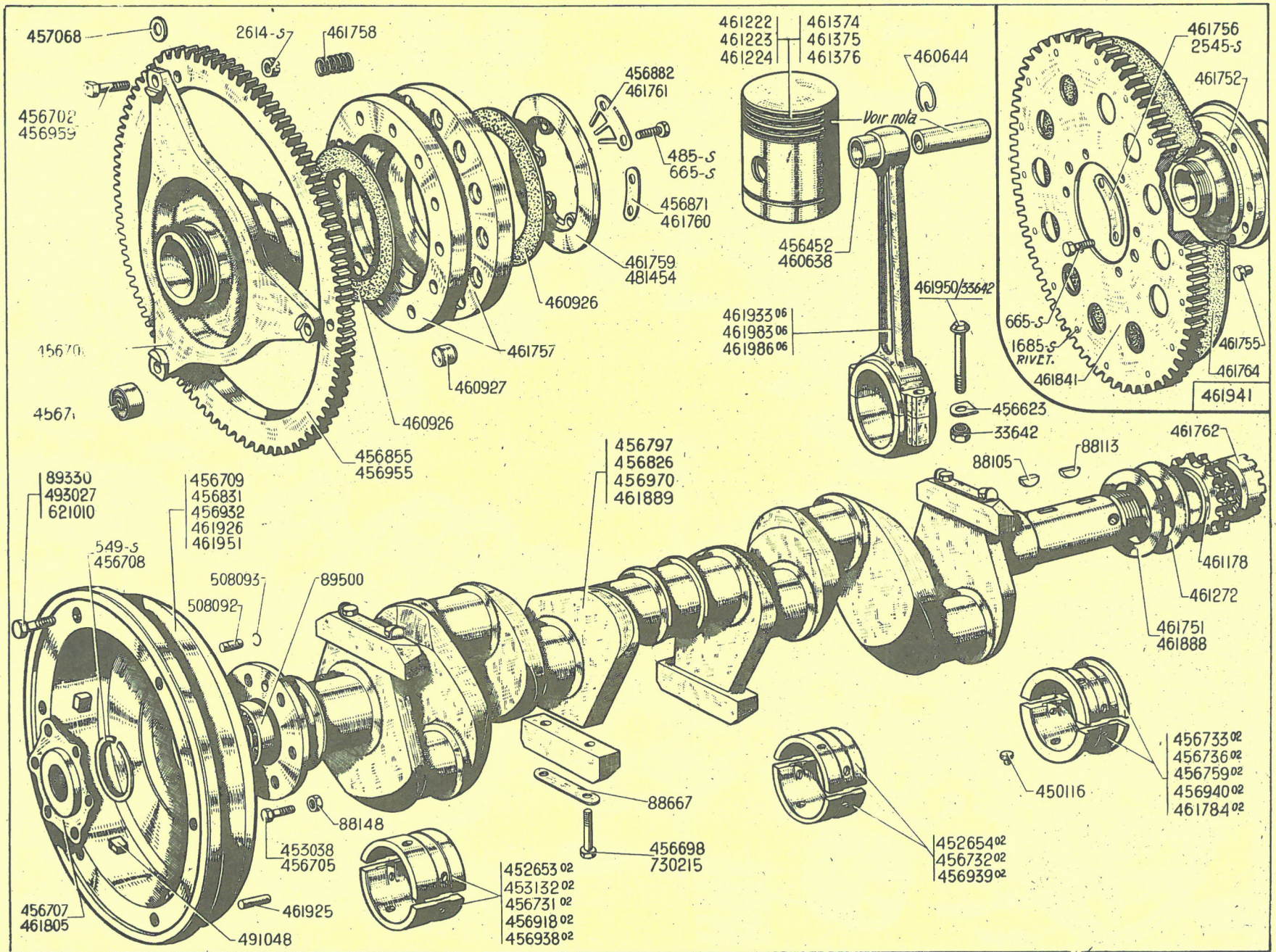



116 — VILEBREQUIN - BIELLES - PISTONS

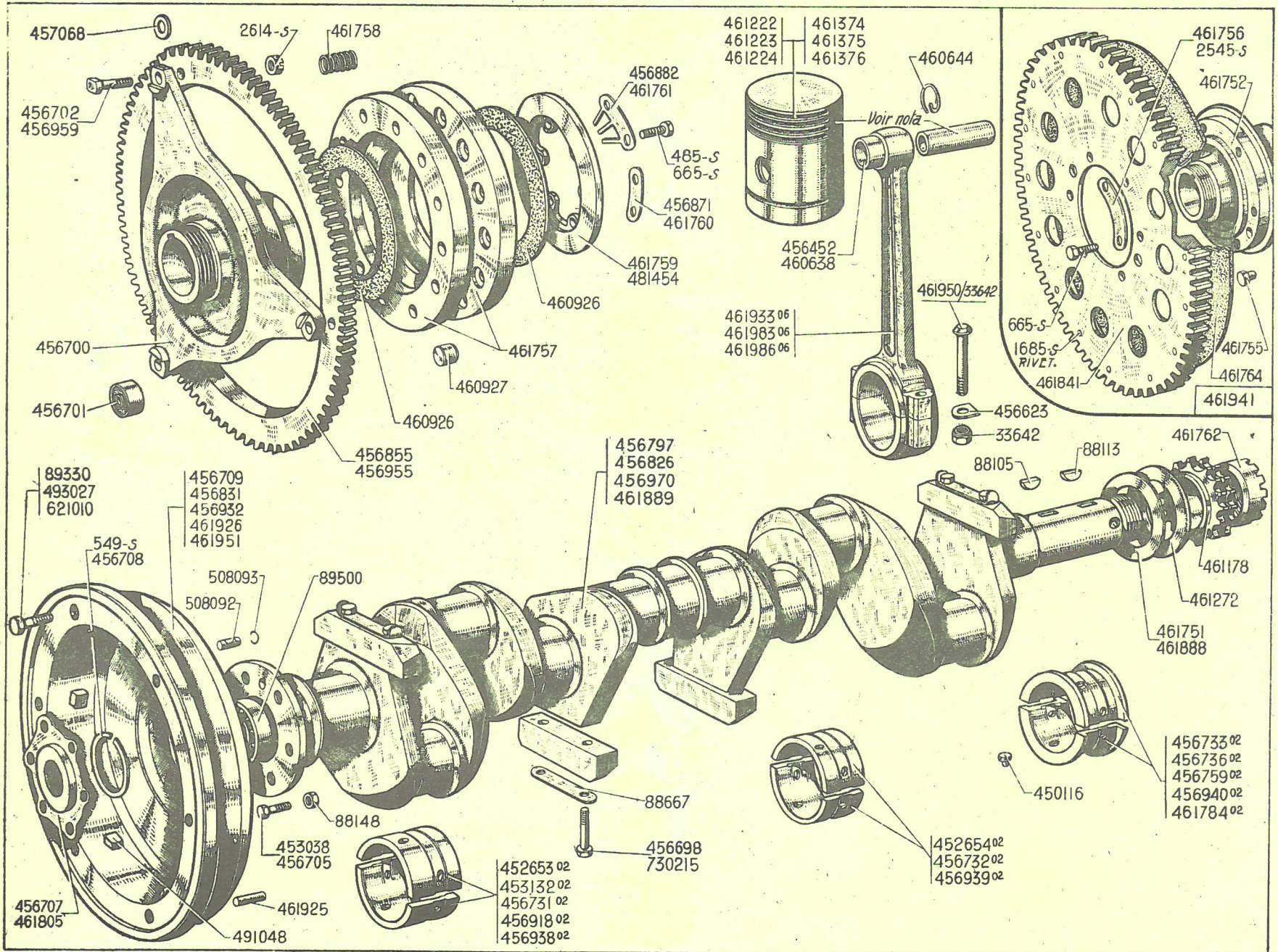

| NUMÉRO     | DÉSIGNATION   | COEFF. | NUMÉRO     | DÉSIGNATION  | COEFF. | NUMÉRO  | DÉSIGNATION  | COEFF.  |
|------------|---|--------|------------|--|--------|---------|--|---------|
| 456.797    | Vilebrequin avec masselottes d'équilibrage (haut. des masselottes : 32,5 mm). Plateau de fixat. sur volant moteur : 6 trous taraudés à 10×150. Depuis mars 48.  | 1      | 456.938/02 | Coussinet de palier AV, alésage 54 mm, long. 53 mm, gorge de 36 mm et 17 mm des extrémités. Depuis mars 46.  | 1      | 461.222 | Segment d'étanchéité de 78×2,5.  | 12      |
|            |   |        | 461.223    | Segment à gorge de 78×3. Jusque mars 46.   | 6      |         |  |         |
| 456.826    | Vilebrequin avec masselottes d'équilibrage (haut. des masselottes 32,5 mm), plateau de fixat. sur volant moteur : 6 trous lisses de 8 mm, long. portée du palier AR 48,6 mm. Septembre 47-mars 48.                              | 1      | 456.939/02 | Coussinet de palier milieu, alésage 54 mm, long. 44 mm. Depuis mars 46.  | 2      | 461.224 | Segment racleur de 78×4. Jusque mars 46. Depuis mars 46.   | 6<br>12 |
|            |   |        | 456.940/02 | Coussinet de palier AR, alésage 54 mm, long. 47,5 mm. Depuis mars 46.  | 1      | 461.272 | Rondelle pare-huile sur vilebrequin, diamètre intérieur 38,5 mm, extérieur 80 mm.  | 1       |
| 456.831    | Volant moteur monté avec entraînement (diam. extérieur 248 mm. Embrèvement sur volant diam. 239 mm, 6 trous de 7 mm pour fixat. du volant auxiliaire, 6 trous lisses de 8 mm pour fixat. sur vilebrequin. Septembre 47-mars 48. | 1      | 456.955    | Couronne de démarreur (136 dents) alésage trou fixat. 10 mm (montage sans silentbloc). Depuis juin 51.   | 1      | 461.374 | Segment d'étanchéité de 78,5×2,5.  | 12      |
|            |   |        | 456.959    | Vis TR à 2 méplats, de 10×37,5 de fixat. de couronne de démarreur. Depuis juin 51.   | 3      | 461.375 | Segment à gorge de 78,5×3. Jusque mars 46.   | 6       |
| 456.855    | Couronne de démarreur (136 dents) assemblées avec silentblocs. Septembre 47-juin 51. R. p. 456.955, d. e. o. : 3-456.959 ; 3-457.068.   | 1      | 456.970    | Vilebrequin avec masselottes d'équilibrage (haut. des masselottes 32,5 mm), plateau de fixat. du volant moteur 6 trous lisses de 8 mm, long. portée du palier AR : 47,3 mm. Pour remplacement des vilebrequins 456.826 et 461.889. Jusque mars 48. | 1      | 461.376 | Segment racleur de 78,5×4 : Jusque mars 46. Depuis mars 46.  | 6<br>12 |
| 456.871    | Arrêteur double circulaire de 7,5 ; entr'axes 40 mm des vis de fixat. du chapeau de moyeu et de damper. Depuis septembre 47.  | 2      |            |  |        | 461.751 | Rondelle de 38×73×5 d'appui du vilebrequin.  | 1       |
| 456.882    | Arrêteur double circulaire de 8,5 à languette, entr'axes 40 mm des vis de fixat. du chapeau de moyeu et de damper, de l'écrou à encoches de moyeu et de damper. Depuis septembre 47.  | 1      | 457.068    | Rondelle de 10,5×20×1,5 d'appui de couronne de démarreur. Depuis juin 51.  | 3      | 461.752 | Moyeu de la couronne de démarreur et du damper. Jusque septembre 47.   | 1       |
|            |   |        | 460.638    | Bague de pied de bielle (diam. ext. 24 mm).  | 6      | 461.755 | Têton d'entraînement du disque de la couronne de démarreur (diam. intérieur 8 mm et 10 mm, long. 14 mm). Jusque septembre 47.                | 2       |
| 456.918/02 | Coussinet de palier AV, alésage 54,5 mm, long. 53 mm, gorge à 29 mm et 24 mm des extrémités. Jusque mars 46.  | 1      | 460.644    | Segment d'arrêt d'axe de piston.   | 12     | 461.756 | Arrêteur double circulaire de 8,5 entr'axes : 58 mm, des vis de fixat. du disque de la couronne de démarreur sur moyeu. Jusque septembre 47. | 2       |
| 456.932    | Volant moteur (diam. extérieur 244 mm, épais. totale 57 mm, embrèvements extér. diam. 240 mm et 243 mm) ; 6 trous de 7×100 pour fixat. volant auxiliaire, 6 trous lisses de 10 mm pour fixat. sur vilebrequin. Depuis juin 50.  | 1      | 460.926    | Disque de friction de damper (92×134×2) (R. VI).   | 2      | 461.757 | Plateau de damper, diamètre extérieur 190 mm.  | 2       |
|            |   |        | 460.927    | Têton cylindrique de 16×16 d'entraînement des plateaux de damper.  | 3      | 461.758 | Ressort de 15×27 de damper.  | 9       |
|            |   |        | 461.178    | Pignon de vilebrequin (19 dents).  | 1      |         |  |         |

118 — VILEBREQUIN - BIELLES - PISTONS (suite)

| NUMÉRO     | DÉSIGNATION  | COEFF <sup>1</sup> | NUMÉRO         | DÉSIGNATION  | COEFF <sup>1</sup> | NUMÉRO     | DÉSIGNATION   | COEFF <sup>1</sup> |
|------------|--|--------------------|----------------|--|--------------------|------------|---|--------------------|
| 461.759    | Chapeau de moyeu de la couronne de démarreur et de damper, diamètre extérieur 134 mm, épaisseur 9 mm, 6 trous de 8,5 mm. Jusque septembre 47.  | 1                  | 461.889        | Vilebrequin avec masselottes d'équilibrage (haut. des masselottes 35 mm), plateau de fixat. sur volant moteur : 6 trous lisses de 8 mm. Jusque septembre 47.   | 1                  | 461.986/06 | Jeu de 6 bielles appairées entr'axes : 190 mm, alés. 47 mm, larg. 33,7 mm, épais. du corps 13 mm.   | 1                  |
| 461.760    | Arrêteur double circulaire de 8,5, entr'axes : 40 mm des vis de fixat. du chapeau de moyeu et de damper. Jusque septembre 47. R. p. 456.871 à réaliser.                                      | 2                  | 461.925        | Ergot cylindrique de 6×32 de centrage de la masse additionnelle sur volant moteur. Jusque mai 39.  | 2                  | 481.454    | Chapeau de moyeu de la couronne de démarreur et de damper, diam. ext. 134 mm, épais. 9 mm, 6 trous de 7,5 mm. Depuis septembre 47.                      | 1                  |
| 461.761    | Arrêteur double circulaire à languettes de 8,5 entr'axes : 40 mm des vis de fixat. du chapeau et de l'écrou à encoches de moyeu et de damper. Jusque septembre 47. R. p. 456.882 à réaliser. | 1                  | 461.926        | Volant moteur monté avec masse additionnelle (diam. extérieur 250 mm), 12 trous de 7 mm pour fixation de la masse additionnelle. 6 trous lisses de 8 mm pour fixat. sur vilebrequin. Jusque mai 39. N. F. P. | 1                  | 491.048    | Entraîneur de presseur intermédiaire d'embrayage. Jusque juin 50.   | 6                  |
| 461.762    | Écrou à encoches de 36×150 de blocage du moyeu de la couronne de démarreur et de damper.   | 1                  | 461.933/06     | Jeu de 6 bielles appairées, entr'axes 190 mm, alés. 48 mm, épais. du corps 13 mm.  | 1                  | 493.027    | Vis TH de 7×40×14 de fixat. du volant auxiliaire sur le volant moteur. Septembre 47-juin 50.  | 6                  |
| 461.764    | Disque fibre de 192×282×5 d'insonorisation sur disque de couronne de démarreur (R. VI). Jusque septembre 47. N. F. P.  | 1                  | 461.941        | Damper complet. Jusque septembre 47. N. F. P.  | 1                  | 508.092    | Pied de centrage, diam. 10 mm, long. 19 mm, du volant moteur. Depuis mars 48.   | 1                  |
| 461.784/02 | Coussinets de palier AR, alésage 55 mm, longueur 48,5 mm. Jusque mars 48.  | 1                  | 461.950/33.642 | Boulon de bielle avec écrou (9×54,5×18,5).   | 12                 | 508.093    | Jonc de 8,8×10,8 du pied de centrage du volant moteur. Depuis mars 48.  | 1                  |
| 461.805    | Tôle arrêteur des vis de fixat. des volants moteur. Jusque mars 48.  | 1                  | 461.951        | Volant moteur nu (diam. ext. 250 mm, 6 trous de 7 mm pour fixat. du volant auxiliaire, 6 trous lisses de 8 mm pour fixat. sur vilebrequin. Mai 39-septembre 47.  | 1                  | 621.010    | Vis TH de 7×32,5×18,5 de fixat. :<br>— de la masse additionnelle sur le volant. Jusque mai 39.<br>— du volant auxiliaire sur le volant. Depuis juin 50. | 12<br>6            |
| 461.841    | Disque avec couronne de démarreur rivée. Jusque septembre 47.  | 1                  | 461.983/06     | Jeu de 6 bielles appairées entr'axes 190 mm, alés. 47,5 mm, larg. 33,5 mm, épais. du corps 13 mm.  | 1                  | 730.215    | Vis TH de 10×59 de fixat. des masselottes d'équilibrage. Jusque septembre 47.   | 8                  |

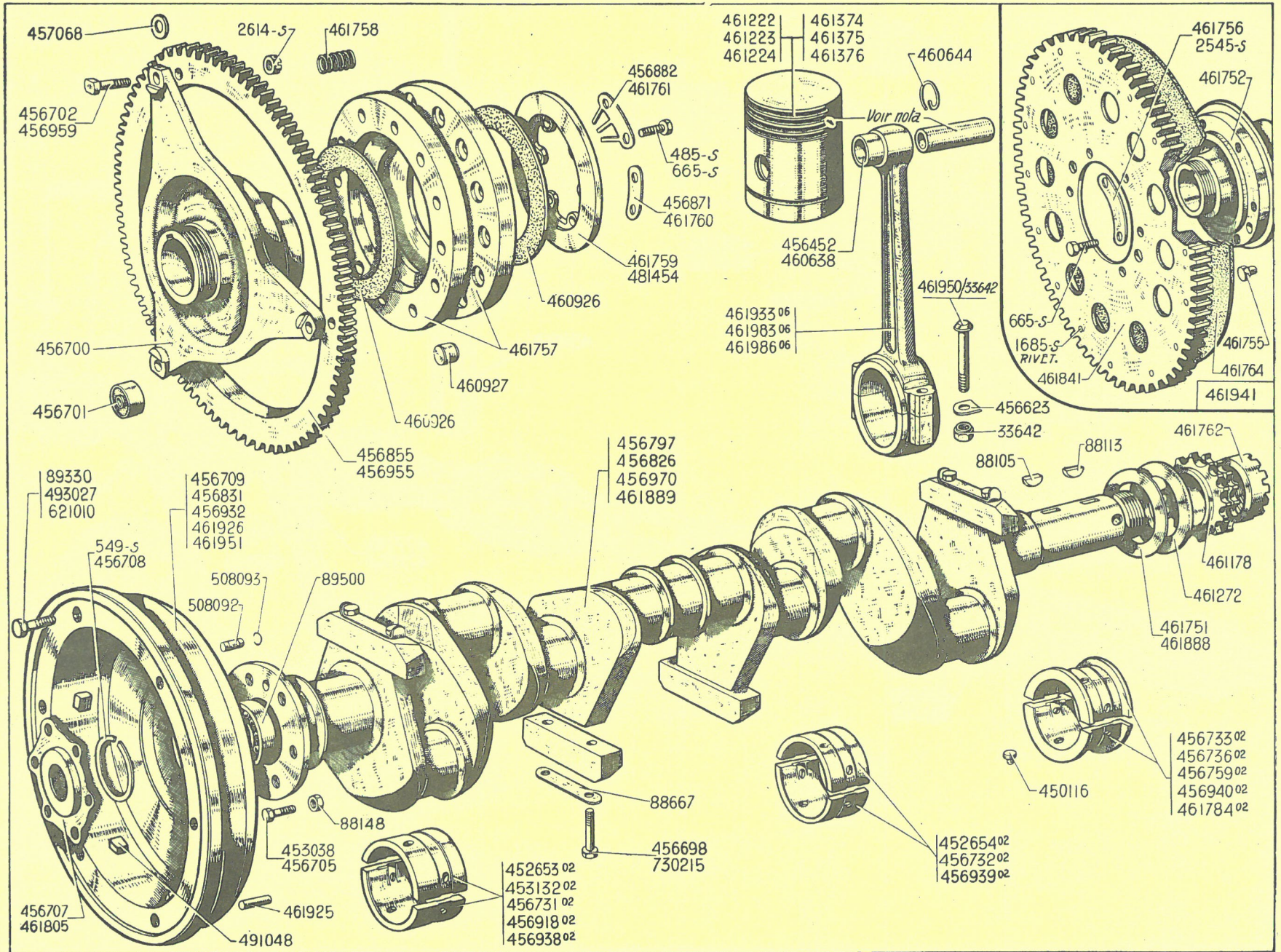

120 — ARBRE A CAMES ET SES COMMANDES

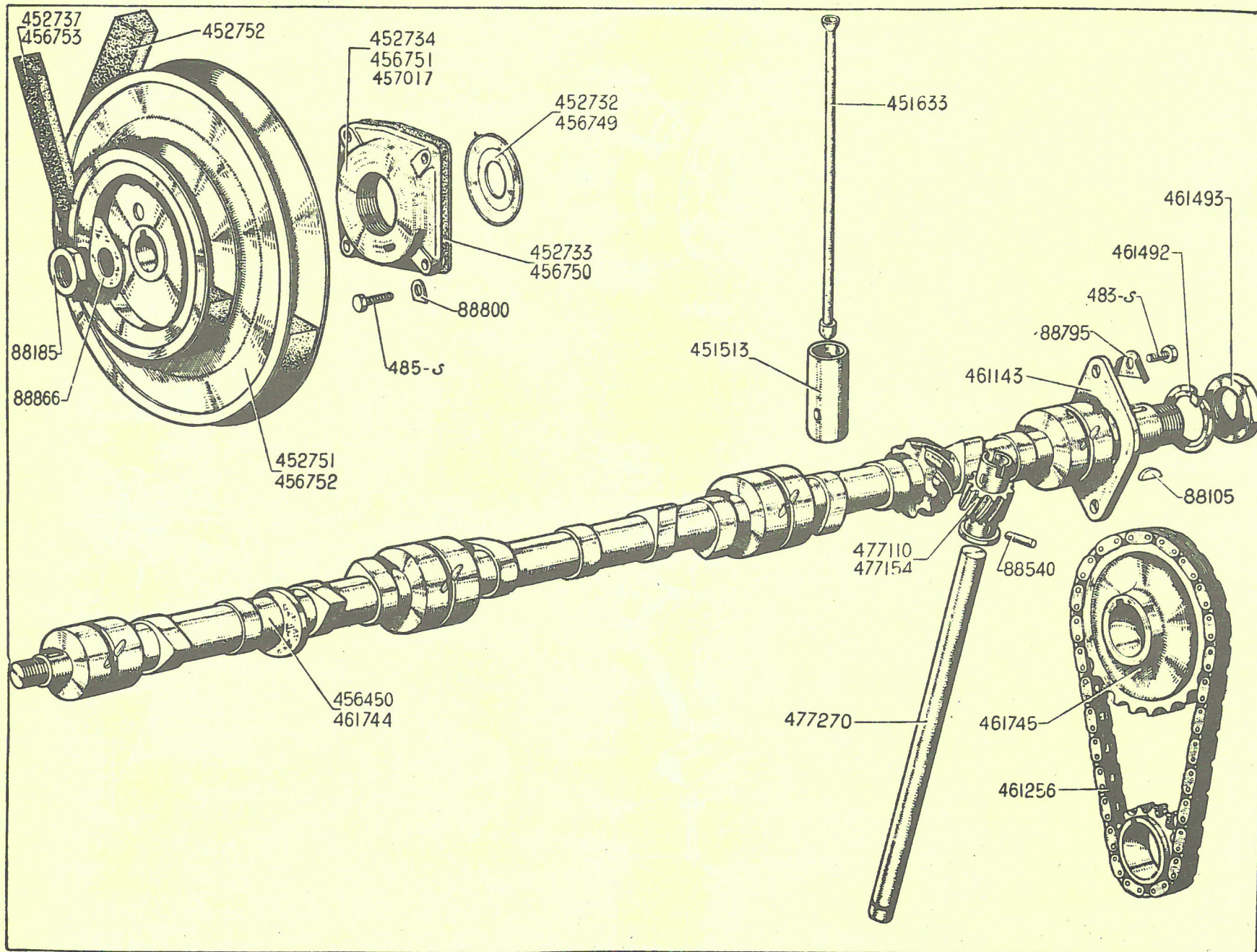

| NUMÉRO  | DÉSIGNATION  | COEFF. | NUMÉRO  | DÉSIGNATION  | COEFF. | NUMÉRO  | DÉSIGNATION   | COEFF. |
|---------|--|--------|---------|--|--------|---------|---|--------|
| 483-S   | Vis TH de 7×15 de fixat. de la bride de butée d'arbre à cames (R. III).                            | 2      | 452.733 | Joint papier de la coquille d'étanchéité, 4 trous équidistants. (R. VI). Jusque septembre 47.  | 1      | 456.753 | Courroie de commande de la pompe à eau, long. développée 700 mm (R. VI). Depuis septembre 47.   | 1      |
| 485-S   | Vis TH de 7×20×16 de fixat. de la coquille d'étanchéité en bout d'arbre à cames (R. III).          | 4      | 452.734 | Coquille d'étanchéité formant turbine (pas à gauche) en bout d'arbre à cames côté volant. 4 trous de fixat. équidistants. Jusque septembre 47. | 1      | 457.017 | Coquille d'étanchéité formant turbine (pas à gauche) en bout d'arbre à cames, côté volant (pour remplacement du cylindre 453.184). Jusque septembre 47. | 1      |
| 88.105  | Clavette Woodruff de 4,6×18,5 × 7,9 de la poulie double d'arbre à cames (R. II).                   | 1      | 452.737 | Courroie de commande de pompe à eau, long. développée 670 mm (R. VI). Jusque septembre 47.   | 1      | 461.143 | Bride de butée d'arbre à cames.   | 1      |
| 88.185  | Ecrou H de 16×150 de blocage de la poulie double sur arbre à cames.                                | 1      | 452.751 | Poulie double de commande de pompe à eau, ventilateur et dynamo, diam. à fond de gorge de la petite poulie 82 mm. Jusque septembre 47.         | 1      | 461.256 | Chaîne de commande de distribution (R. VI).   | 1      |
| 88.540  | Goupille cylindrique de 3,5×20 d pignon de commande de pompe à huile et de distributeur.           | 2      | 452.752 | Courroie de commande de dynamo et ventilateur, long. développée 617 mm (R. VI).  | 1      | 461.492 | Arrêteur rond de 24,5 d'écrou de blocage du pignon d'arbre à cames.   | 1      |
| 88.795  | Arrêteur simple de 8,5 des vis de fixat. de bride de butée d'arbre à cames.                        | 2      | 456.450 | Arbre à cames, long. tot. 750 mm, denture de commande de pompe à huile et de distributeur, pas à gauche. Depuis septembre 47.                  | 1      | 461.493 | Ecrou H de 24×150 de blocage du pignon d'arbre à cames.   | 1      |
| 88.800  | Arrêteur simple de 7,5 des vis de fixat. de la coquille d'étanchéité en bout d'arbre à cames.      | 4      | 456.749 | Rondelle pare-huile de 20,5×60 × 7,5 en bout de l'arbre à cames, côté volant. Depuis septembre 47.   | 1      | 461.744 | Arbre à cames, long. tot. 750 mm, denture de commande de pompe à huile et de distributeur, pas à droite. Jusque septembre 47.                           | 1      |
| 88.866  | Arrêteur simple de 16,5 d'écrou de blocage de la poulie double.                                    | 1      | 456.750 | Joint de la coquille d'étanchéité (R. VI). Depuis septembre 47.  | 1      | 461.745 | Pignon d'arbre à cames (38 dents), épais. du moyeu 29 mm.   | 1      |
| 451.513 | Poussoir de tige de culbuteur (diam. 26 mm).   | 12     | 456.751 | Coquille d'étanchéité formant turbine (pas à droite) en bout d'arbre à cames, côté volant. Depuis septembre 47.                                | 1      | 477.110 | Pignon de commande de pompe à huile et de distributeur (10 dents, pas à gauche). Depuis septembre 47.   | 1      |
| 451.633 | Tige de commande de culbuteur (long. tot. 252 mm).   | 12     | 456.752 | Poulie double de commande de pompe à eau, ventilateur et dynamo, diam. à fond de gorge de la petite poulie 88 mm. Depuis septembre 47.         | 1      | 477.154 | Pignon de commande de pompe à huile et de distributeur (10 dents pas à droite). Jusque septembre 47.  | 1      |
| 452.732 | Rondelle pare-huile de 20,5×68 × 7,5 en bout de l'arbre à cames, côté volant. Jusque septembre 47. | 1      |         |  |        | 477.270 | Arbre nu de commande de pompe à huile et de distributeur, long. 331 mm.   | 1      |

122 — POMPE A HUILE - CIRCULATION D'HUILE

| NUMÉRO  | DÉSIGNATION   | COEFF. | NUMÉRO     | DÉSIGNATION  | COEFF. | NUMÉRO  | DÉSIGNATION   | COEFF. |
|---------|---|--------|------------|--|--------|---------|---|--------|
| 395-S   | Vis TH de 6×17,5 de fixat. de la bride de la tuyauterie 470.711 de graissage des culbuteurs (R. III).                         | 2      | 10.378     | Clavette Woodruff de 2,5×15,5 ×6,3 du pignon fixe.   | 1      | 451.671 | Raccord de 20×150 de la tuyauterie 470.724.   | 2      |
| 483-S   | Vis TH de 7×15 de fixat. du fond de pompe à huile (R. III).   | 4      | 88.540     | Goupille cylindrique de 3,5×29 de fixat. du pignon de commande de pompe et de distributeur.                                  | 2      | 451.672 | Raccord conique de circulation d'huile sur pompe et cylindre.                             | 2      |
| 484-S   | Vis TH de 7×17,5 de fixat. de la tuyauterie entre pompe et cylindre (R. III).   | 2      | 88.963     | Vis raccord de 10×18 de la tuyauterie de graissage des culbuteurs.   | 1      | 451.786 | Contre-écrou H de 20×150 de fixat. de la tuyauterie de graissage entre pompe et cylindre. | 2      |
| 485-S   | Vis TH de 7×20 de fixat. de la bride de la tuyauterie 456.744 de graissage des culbuteurs (R. III).                           | 2      | 450.234    | Contre-écrou H de 10×100 (haut. 4,5 mm) de la vis 451.434 de fixat. du tube support de pompe.                                | 1      | 452.266 | Arrêteur simple de 17,5 de l'écrou du clapet de décharge.                                 | 1      |
| 589-S   | Vis TH de 7×60 de fixat. des filtres sur pompe (R. III).  | 1      | 451.354    | Ressort de 9,5×39 du clapet de décharge.   | 1      | 452.680 | Tôle rectangulaire (56 mm et 71 mm) du fond de pompe.                                     | 1      |
| 764-S   | Vis TH de 8×42,5 de serrage du tube support sur corps de pompe (R. III).  | 1      | 451.355    | Bouchon fileté de 16×150 de réglage du clapet de décharge.   | 1      | 452.684 | Carter supérieur de protection des filtres.   | 1      |
| 2.463-S | Joint fibre de 10,2×15×1 de la tuyauterie de graissage des culbuteurs, côté cylindre (R. VI).                                 | 1      | 451.356    | Contre-écrou H de 16×150 du clapet de décharge.  | 1      | 452.685 | Tôle sup. des filtres (6 trous de 30 mm).   | 1      |
| 2.469-S | Joint métalloplastique de 10×15 ×2 de la tuyauterie de graissage des culbuteurs, côté vis (R. VI).                            | 1      | 451.360/02 | Segment d'arrêt de pignon fixe (2 pièces).   | 1      | 452.686 | Filtre sup. (diam. de l'ocillet 30 mm.)   | 1      |
| 2.494-S | Ecrou H crénelé de 7×100 de fixat. des filtres sur pompe (1 <sup>er</sup> montage avec goujon) (R. III). Jusque septembre 47. | 1      | 451.361    | Pignon fixe (10 dents, haut. 44 mm).   | 1      | 452.719 | Filtre inf. (diam. de l'ocillet 11 mm).   | 1      |
| 2.503-S | Ecrou H de 7×100 de fixat. des filtres sur pompe (R. III).  | 1      | 451.362    | Axe de pignon fou, diam. 10 mm, long. 73 mm.   | 1      | 452.722 | Entretoise des filtres.   | 1      |
| 2.553-S | Ecrou H crénelé de 8×125 de la vis de serrage du tube support sur pompe (R. III).   | 1      | 451.363    | Pignon fou (10 dents, haut. 44 mm).  | 1      | 452.723 | Tôle inf. des filtres (6 trous triangulaires).  | 1      |
| 2.714-S | Bille de 9,52 du clapet de décharge (R. VI).  | 1      | 451.366    | Joint entre tôle et carter de pompe (R. VI).   | 1      | 452.863 | Fond de pompe formant support des filtres.  | 1      |
|         |   |        | 451.368    | Bague épaulée sup. de l'arbre de commande, alés. 12,5 mm, diam. ext. 24,4 mm, diam. de la colerette 27 mm, long. tot. 30 mm. | 1      | 453.041 | Pompe complète avec filtres (pignon de commande à droite). Jusque septembre 47.           | 1      |
|         |   |        | 451.434    | Vis TH à pointe de 10×30 de fixat. du tube support de pompe.   | 1      | 453.117 | Joint de 29×42 entre fond de pompe et tôle sup. de protection des filtres (R. VI).        | 1      |
|         |   |        |            |  |        | 453.126 | Bouchon de 18×150 de canalisation sur fond de pompe.                                      | 1      |

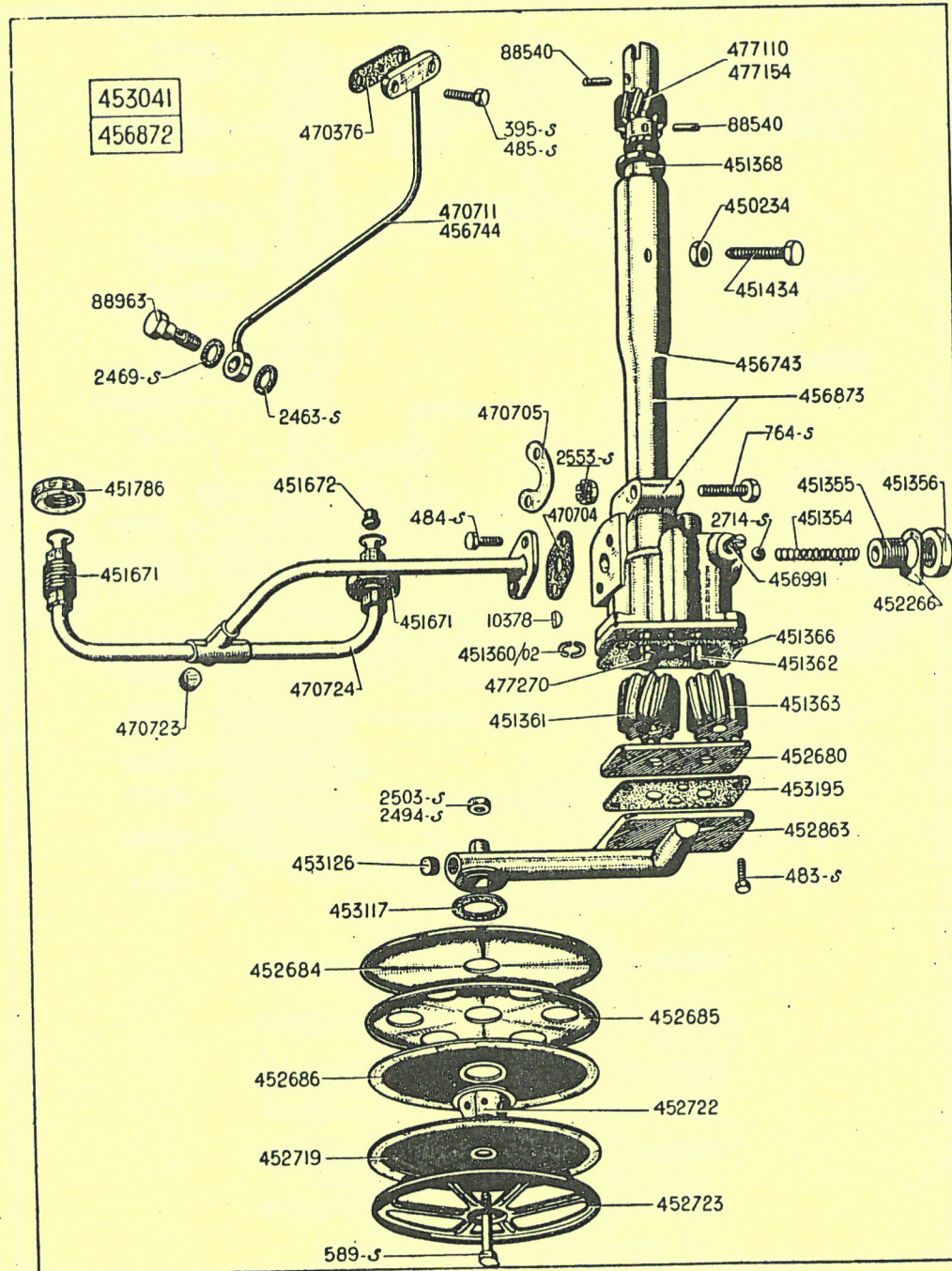



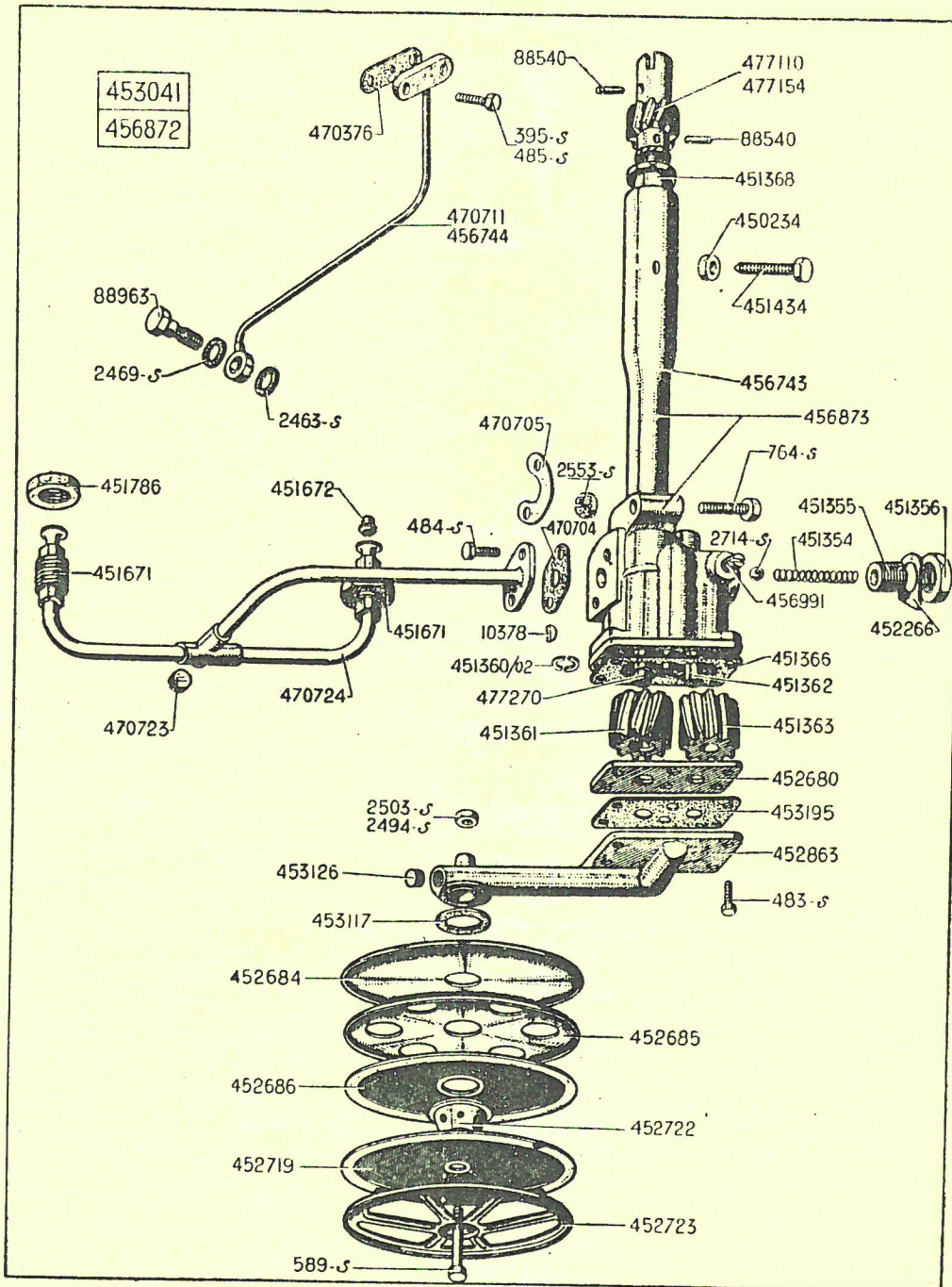

**POMPE A HUILE - CIRCULATION D'HUILE (suite) — 125**

| NUMÉRO  | DÉSIGNATION  | COEFF. | NUMÉRO  | DÉSIGNATION   | COEFF. | NUMÉRO  | DÉSIGNATION   | COEFF. |
|---------|--|--------|---------|---|--------|---------|---|--------|
| 453.195 | Joint papier entre fond de pompe et tête (R. VI).  | 1      | 470.376 | Joint entre tuyauterie d'arrivée d'huile et culasse (R. VI).  | 1      | 470.723 | Bouchon de 12×100 de la tuyauterie entre pomp et cylindre.                                    | 1      |
| 456.743 | Tube conique support de pompe, long. 233 mm, avec bague emmanchée.                         | 1      | 470.704 | Joint entre pompe et tuyauterie d'arrivée d'huile au cylindre, entr'axes des trous 32 mm. (R. VI).    | 1      | 470.724 | Tuyauterie de graissage entre pompe et cylindre.  | 1      |
| 456.744 | Tuyauterie d'arrivée d'huile sur la culasse, long. développée 300 mm. Depuis septembre 47. | 1      | 470.705 | Arrêteoir double de 7,5 (entr'axes 32 mm) des vis de fixat. de la tuyauterie entre pompe et cylindre. | 1      | 477.110 | Pignon de commande de pompe et de distributeur (10 dents, pas à gauche). Depuis septembre 47. | 1      |
| 456.872 | Pompe complète avec filtres (pignon de commande à gauche). Depuis septembre 47.            | 1      | 470.711 | Tuyauterie d'arrivée d'huile sur la culasse, long. développée 225 mm. Jusque septembre 47.            | 1      | 477.154 | Pignon de commande de pompe et de distributeur (10 dents pas à droite). Jusque septembre 47.  | 1      |
| 456.873 | Corps de pompe à huile avec tube support.  | 1      |         |   |        | 477.270 | Arbre nu de commande de pompe et de distributeur, long. 331 mm.                               | 1      |
| 456.991 | Vis sans tête de 7×7 d'obturation de corps de pompe.                                       | 2      |         |   |        |         |   |        |

## 126 — POMPE A EAU

| NUMÉRO  | DÉSIGNATION  | COEFF. | NUMÉRO     | DÉSIGNATION  | COEFF. | NUMÉRO  | DÉSIGNATION   | COEFF. |
|---------|--|--------|------------|--|--------|---------|---|--------|
|         | <b>Jusque septembre 47</b>   |        | 89.269     | Vis TH de 6×26 d'arrêt d'écrou presse-garniture d'étanchéité.                        | 1      | 452.673 | Joint rond du couvercle, diam. int. 70 mm, 5 trous à 83 mm d'entr'axes (R. VI). | 1      |
| 635-S   | Goujon de 7×30,5 (filetages 17 et 10,5) de fixat. du palier et du couvercle sur corps de pompe (R. III). | 9      | 302.771    | Collier de serrage, long. 500 mm du tube caoutchouc entre pompe et cylindre (R. VI). | 2      | 452.676 | Tube caoutchouc de 40×48×60 de liaison de la pompe au cylindre.                 | 1      |
| 1.142   | Goupille cylindrique de 5×31 de fixat. de la turbine (R. II).  | 1      | 451.408    | Garniture d'étanchéité (R. VI).  | 1      | 452.737 | Courroie de commande de la pompe, long. développée 670 mm (R. VI).              | 1      |
| 2.471-S | Joint métalloplastique de 14×19×2 du raccord de circulation d'eau sur culasse (R. VI).                   | 1      | 451.409    | Douille d'appui de la garniture d'étanchéité.  | 1      | 452.740 | Vis TH de 10×105 de réglage de la tension de courroie.                          | 1      |
| 2.503-S | Écrou H de 7×100 des goujons de fixat. du palier et du couvercle sur corps de pompe (R. III).            | 9      | 451.410    | Écrou presse-garniture d'étanchéité (fileté à 28×150).                               | 1      | 452.743 | Raccord de 14×200 de circulation d'eau sur culasse.                             | 1      |
| 2.611-S | Écrou H de 10×150 de la vis de réglage de tension de la courroie (R. III).                               | 1      | 451.413/02 | Segment d'arrêt de la poulie (2 pièces).   | 1      | 452.755 | Poulie de pompe, diam. ext. 68 mm, épais. 23 mm.                                | 1      |
| 4.732-S | Graisseur « hydraulic » en équerre de graissage de l'arbre, côté poulie (R. VI).                         | 1      | 452.664    | Corps de pompe à eau.  | 1      | 452.898 | Tube caoutchouc de 10×15, long. 250 mm, de liaison de la pompe à la culasse.    | 1      |
| 4.734-S | Graisseur « hydraulic » à double clapet sur corps de pompe (R. VI).                                      | 1      | 452.665    | Palier de corps de pompe.  | 1      | 452.970 | Pompe complète.   | 1      |
| 18.108  | Contre-écrou H de 6×100 de la vis d'arrêt d'écrou presse-garniture d'étanchéité.                         | 1      | 452.666    | Couvercle de pompe.  | 1      | 457.133 | Arbre et turbine de pompe assemblés.  | 1      |
| 88.103  | Clavette Woodruff de 2,5×12,5×5,5 de la poulie.  | 1      | 452.667    | Douille épaulée du corps de pompe, diam. 15×28×34, long. 42 mm.                      | 1      | 501.306 | Écrou de 12×150 et 8×125, haut. 18,5, de blocage de la poulie.                  | 1      |
|         |  |        | 452.668    | Arbre de pompe, long. 126,5 mm.  | 1      | 501.308 | Arrêteoir simple de 12 d'écrou de blocage de poulie sur arbre.                  | 1      |
|         |  |        | 452.669    | Turbine de pompe.  | 1      | 602.009 | Collier de serrage du tube caoutchouc sur pompe et culasse (R. VI).             | 2      |
|         |  |        | 452.670    | Bague épaulée du palier de corps de pompe, diam. 15×20×29, long. 17 mm.              | 1      |         |   |        |

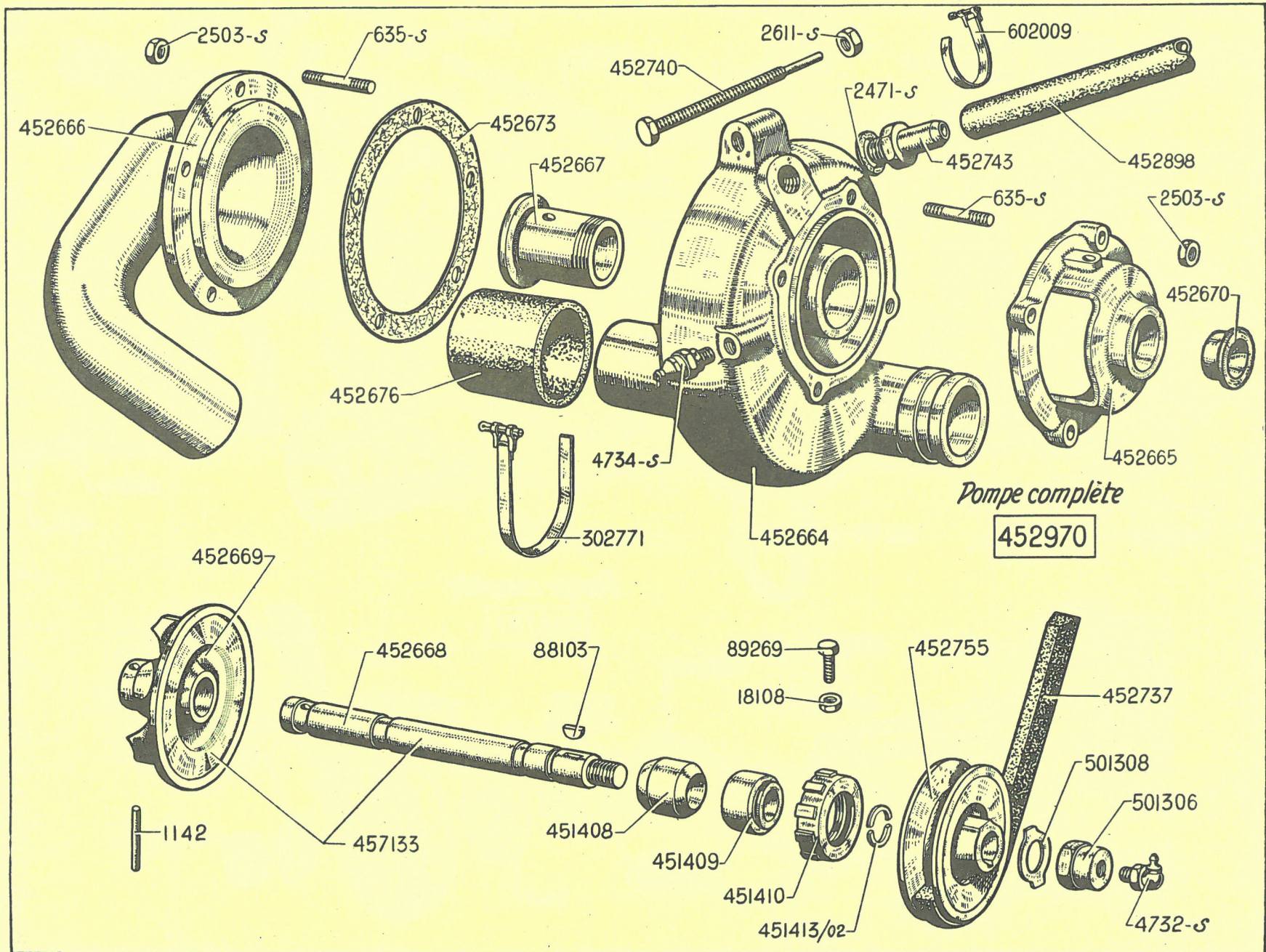

*Pompe complète*  
**452970**

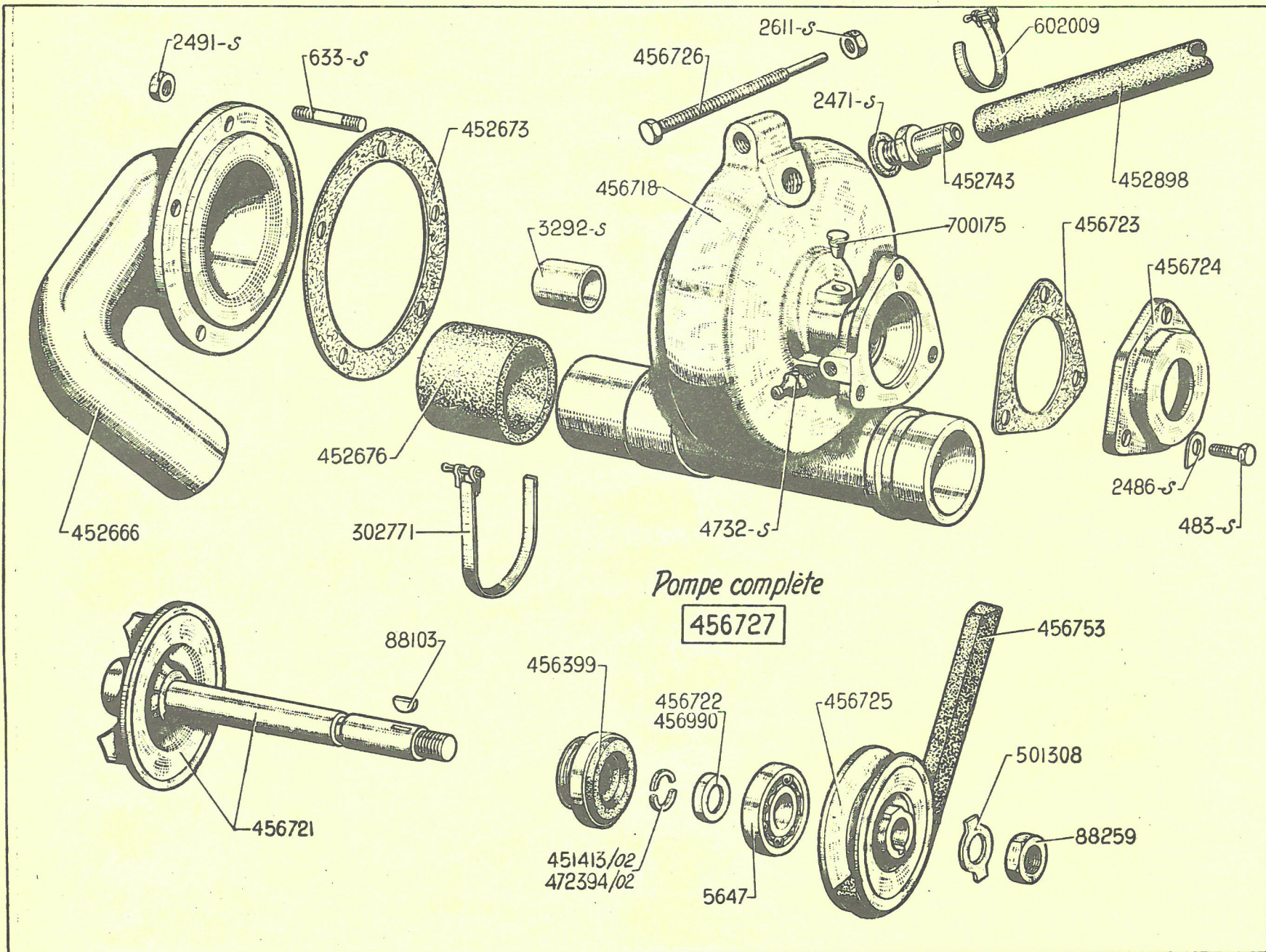

*Pompe complète*

**456727**

451413/02  
472394/02

| NUMÉRO  | DÉSIGNATION  | COEFF. | NUMÉRO     | DÉSIGNATION   | COEFF. | NUMÉRO     | DÉSIGNATION   | COEFF. |
|---------|--|--------|------------|---|--------|------------|---|--------|
|         | <b>Depuis septembre 47</b>   |        | 302.771    | Collier de serrage, long. 500 mm du tube caoutchouc entre pompe et cylindre (R. VI).  | 2      | 456.723    | Joint triangulaire du chapeau de roulement, diam. ext. 36,3 mm, 3 trous de 7,5 (R. VI).                               | 1      |
| 483-S   | Vis TH de 7×15 de fixat. du chapeau de roulement (R. III).                               | 3      | 451.413/02 | Segment d'arrêt du roulement d'arbre de pompe, haut. 8,4 mm. (2 pièces). Jusque janvier 51.   | 1      | 456.724    | Chapeau de roulement, 3 trous de 7,5, haut. 11 mm.  | 1      |
| 633-S   | Goujon de 7×25,5 (filetages 10,5 et 12,5) de fixat. du couvercle (R. III).               | 5      | 452.666    | Couvercle de pompe.   | 1      | 456.725    | Poulie de pompe à eau, diam. ext. 68 mm, épais. 20,5 mm.  | 1      |
| 2.471-S | Joint métalloplastique de 14,3×19×2 du raccord de circulation d'eau sur culasse (R. VI). | 1      | 452.673    | Joint rond du couvercle, diam. int. 70,5 mm, trous à 83 mm d'entr'axes (R. VI).   | 1      | 456.726    | Vis TH de 10×110 de réglage de la tension de courroie.  | 1      |
| 2.486-S | Arrêteur simple de 7,5, long. 16 mm des vis de fixat. du chapeau de roulement (R. III).  | 3      | 452.676    | Tube caoutchouc de 40×48×60 de liaison de la pompe au cylindre.   | 1      | 456.727    | Pompe complète.   | 1      |
| 2.491-S | Ecrou H de 7×100 de fixat. du couvercle (R. III).  | 5      | 452.743    | Raccord de 14×200 de circulation d'eau sur culasse.   | 1      | 456.753    | Courroie de commande de la pompe, long. développée 700 mm (R. VI).  | 1      |
| 2.611-S | Ecrou H de 10×150 de la vis de réglage de tension de la courroie (R. III).               | 1      | 452.898    | Tube caoutchouc de 10×15, long. 250 mm de liaison de la pompe à la culasse.   | 1      | 456.990    | Cuvette du segment d'arrêt sur arbre de pompe, diam. intérieur 21 mm, trou de 15,5 mm, haut. 5 mm. Depuis janvier 51. | 1      |
| 3.292-S | Douille du corps de pompe (15×19×25) (R. VI).  | 1      | 456.399    | Bague d'étanchéité (AD) diam. int. 15 mm, ext. 35 mm (R. VI).   | 1      | 472.394/02 | Segment d'arrêt du roulement d'arbre de pompe, haut. 9,4 mm. Depuis janvier 51.                                       | 1      |
| 4.732-S | Graisneur Hydraulic (équerre) du roulement (R. VI).                                      | 1      | 456.718    | Corps de pompe bagné.   | 1      | 501.308    | Arrêteur simple de 12, d'écrou de blocage de poulie sur arbre.  | 1      |
| 5.647   | Roulement à billes de 15×35×11 d'arbre de la pompe (R. VI).                              | 1      | 456.721    | Arbre et turbine assemblés, long. tot. de l'arbre 115 mm.   | 1      | 602.009    | Collier de serrage du tube caoutchouc sur pompe et culasse (R. VI).   | 2      |
| 88.103  | Clavette Woodruff de 2,5×12,5×5,15 de la poulie.   | 1      | 456.722    | Cuvette du segment d'arrêt sur arbre de pompe, diam. intérieur 19 mm, trou de 15,5 mm, haut. 5 mm. Jusque janvier 51. R. p. 456.990, d. e. o. : 1-472.394/02. | 1      | 700.175    | Graisneur à huile de la douille de pompe (R. VI).   | 1      |
| 88.259  | Ecrou de 12×150 de blocage de la poulie sur arbre.                                       | 1      |            |   |        |            |   |        |

## 130 — CARBURATEUR INVERSÉ ET SA COMMANDE

| NUMÉRO  | DÉSIGNATION   | COEFF. | NUMÉRO  | DÉSIGNATION  | COEFF. | NUMÉRO  | DÉSIGNATION  | COEFF. |
|---------|---|--------|---------|--|--------|---------|--|--------|
|         | <b>CARBURATEUR</b>  |        | 89.329  | Vis TFB de 6×58 de fixat. de la tubulure de silencieux sur carburateur.  | 2      | 331.171 | Support AV du silencieux montant vertical cintré, haut. 180 mm de l'extrémité à l'axe, long. totale 210 mm (R. III). Depuis novembre 51.   | 1      |
|         | Pour le carburateur et ses pièces de détail, s'adresser directement à la Maison Solex ou à ses représentants officiels.   |        | 89.335  | Vis TH de 7×47,5 (avec trou dans le filetage) de fixat. AR du silencieux d'admission.  | 1      | 452.806 | Entretoise rectangulaire, épais. 10 mm, deux trous centraux perpendiculaires de 31 mm à 38 mm d'entr'axes; 4 trous de 8 mm entre carburateur et tubulure d'admission (R. VI). Jusque septembre 47.                               | 1      |
| 125-S   | Vis TR de 5×15 de fixat. de l'écran de protection (R. III). Depuis septembre 47.  | 2      | 89.841  | Rondelle de 14,5×40×1 entre tampon de fixat. AV du silencieux.   | 2      |         |  |        |
| 661-S   | Vis TH de 8×10 de fixat. de la patte d'écran (R. III). Mars 48-janvier 52.  | 1      | 302.771 | Collier de serrage du raccord du silencieux (R. III).  | 2      | 452.874 | Joint Hugo Reintz entre tubulure de silencieux d'admission et carburateur. 2 trous de 64 mm entr'axes (R. VI).   | 1      |
| 820-S   | Goujon de 8×44,5 (filetages 12 et 18) de fixat. (R. III) :<br>— du carburateur et de l'écran Jusque septembre 47.<br>— du carburateur et de la patte d'écran. Mars 48-janvier 52. | 4<br>3 | 305.114 | Rondelle de 7,5×28×1 de fixat. du silencieux d'admission (R. III).   | 2      |         |  |        |
|         |   |        | 305.115 | Tampon caoutchouc de fixat. du silencieux d'admission, long. tot. 19 mm, diam. 28 mm, perçages 7,5 et 16,5 (R. III).                   | 2      | 453.001 | Tubulure entre carburateur et silencieux d'admission, axe des trous de fixat. perpendiculaire à l'axe de la tubulure Jusque juin 50.   | 1      |
|         |   |        | 305.116 | Tampon caoutchouc de fixat. AV du silencieux d'admission, haut. tot. 14 mm, diam. 28 mm, perçage 7,5 (R. III).                         | 1      | 456.878 | Entretoise rectangulaire, épais. 10 mm, 2 trous centraux obliques de 31 mm à 35/38 d'entr'axes (5 trous de 8 remplacé modèle à 4 trous) (R. VI). Septembre 47-juillet 50.  | 1      |
| 2.323-S | Écrou H de 5×75 des vis de fixat. de l'écran de protection sur patte (R. III). Septembre 47-janvier 52.   | 2      | 310.155 | Tampon caoutchouc inf. de fixat. AR du silencieux d'admission, haut. tot. 26 mm, diam. 28 mm, perçage 7,5 (R. III).                    | 1      | 456.879 | Joint Hugo-Reintz rectangulaire, 2 trous centraux de 31 à 35 d'entr'axes (5 trous de 8 remplacé modèle à 4 trous (R. VI) :<br>— côté carburateur. Septembre 47-Juillet 50.<br>— côté carburateur et tubulure. Depuis juillet 50. | 1<br>2 |
| 2.491-S | Ecrou de 7×100 (haut. 7 mm) de fixat. AV du silencieux d'admission (R. III).  | 1      | 329.869 | Raccord caoutchouc de 66×72 ×100 entre tubulure et silencieux. Depuis juin 50.   | 1      | 456.880 | Joint Hugo-Reintz rectangulaire, 2 trous centraux de 31 à 38 d'entr'axes (5 trous de 8 remplacé modèle à 4 trous) (R. VI) :<br>— côté carburateur et tubulure Jusque septembre 47.<br>— côté tubulure. Septembre 47-juillet 50.  | 2<br>1 |
| 2.493-S | Ecrou de 7×100 (haut 5 mm) de la vis de fixat. AR du silencieux d'admission (R. III).   | 1      | 331.099 | Support AV du silencieux d'admission montant vertical droit, haut. 135 de l'extrémité à l'axe (R. III). Jusque juin 50.                | 1      |         |  |        |
| 2.552-S | Ecrou de 8×125 (haut. 6 mm) de fixat. de carburateur. R. III) :<br>jusque mars 48.<br>depuis mars 48.   | 4<br>3 | 331.141 | Support AV du silencieux montant vertical cintré, haut. 180 de l'extrémité à l'axe, long. totale 190 mm (R. III). Juin 50-novembre 51. | 1      |         |  |        |
| 2.573-S | Rondelle crantée de 8×14 des écrous de fixat. du carburateur (R. VI).<br>jusque mars 48.<br>depuis mars 48.   | 4<br>3 |         |  |        |         |  |        |





132 — CARBURATEUR INVERSÉ ET SA COMMANDE

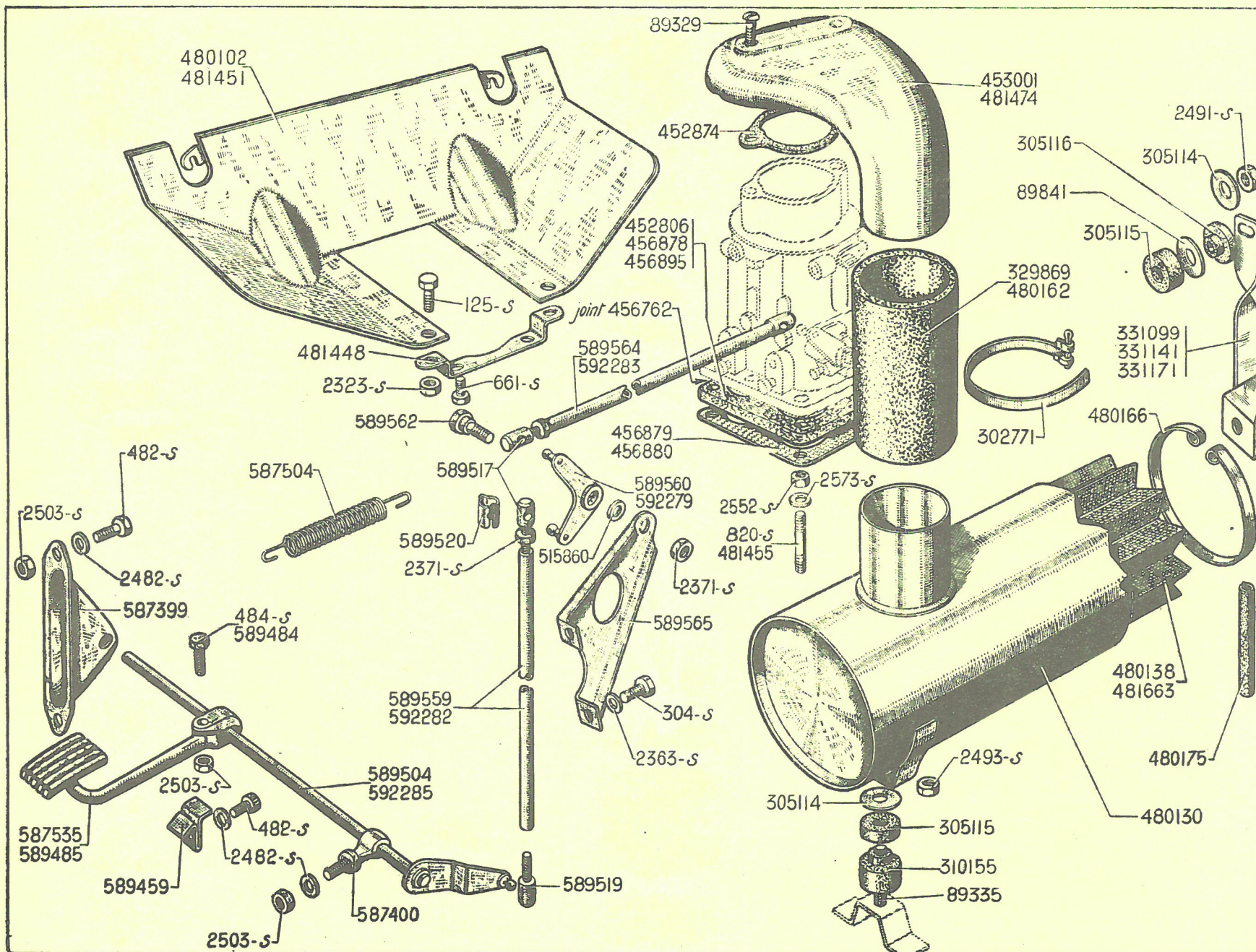

| NUMÉRO  | DÉSIGNATION   | COEFF. | NUMÉRO  | DÉSIGNATION   | COEFF. | NUMÉRO  | DÉSIGNATION   | COEFF. |
|---------|---|--------|---------|---|--------|---------|---|--------|
| 456.895 | Entretoise rectangulaire, épais. 10 mm, 2 trous centraux de 31 mm à 35 d'entr'axes, 3 trous de 8 mm (R. VI). Depuis juillet 50. | 1      |         |   |        | 589.485 | Pédale d'accélérateur non fendue. Jusque septembre 47.  | 1      |
|         |   |        |         | <b>COMMANDE<br/>D'ACCÉLÉRATEUR</b>  |        |         |   |        |
|         |   |        | 304-S   | Vis TH de 6×15 de fixat. du support tôle du levier de renvoi (R. III).                                  | 2      | 589.504 | Axe de la pédale 589.485, le levier est soudé perpendiculairement au fraisage.  | 1      |
| 480.102 | Ecran protecteur du carburateur, 4 trous de 8 pour fixat. sous carburateur. Jusque septembre 47. N. F. P.                       | 1      | 482-S   | Vis TH de 7×12,5 de fixat. du support et butée de pédale (R. III).                                      | 2      | 589.517 | Boîte à rotule réglable (6×100 pas à droite) de biellette d'accélérateur, long. 70,5 mm.                                | 2      |
| 480.130 | Silencieux d'admission cylindrique, diam. 115 mm.   | 1      | 484-S   | Vis TH de 7×17,5 de serrage de la pédale d'accélérateur (R. III). Depuis septembre 47.                  | 1      | 589.519 | Boîte à rotule fixe (6×100 pas à gauche) de biellette d'accélérateur, long. 32,5 mm.                                    | 2      |
| 480.138 | Cartouche filtrante, long. 135 mm (R. VI). Jusque mars 53.  | 1      | 2.363-S | Rondelle plate de 6,5×14 des vis de fixat. du support tôle du levier de renvoi (R. III).                | 2      | 589.520 | Ressort de boîte à rotule des biellettes (R. VI).   | 4      |
| 480.162 | Raccord caoutchouc de 66×72×140 entre tubulure et silencieux d'admission. Jusque juin 50.                                       | 1      | 2.371-S | Ecrou de 6×100 (R. III) :<br>— de boîte à rotule des biellettes.<br>— du levier double de renvoi.       | 2<br>1 | 589.559 | Biellette (nue) verticale de commande du carburateur, long. 390 mm. Jusque septembre 47. N. F. P.                       | 1      |
| 480.166 | Jonc (feuillard d'acier) de maintien intérieur du feutre de silencieux.   | ALD    | 2.482-S | Rondelle plate de 7,5×16 des écrous de fixat. des supports de pédales (R. III).                         | 2      | 589.560 | Levier double de renvoi de commande d'accélérateur, une rotule rivée à droite et l'autre à gauche. Jusque septembre 47. | 1      |
| 480.175 | Tube caoutchouc de 6,5×10×62 formant butée de silencieux d'admission.   | 1      | 2.503-S | Ecrou de 7×100 (haut. 6 mm) (R. III) :<br>— du support sur coque.<br>— de serrage de la pédale 589.485. | 1<br>1 | 589.562 | Axe TH épaulé de 6×18 de fixat. du levier double de renvoi.   | 1      |
| 481.448 | Patte amovible de fixat. inf. de l'écran. Septembre 47-janvier 52. N. F. P.   | 1      | 515.860 | Rondelle élastique de 8,5×16 de l'axe du levier double de renvoi.                                       | ALD    | 589.564 | Biellette (nue) horizontale de commande du carburateur, long. 335 mm. Jusque septembre 47.                              | 1      |
| 481.451 | Écran protecteur du carburateur, 2 trous de 5 pour fixat. Depuis septembre 47.  | 1      | 587.399 | Support de l'axe de pédale (côté pédale).   | 1      | 589.565 | Support tôle du levier double de renvoi.  | 1      |
|         |   |        | 587.400 | Support de l'axe de pédale (côté levier).   | 1      | 592.279 | Levier double de renvoi de commande de carburateur, les rotules sont rivées du même côté. Depuis septembre 47.          | 1      |
| 481.455 | Goujon de 8×56 (filetages 20 et 20) de fixat. du carburateur et de la patte d'écran. Septembre 47-mars 48. Mars 48-janvier 52.  | 2<br>1 | 587.504 | Ressort de rappel de pédale, diam. 15 mm, long. 88 mm.  | 1      | 592.282 | Biellette complète inférieure de commande du carburateur, long. de la tige nue 480 mm. Depuis septembre 47.             | 1      |
| 481.474 | Tubulure entre carburateur et silencieux, axe des trous de fixat. oblique à l'axe de la tubulure. Depuis juin 50.               | 1      | 587.535 | Pédale d'accélérateur fendue et filetée pour serrage sur l'axe. Depuis septembre 47.                    | 1      | 592.283 | Biellette complète sup. de commande du carburateur, long. de la tige nue 355 mm. Depuis septembre 47.                   | 1      |
| 481.663 | Cartouche filtrante, long. 270 mm (R. VI). Depuis mars 53.  | 1      | 589.459 | Butée tôle de limitation de la course de pédale.  | 1      | 592.285 | Axe de pédale d'accélérateur, long. 377,5 mm avec levier soudé. Depuis septembre 47.                                    | 1      |
|         |   |        | 589.484 | Vis tête cylindrique de 7×25 de fixat. de la pédale. Jusque septembre 47. N. F. P.                      | 1      |         |   |        |

| NUMÉRO   | DÉSIGNATION  | COEFF. | NUMÉRO  | DÉSIGNATION   | COEFF. | NUMÉRO     | DÉSIGNATION   | COEFF. |
|----------|--|--------|---------|---|--------|------------|---|--------|
|          | <b>JUSQUE JUIN 50</b>  |        |         |   |        |            |   |        |
| 244-S-10 | Vis TF crantée de 6×15 d'assemblage du volant moteur auxiliaire avec carter d'embrayage (R. III).          | 4      | 490.940 | Ressort de rappel du levier double de commande de débrayage et verrouillage des vitesses (diam. ext. 14,4 mm, long. tot. 167 mm. Jusque septembre 47.         | 1      | 491.037    | Plaquette entre bague d'appui et linguets, diam. int. 33 mm, épais. 0,5 mm (R. VI).                                       | 1      |
| 404-S    | Vis TH de 6×40 de serrage du support de butée de débrayage (R. III).                                       | 1      | 490.942 | Levier double de commande de débrayage et verrouillage des vitesses, l'extrémité inf. forme une boutonnière de 10,5×19. Jusque septembre 47.                  | 1      | 491.038    | Linguet de débrayage, une languette au centre pour maintien avec ressort en U (R. VI). Jusque décembre 47. R. p. 493.061. | 3      |
| 2.613-S  | Ecrou H de 10×150 (haut. 7 mm) de la tige de réglage du levier simple de commande de débrayage (R. III).   | 1      | 490.943 | Levier simple de commande de débrayage, long. tot. 96 mm, clavetage 5 mm. Jusque septembre 47.  | 1      | 491.039    | Ressort de rappel des linguets forme en U (R. VI). Jusque décembre 47.  | 3      |
| 2.669-S  | Ecrou H crénelé de 12×175 de blocage des leviers de commande de débrayage sur fourche (R. III).            | 1      | 490.944 | Tige filetée à 10×150, long. tot. 55 mm, du levier simple de commande de débrayage.   | 1      | 491.040    | Ressort circulaire de maintien de la bague d'appui 491.036 (R. VI). Jusque décembre 47.                                   | 1      |
| 4.154-S  | Clavette Woodruff de 4×15,72×6,75 du levier simple de commande de débrayage (R. III). Depuis septembre 47. | 1      | 491.030 | Embrayage complet comprenant mécanisme, disques, butée, mais sans volant moteur auxiliaire (R. VI). Jusque septembre 47. R. p. 493.057; d. e. o. : 1-493.078. | 1      | 491.041    | Rondelle de 10×18×2,5 des vis de réglage des linguets (R. VI).  | 3      |
| 88.114   | Clavette Woodruff de 5×18,5×7,9 du levier simple de commande de débrayage. Jusque septembre 47.            | 1      | 491.031 | Disque d'embrayage diam. 182 mm (côté boîte de vitesses) (R. VI).   | 1      | 491.042    | Cuvette des ressorts d'embrayage, haut 26 mm (R. VI).   | 6      |
| 88.549   | Goupille cylindrique de fixat. de la vis de réglage des linguets (R. VI). Jusque décembre 47.              | 3      | 491.032 | Disque d'embrayage diam. 182 mm (côté moteur) (R. VI).  | 1      | 491.043    | Bague graphitée de 34×60,3×15,5 de débrayage (R. VI).   | 1      |
| 89.330   | Vis TH de 7×37 de fixat. du volant auxiliaire sur volant moteur. Mai 39-septembre 47.                      | 6      | 491.033 | Plateau d'embrayage, diam. 183 mm, avec vis de réglage 491.055 goupillées (R. VI). Jusque décembre 47. R. p. 493.054; d. e. o. : 3-493.055.                   | 1      | 491.044    | Crampon de maintien de la bague graphitée sur son support (ressort forme en U) (R. VI).                                   | 2      |
| 490.885  | Rondelle de 12,5×27×14 sous l'écrou de blocage des leviers de commande.                                    | 1      | 491.034 | Carter tôle support des linguets, diam. 220 mm, entr'axes des trous de fixat. sur le volant moteur auxiliaire 14,5 mm (R. VI). Jusque septembre 47. N. F. P.  | 1      | 491.045    | Support et bague graphitée de débrayage assemblés, diam. des tourillons 9,8 mm (R. VI).                                   | 1      |
| 490.939  | Fourche de débrayage, long. tot. 352 mm. Jusque septembre 47.  | 1      | 491.036 | Bague d'appui des linguets encoches int. pour maintien par ressort circulaire (R. VI). Jusque décembre 47.  | 1      | 491.047    | Presseur intermédiaire, diam. int. 122 mm, ext. 193 mm (R. VI).   | 1      |
|          |  |        |         |   |        | 491.048    | Entraîneur du presseur intermédiaire, diam. 8 mm, long. tot. 21,6 mm, tête rectangulaire de 9,8 mm × 12 mm.               |        |
|          |  |        |         |   |        | 491.053.06 | Jeu de 6 ressort d'embrayage 491.053, diam. ext. 25,8 mm repère noir (R. VI).   | 6      |

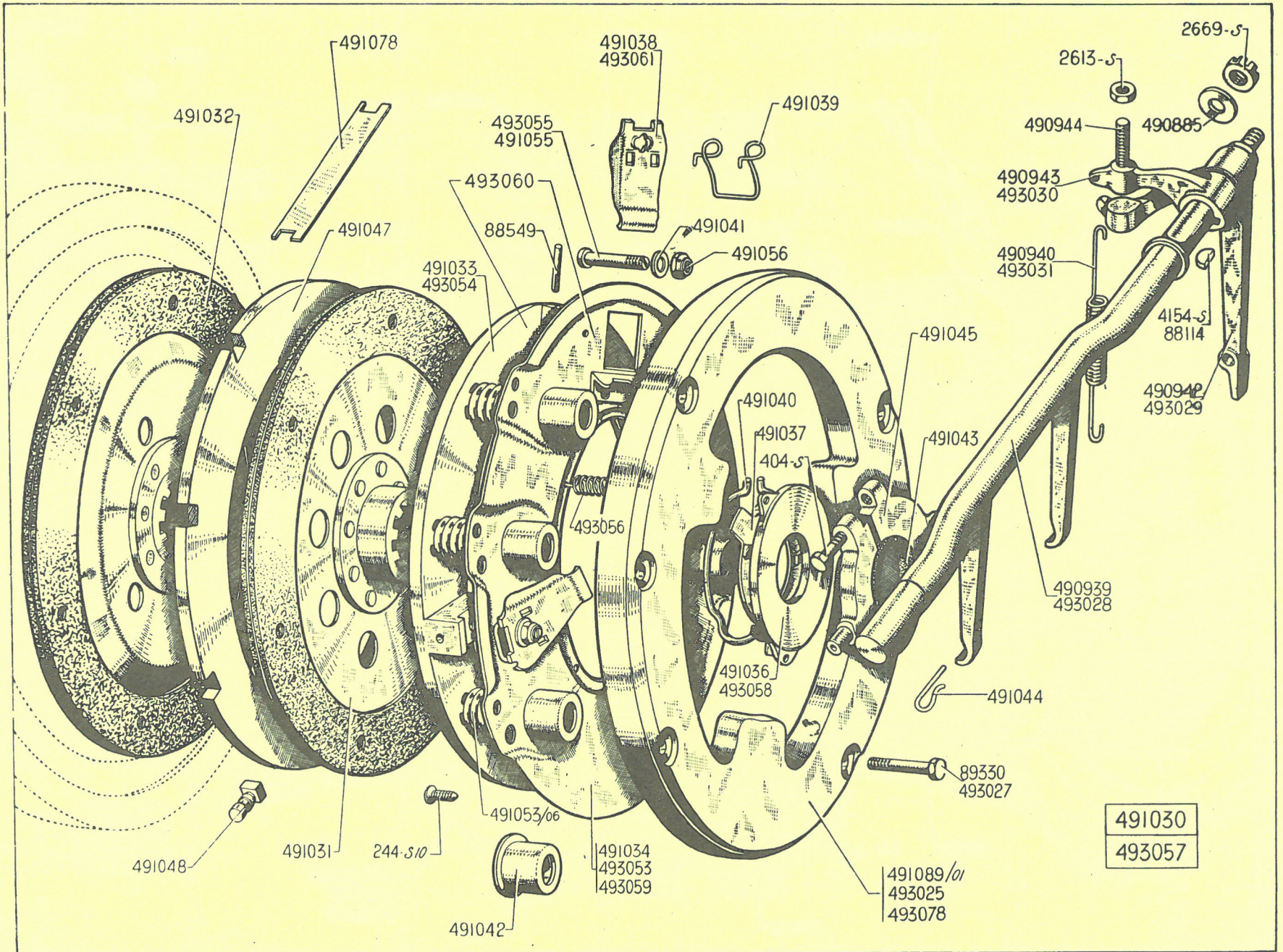

136 — EMBRAYAGE — (Bidisque)

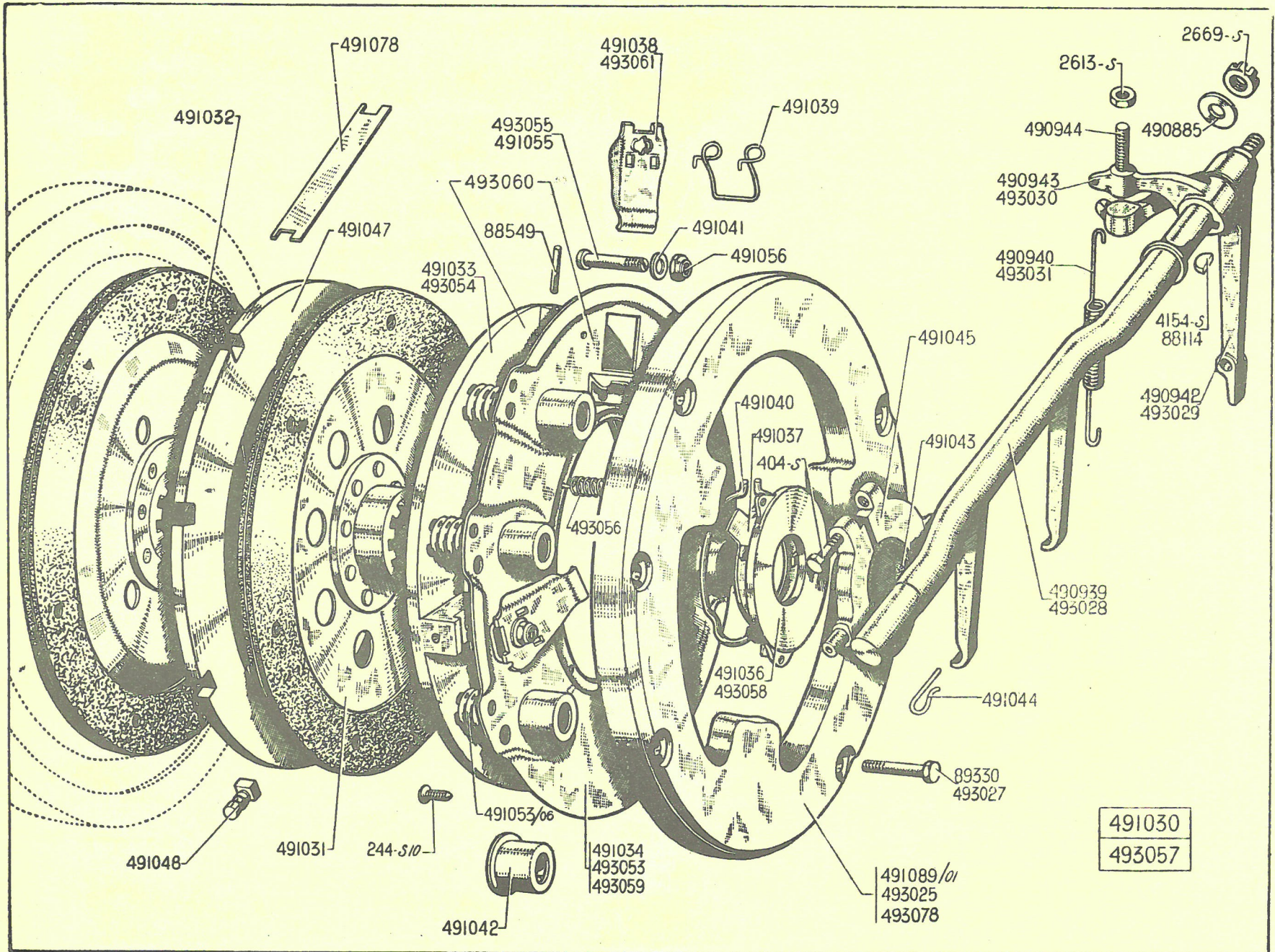

**EMBRAYAGE (Bidisque) (suite) — 137**

| NUMÉRO     | DÉSIGNATION  | COEFF <sup>a</sup> | NUMÉRO  | DÉSIGNATION  | COEFF <sup>a</sup> | NUMÉRO  | DÉSIGNATION   | COEFF <sup>a</sup> |
|------------|--|--------------------|---------|--|--------------------|---------|---|--------------------|
| 491.055    | <i>Vis sans tête de 8×33,5 de réglage des linguets (R. VI). Jusque décembre 47. R. p. 493.055. (Voir note technique 515.)</i>    | 3                  | 493.029 | Levier double de commande de débrayage et verrouillage des vitesses, l'extrémité forme une fourche. Grand bras droit, 100 mm d'entr'axe des trous de 10,5 mm et 17,5 mm.<br>Depuis septembre 47.                     | 1                  | 493.056 | Ressort à boudin, diam. 15 mm, long 18,5 mm. de rappel des linguets (R. VI).<br>Depuis décembre 47.   | 3                  |
| 491.056    | Ecrou de 8×75 des vis de réglage des linguets (R. VI).   | 6                  | 493.030 | Levier simple de commande de débrayage, long. tot. 92 mm, clavetage 4 mm.<br>Depuis septembre 47.  | 1                  | 493.057 | Embrayage complet comprenant : mécanisme, disques, butée, mais sans volant moteur auxiliaire (R. VI). Depuis septembre 47.  | 1                  |
| 491.078    | Ressort du presseur intermédiaire, lame d'acier, long. tot. 100 mm (R. VI).  | 1                  | 493.031 | Ressort de rappel du levier double de commande de débrayage et verrouillage des vitesses, diam. ext. 14 mm, long. tot. 143 mm.<br>Depuis septembre 47.   | 1                  | 493.058 | Bague d'appui des linguets (3 pattes d'accrochage de ressort) (R. VI). Depuis décembre 47.  | 1                  |
| 491.089/01 | <i>Volant moteur auxiliaire, diam. 250 mm, épais. 21 mm, entr'axe des trous de fixat. 14,5 mm. Mai 39-septembre 47. N. F. P.</i> | 1                  | 493.053 | Carter tôle support des linguets, diam. 220 mm, entr'axes des trous de fixat. sur le volant moteur auxiliaire 18,5 mm (3 trous pour fixat. des ressorts à boudin de rappel des linguets (R. VI). Depuis décembre 47. | 1                  | 493.059 | <i>Carter tôle support des linguets, entr'axes des trous de fixat. sur le volant moteur auxiliaire 18,5 mm (R. VI). Septembre 47-décembre 47. R. p. 493.053.</i>            | 1                  |
| 493.025    | Volant moteur auxiliaire, diam. 248 mm, épais. 27 mm, entr'axe des trous de fixat. 18,5 mm.<br>Depuis septembre 47.              | 1                  | 493.054 | Plateau d'embrayage, diam. 183 mm, avec trous chambrés pour vis de réglage à tête cylindrique (R. VI).<br>Depuis décembre 47.  | 1                  | 493.060 | Mécanisme d'embrayage sans disque ni butée (R. VI).<br>Depuis décembre 47.  | 1                  |
| 493.027    | Vis TH de 7×40×14 de fixat. de débrayage et du volant moteur auxiliaire sur volant moteur.<br>Depuis septembre 47.               | 6                  | 493.055 | Vis tête cylindrique de 8×37, diam. de la tête 12 mm, de réglage des linguets (R. VI).<br>Depuis décembre 47.  | 3                  | 493.061 | Linguet de débrayage, long. 70 mm, pour montage avec 3 ressorts à boudin (R. VI).<br>Depuis décembre 47.  | 3                  |
| 493.028    | Fourche de débrayage, long. tot. 371 mm. Depuis septembre 47.  | 1                  |         |  |                    | 493.078 | Volant moteur auxiliaire, diam. 250 mm, épais. 22 mm, entr'axes des trous de fixat. 18,5 mm (pour remplacement de l'embrayage 491.030 par 493.057).<br>Jusque septembre 47. | 1                  |

138 — EMBRAYAGE (Monodisque)

| NUMÉRO   | DÉSIGNATION  | COEFF. | NUMÉRO  | DÉSIGNATION  | COEFF. | NUMÉRO  | DÉSIGNATION  | COEFF. |
|----------|--|--------|---------|--|--------|---------|--|--------|
|          | <b>DEPUIS JUIN 50</b>  |        |         |  |        |         |  |        |
| H-314-6  | Ressort à boudin de rappel des linguets, diam. 16 mm, long. 25 mm (R. VI).                               | 3      | 491.043 | Bague graphitée de 34×60,3×15,5 de débrayage (R. VI).  | 1      | 493.068 | Disque d'embrayage, diam. 215 mm (R. VI).  | 1      |
| 244-S-10 | Vis TF crantée de 6×15 d'assemblage du volant moteur auxiliaire avec carter d'embrayage (R. III).        | 4      | 491.044 | Crampon de maintien de la bague graphitée sur son support (ressort forme en U) (R. VI).  | 2      | 493.069 | Embrayage complet comprenant : mécanisme, disque, butée, mais sans volant moteur auxiliaire (R. VI).                             | 1      |
| 404-S    | Vis TH de 6×40 de serrage du support de butée de débrayage (R. III).                                     | 1      | 491.045 | Support et bague graphitée de débrayage assemblés (R. VI).   | 1      | 493.073 | Volant moteur auxiliaire, diam. 249 mm, épais. 28,5 mm, entr'axes des trous de fixat. 40 mm.                                     | 1      |
| 2.613-S  | Ecrou H de 10×150 (haut. 7 mm) de la tige de réglage du levier simple de commande de débrayage (R. III). | 1      | 491.056 | Ecrou de 8×75 des vis de réglage des linguets (R. VI).   | 6      | 493.074 | Ressort d'embrayage, diam. extér. 25,5 mm, repère orange (R. VI).  | 9      |
| 2.669-S  | Ecrou H crénelé de 12×175 de blocage des leviers de commande de débrayage sur fourche (R. III).          | 1      | 493.028 | Fourche de débrayage, long. tot. 371 mm.<br>Jusque novembre 50.  | 1      | 493.075 | Ressort de rappel du levier double de commande de débrayage et verrouillage des vitesses, diam. ext. 11,4 mm, long. tot. 122 mm. | 1      |
| 3.294-S  | Bague de 18×22×20 de fourche de débrayage (R. VI).<br>Depuis novembre 50.                                | 2      | 493.030 | Levier simple de commande de débrayage, long. tot. 92 mm, clavetage 4 mm.  | 1      | 493.080 | Cuvette de ressort d'embrayage, haut. 30 mm (R. VI).   | 9      |
| 4.154-S  | Clavette Woodruff de 4×15,72 du levier simple de commande de débrayage (R. III).                         | 1      | 493.058 | Bague d'appui des linguets, 3 pattes d'accrochage de ressort (R. VI).  | 1      | 493.081 | Linguet de débrayage, long. 87,5 mm (R. VI).   | 3      |
| 490.885  | Rondelle de 12,5×27×14 sous l'écrou de blocage des leviers de commande.                                  | 1      | 493.063 | Levier double de commande de débrayage et verrouillage des vitesses, l'extrémité forme fourche, grand bras cintré, 113 mm d'entr'axes des trous de 10,5 mm et 17,5 mm.                         | 1      | 493.084 | Segment de 16 mm d'arrêt de bague de fourche de débrayage.<br>Depuis novembre 50.  | 2      |
| 490.944  | Tige filetée à 10×150, long. tot. 55 mm, du levier simple de commande de débrayage.                      | 1      | 493.065 | Mécanisme d'embrayage sans disque, ni butée (R. VI).   | 1      | 493.085 | Fourche de débrayage avec bagues et segments, long. 371 mm.<br>Depuis novembre 50.   | 1      |
| 491.037  | Plaquette entre bague d'appui et linguets, diam. int. 33 mm, épais. 0,5 mm (R. VI).                      | 1      | 493.066 | Plateau d'embrayage, diam. 216 mm, avec trous chambrés pour vis de réglage à tête cylindrique (R. VI).   | 1      | 493.089 | Vis tête cylindrique, de 8×37, diam. de la tête 14 mm, de réglage des linguets (R. VI).  | 3      |
| 491.041  | Rondelle de 10×18×2,5 des vis de réglage des linguets (R. VI).   | 3      | 493.067 | Carter tôle support des linguets, diam. 243 mm, entr'axes des trous de fixat. sur le volant moteur auxiliaire 40 mm (3 trous pour fixat. des ressorts à boudin de rappel des linguets (R. VI). | 1      | 621.010 | Vis TH de 7×32,5×18,5 de fixat. de l'embrayage et du volant auxiliaire sur volant moteur.  | 6      |

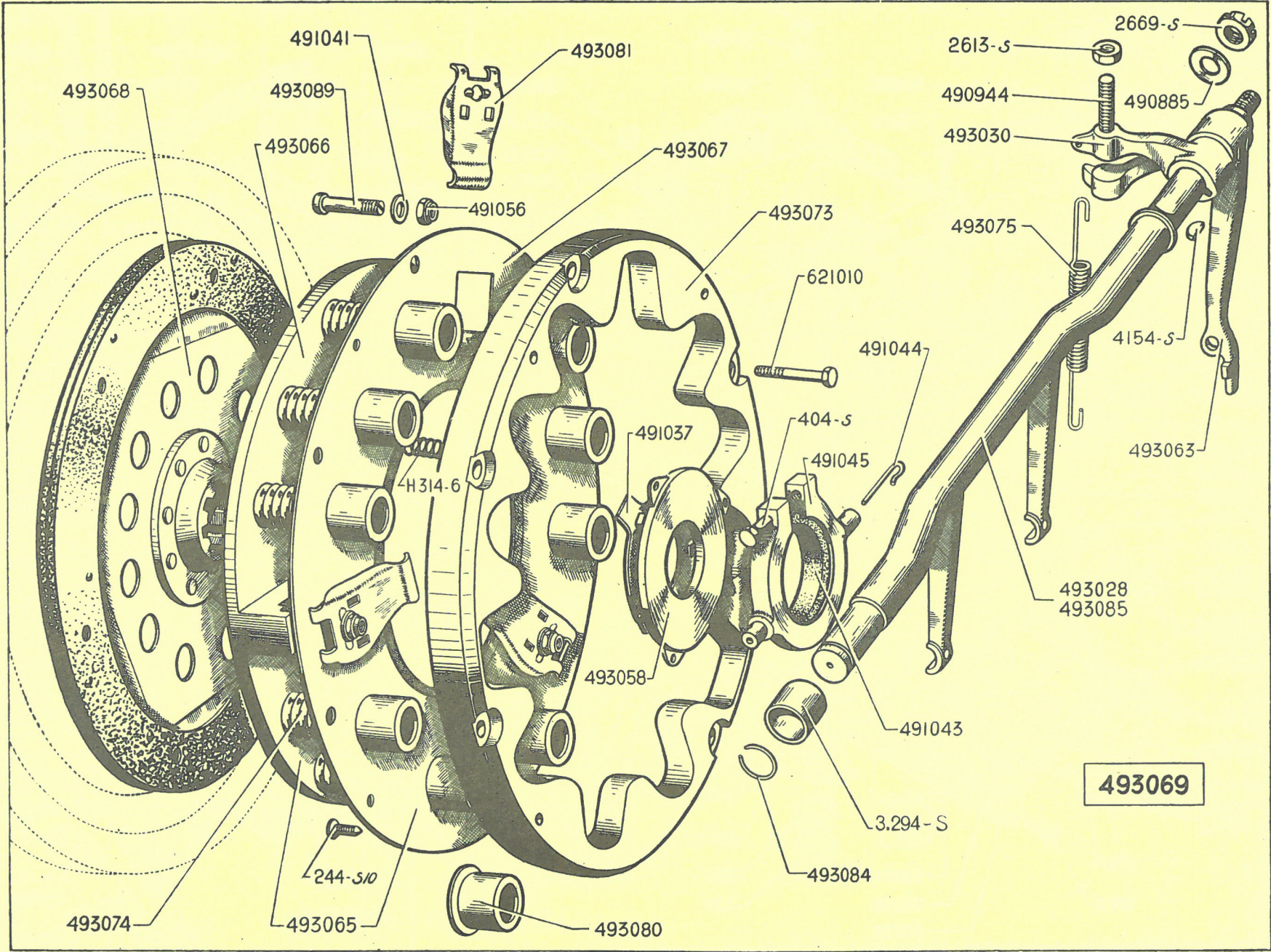



140 — BOITE DE VITESSES - CARTER - COUVERCLE - FOURCHETTES - POMPE A HUILE

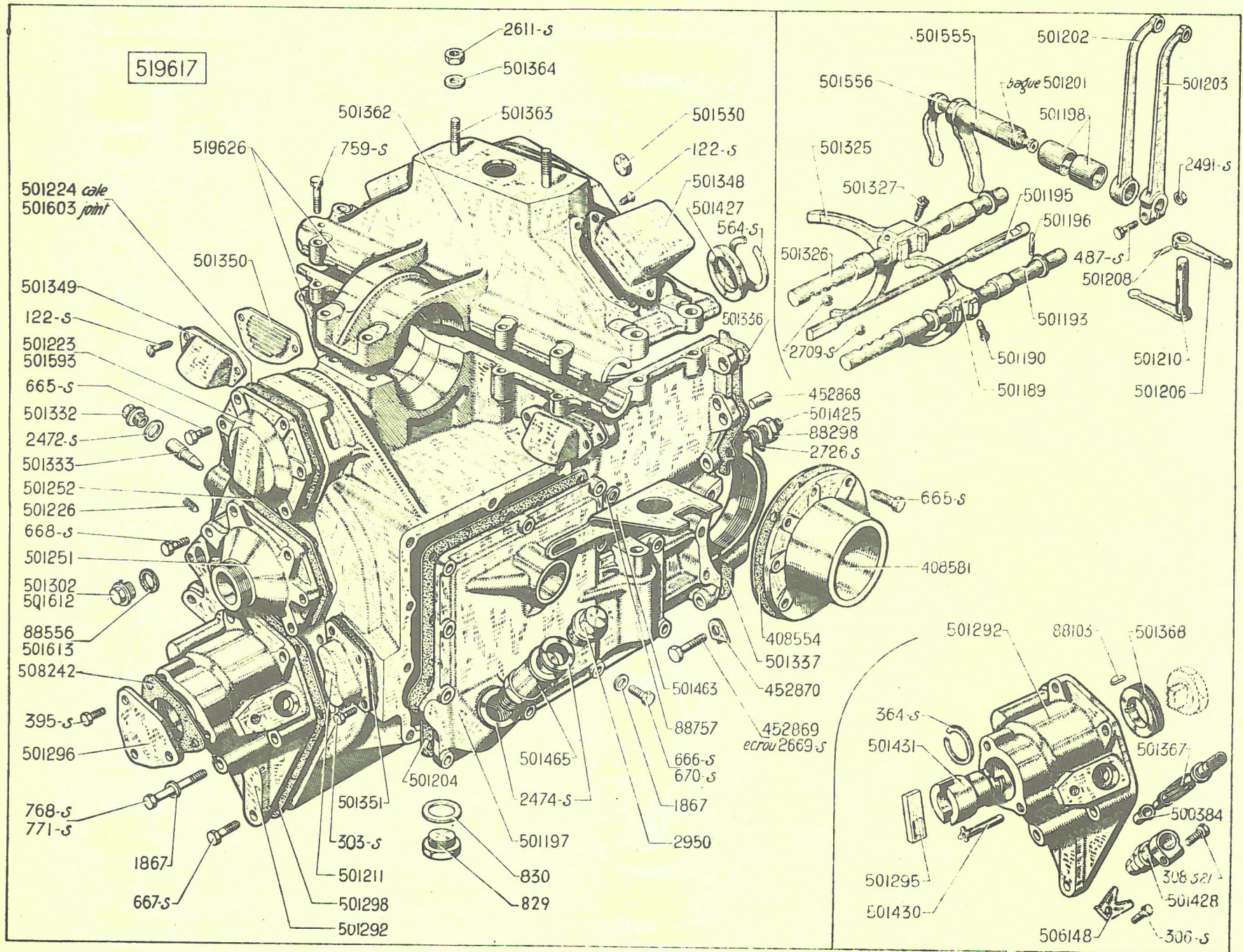

**BOITE DE VITESSES - CARTER - COUVERCLE - FOURCHETTES - POMPE A HUILE — 141**

| NUMÉRO   | DÉSIGNATION   | COEFF.  | NUMÉRO  | DÉSIGNATION  | COEFF. | NUMÉRO  | DÉSIGNATION  | COEFF. |
|----------|---|---------|---------|--|--------|---------|--|--------|
|          | <b>JUSQUE SEPTEMBRE 47</b>  |         | 771-S   | Vis TH de 8×70 de fixat. du carter de pompe à huile (R. III).  | 1      | 89.757  | Rondelle de 8×15, épais. 30×10 sous butée réglable 501.463 (R. III).   | 1      |
| 122-S    | Vis TR de 5×7,5 de fixat. des coquilles d'entrées et sorties d'air (R. III).  | 8       | 829     | Bouchon de 31×150 de vidange du carter.  | 1      | 408.554 | Joint liège de chapeau de différentiel (R. VI).  | 2      |
| 303-S    | Vis TH de 6×12 de fixat. du chapeau AV des axes de fourchettes (R. III).  | 4       | 830     | Joint métalloplastique de 31,5×40×2 du bouchon de vidange d'huile (R. VI).   | 1      | 408.581 | Chapeau de différentiel.   | 2      |
| 306-S    | Vis TH de 6×20 de fixat. de la bride de prise de compteur (R. III).   | 1       | 1.867   | Rondelle de 8×15, épais. 20/10 (R. III) de fixat. :<br>— du couvercle de boîte.<br>— du carter de pompe à huile.     | 9<br>7 | 452.868 | Pied de centrage (14×38) de la boîte sur cylindre carter.  | 2      |
| 308-S-21 | Vis TH de 6×25 (fente sur tête) serrage du flexible de compteur (R. III).   | 1       | 2.472-S | Joint métalloplastique de 18×24×2 du bouchon d'ajutage 501332 (R. VI).   | 1      | 452.869 | Vis TR avec 1 méplat de fixat. de la boîte sur cylindre.   | 4      |
| 364-S    | Segment d'arrêt de la vis de compteur (R. III).   | 1       | 2.474-S | Joint métalloplastique de 24,4×32×2 (R. VI) :<br>— du bouchon de remplissage d'huile.<br>— de l'entretoise 501.465.  | 1<br>1 | 452.870 | Arrêteur simple de 12,5 des vis 452.869.   | 4      |
| 395-S    | Vis TH de 6×17,5 de fixat. du couvercle de pompe à huile (R. III).  | 3       | 2.491-S | Ecrou H de 7×100 de serrage du levier ext. de commande de fourchette de 1 <sup>re</sup> et marche AR (R. III).       | 1      | 500.384 | Bague de pignon de compteur.   | 1      |
| 487-S    | Vis TH de 7×25 de serrage du levier ext. de commande de fourchette de 1 <sup>re</sup> et marche AR (R. III).                | 1       | 2.611-S | Ecrou H de 10×150 (haut. 10 mm) des goujons de fixat. de dynamo (R. III).  | 2      | 501.189 | Fourchette de commande de 1 <sup>re</sup> et marche AR.  | 1      |
| 564-S    | Segment d'arrêt diam. ext. 75,5 mm, int. 65,8 mm du bouchon d'obturation d'axe de pignon intermédiaire (R. III).            | 1       | 2.669-S | Ecrou de 12×175 (haut. 12 mm) des vis 452.869 (R. III).  | 4      | 501.190 | Vis à ergot de 10×16,5 de blocage de la fourchette de 1 <sup>re</sup> et marche AR sur axe.                  | 1      |
| 665-S    | Vis TH de 8×20 (R. III) de fixat. :<br>— du chapeau de roulement AV d'arbre de commande.<br>— des chapeaux de différentiel. | 6<br>16 | 2.709-S | Bille de 7 mm de verrouillage des vitesses (R. VI).  | 2      | 501.193 | Axe de fourchette de 1 <sup>re</sup> et marche AR, long. 200 mm.   | 1      |
| 666-S    | Vis TH de 8×22,5 de fixat. du couvercle de boîte (R. III).  | 8       | 2.726-S | Arrêteur simple de 14,5 des écrous de fixat. des chapeaux de palier de différentiel (R. III).                        | 4      | 501.195 | Tige de verrouillage des vitesses, long. 211 mm.   | 1      |
| 667-S    | Vis TH de 8×25 de fixat. du carter de pompe à huile (R. III).   | 5       | 2.950   | Bouchon de 24×200 de remplissage d'huile du carter de boîte.   | 1      | 501.196 | Bonhomme de 5×25,5 de verrouillage des vitesses (R. VI).   | 1      |
| 668-S    | Vis TH de 8×27,5 de fixat. du chapeau de roulement AV d'axe de pignon intermédiaire (R. III).                               | 6       | 88.103  | Clavette Woodruff de 2,5×12,5×5,15 de la vis de compteur.  | 1      | 501.197 | Couvercle de boîte.  | 1      |
| 670-S    | Vis TH de 8×32,5 de fixat. du couvercle de boîte (R. III).  | 3       | 88.298  | Ecrou H de 14×150 de fixat. des chapeaux de palier de différentiel (R. III).   | 4      | 501.198 | Bague de 24×26×20 du couvercle de la boîte.  | 2      |
| 759-S    | Vis TH de 8×30 de fixat. du couvercle du carter d'embrayage (R. III).   | 1       | 88.556  | Joint fibre de 22,5×28×1,5 du bouchon 501.302 d'axe de pignon intermédiaire de marche AR (R. VI). Depuis janvier 39. | 1      | 501.201 | Bague de 16×18×20 du levier 501.555. N. F. P.  | 2      |
| 768-S    | Vis TH de 8×55 de fixat. du carter de pompe à huile (R. III).   | 1       |         |  |        | 501.202 | Levier ext. de commande de fourchette de 1 <sup>re</sup> et marche AR (diam. fond de cannelures 24,3 mm).    | 1      |
|          |   |         |         |  |        | 501.203 | Levier ext. de commande de fourchette de 2 <sup>e</sup> et prise directe (diam. fond de cannelures 16,2 mm). | 1      |
|          |   |         |         |  |        | 501.204 | Joint du couvercle de boîte (11 trous de 9 mm) (R. VI).  | 1      |

142 — BOITE DE VITESSES - CARTER - COUVERCLE - FOURCHETTES - POMPE A HUILE (suite)

| NUMÉRO  | DÉSIGNATION  | COEFF. | NUMÉRO  | DÉSIGNATION   | COEFF. | NUMÉRO  | DÉSIGNATION  | COEFF. |
|---------|--|--------|---------|---|--------|---------|--|--------|
| 501.206 | Levier supérieur de renvoi.  | 1      | 501.327 | Vis TC de 10×24 à pointe de blocage de fourchette de 2° et prise directe .                                    | 2      | 501.430 | Tube épaulé de 5×7×30 de graissage des pignons.  | 1      |
| 501.208 | Goupille cylindrique de 4×27 de fixat. du levier extér. de commande de tige de verrouillage des vitesses sur axe.  | 1      | 501.332 | Bouchon TH de 18×100 de l'ajutage de graissage des pignons supérieurs.  | 1      | 501.431 | Axe de pompe à huile, long. 49 mm (R. VI).   | 1      |
| 501.210 | Levier int. de commande de tige de verrouillage monté avec axe, long. du levier 56 mm.   | 1      | 501.333 | Ajutage pour graissage des pignons supérieurs, long. tot. 58 mm.  | 1      | 501.463 | <i>Butée tôle du levier double de commande de débrayage et de verrouillage des vitesses. N. F. P.</i>                                  |        |
| 501.211 | Chapeau AV des axes de fourchette  | 1      | 501.336 | Joint sup. entre boîte de vitesses et moteur (R. VI).   | 1      | 501.465 | Entretoise du bouchon de remplissage d'huile, filetages int. et ext. à 24×200.   | 1      |
| 501.223 | <i>Chapeau de roulement AV d'arbre de commande. Jusque février 39. R. p. 501.593 ; d. e. o. : 1-88.091, 1-501.586, 1-89.984, 1-501.587, 1-501.588, 1-501.589, 1-501.590, 1-501.591, 1-501.592, 1-501.594, 1-501.603 (R. VI).</i> | 1      | 501.337 | Joint inf. entre boîte de vitesses et moteur (R. VI).   | 1      | 501.530 | Bouchon tôle de 18,1 d'obturation d'axe de pignon intermédiaire de marche AR.  | 1      |
| 501.224 | Cale de réglage du roulement AV de pignon de commande 6 trous, entr'axes des percages 100 mm.  | ALD    | 501.348 | Coquille de sortie d'air, sur couvercle d'embrayage, entr'axe de fixat. 70 mm.                                | 2      | 501.555 | Levier bagué int. de commande de fourchette de 1° et marche AR, long. de l'axe 86 mm.  | 1      |
| 501.226 | Bouchon de 6×100 de canalisation d'huile.  | 1      | 501.349 | Coquille d'entrée d'air sur carter de boîte.  | 2      | 501.556 | Levier int. de commande de fourchette de 2° et prise directe, long. de l'axe 110,5 mm.   | 1      |
| 501.251 | Chapeau de roulement AV d'axe de pignon intermédiaire (R. VI).   | 1      | 501.350 | Chicane d'entrée d'air sur carter de boîte.   | 2      | 501.593 | Chapeau de roulement AV d'arbre de commande (cas de l'axe de pignon de commande avec roulement AR bloqué par écrou. Depuis février 39. | 1      |
| 501.252 | Joint du chapeau 501.251 (R. VI).  | 1      | 501.351 | Joint du chapeau AV des axes de fourchettes (R. VI).  | 1      | 501.603 | Joint du chapeau de roulement 501.593 (R. VI). Depuis février 39.  | 1      |
| 501.292 | Carter de pompe à huile sur boîte, fixat. par 7 trous de 8,5 mm.   | 1      | 501.362 | Couvercle de carter d'embrayage.  | 1      | 501.612 | <i>Bouchon d'axe de pignon intermédiaire de marche AR, filetage 26×150. Jusque janvier 39. N. F. P.</i>                                | 1      |
| 501.295 | Palette de pompe à huile, long. 37,5 mm, larg. 15,5 mm.  | 1      | 501.363 | <i>Goujon de 10×43 (filetages 15 et 18) de fixat. du support de dynamo. N. F. P.</i>                          | 2      | 501.613 | <i>Joint fibre de 26,5×32,5 du bouchon 501.612. Jusque janvier 39. N. F. P.</i>  | 1      |
| 501.296 | Couvercle de pompe à huile sur boîte, 3 trous de 6,5 mm.   | 1      | 501.364 | Rondelle de 10,5×24×4 des goujons de fixat. du support de dynamo.   | 2      | 506.148 | Bride de prise de compteur.  | 1      |
| 501.298 | Joint du carter de pompe à huile (R. VI).  | 1      | 501.367 | Pignon de compteur 11 dents (inclinaison des dents à droite).   | 1      | 508.242 | Joint du couvercle de pompe à huile (R. VI).   | 1      |
| 501.302 | Bouchon (filetage 22 mm) d'axe de pignon intermédiaire de marche AR. Depuis janvier 39.  | 1      | 501.368 | Vis de compteur, 6 filets.  | 1      | 519.617 | Boîte de vitesses complète.  | 1      |
| 501.325 | Fourchette de commande de 2° et prise directe.   | 1      | 501.425 | Goujon de 14×89 (filetages 24×24) de fixat. des chapeaux de palier de différentiel.                           | 4      | 519.626 | Carter de boîte avec couvercle d'embrayage.  | 1      |
| 501.326 | Axe de fourchette de 2° et prise directe, long. 194 mm.  | 1      | 501.427 | <i>Bouchon tôle, diam. 72,1 mm, d'obturation d'axe de pignons intermédiaire sur carter de boîte. N. F. P.</i> | 1      |         |  |        |
|         |  |        | 501.428 | <i>Prise de compteur, diam. int. 12 mm sur 19 mm de long. et 16 mm sur 28 de long. N. F. P.</i>               | 1      |         |  |        |

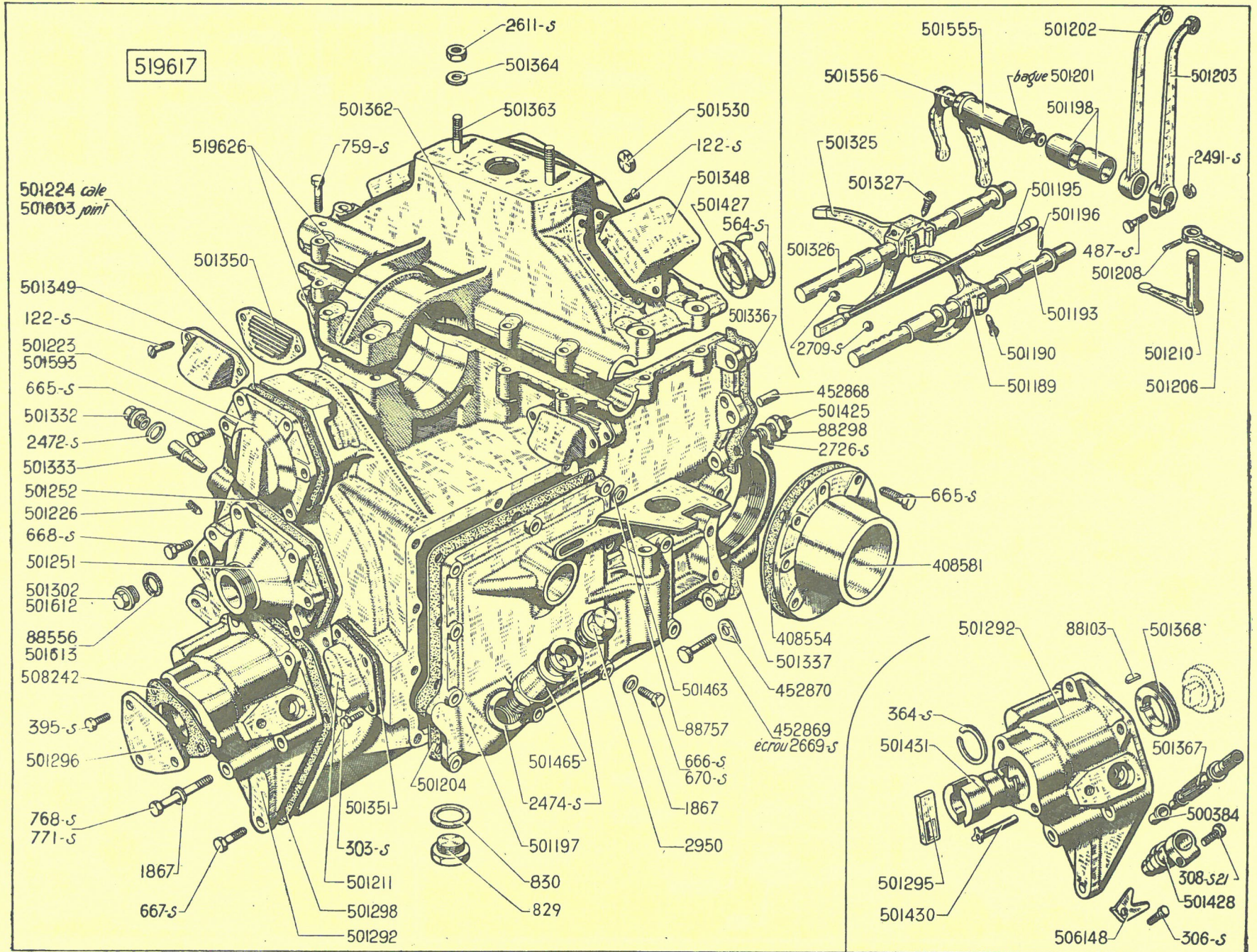

*Boite de vitesses complete.*

508255

508422

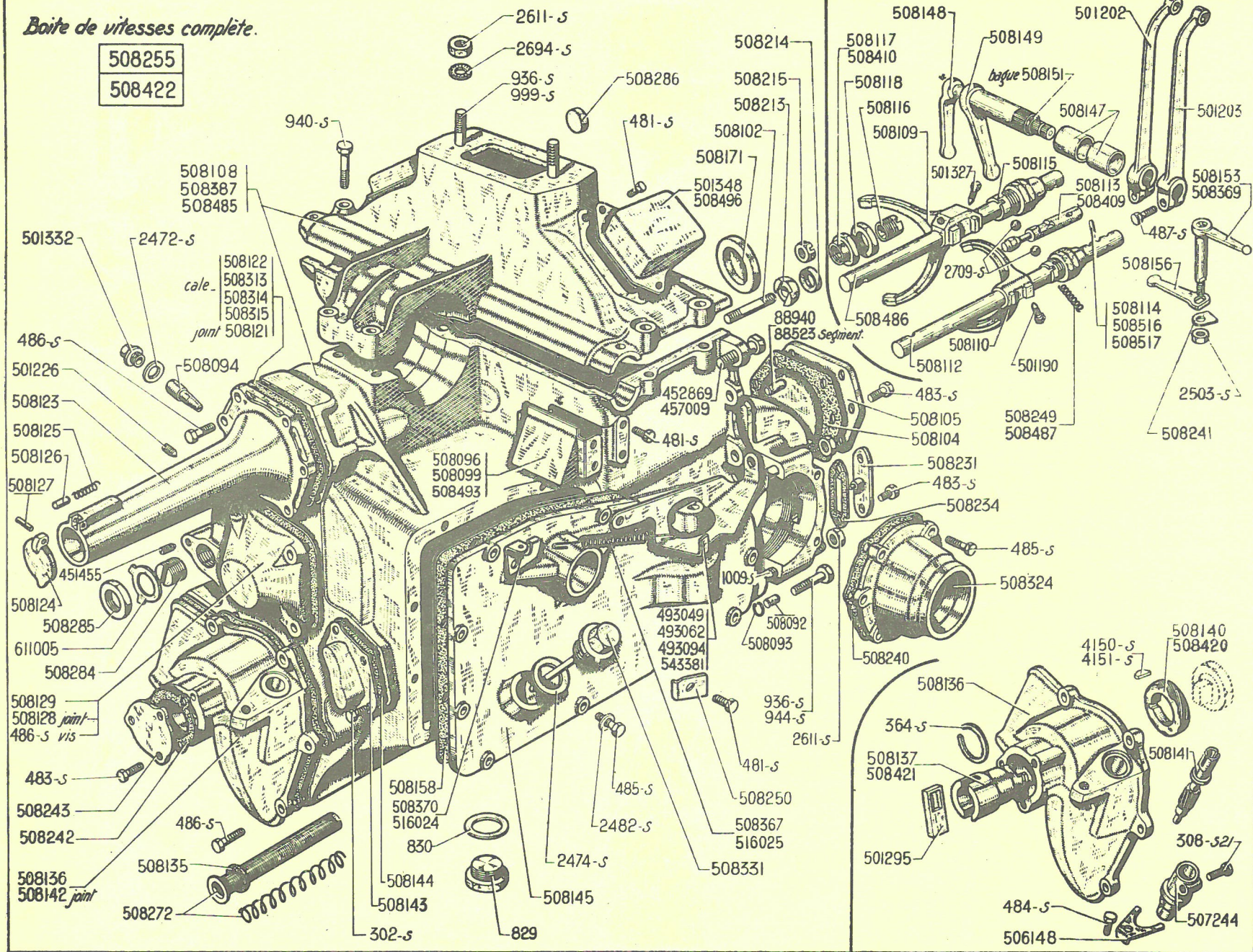

**BOITE DE VITESSES - CARTER - COUVERCLE - FOURCHETTES - POMPE A HUILE — 145**

| NUMÉRO   | DÉSIGNATION  | COEFF. | NUMÉRO  | DÉSIGNATION  | COEFF. | NUMÉRO  | DÉSIGNATION  | COEFF. |
|----------|--|--------|---------|--|--------|---------|--|--------|
|          | <b>DEPUIS SEPTEMBRE 47</b>   |        | 940-S   | Vis TH de 10×35 de fixat. du couvercle d'embrayage (R. III).                                       | 7      | 457.009 | Vis TR à méplat de 12×60×18 de fixat. de boîte sur cylindre. Depuis avril 52.                                | 1      |
| 302-S    | Vis TH de 6×10 de fixat. du protecteur AV des axes de fourchettes (R. III).                    | 4      | 944-S   | Vis TH de 10×45 de fixat. du chapeau de différentiel (R. III).                                     | 2      | 493.049 | Butée tôle de verrouillage des vitesses et de débrayage, larg. 72 mm (bidisques). Jusque juin 50.            | 1      |
| 108-S-21 | Vis TH de 6×25 (fente sur tête) de serrage du flexible de compteur (R. III).                   | 1      | 999-S   | Goujon de 10×42,5 (filetages 15 et 20) de fixat. du support de dynamo (R. III). Jusque juillet 49. | 2      | 493.062 | Butée tôle de verrouillage des vitesses et de débrayage, larg. 43 mm Juin 50-avril 52.                       | 1      |
| 364-S    | Segment de 23×29×1,5 d'arrêt de la vis de compteur (R. III).                                   | 1      | 1.009-S | Goujon de 10×80 (filetages 15 et 20) du chapeau de différentiel (R. III).                          | 8      | 493.094 | Butée tôle de verrouillage des vitesses et de débrayage formant support de guide de câble. Depuis avril 52.  | 1      |
| 181-S    | Vis TH de 7×10 (R. III) de fixat. :<br>— des coquilles d'entrée d'air.                         | 4      | 2.472-S | Joint métalloplastique de 18×24×2 du bouchon d'ajutage 501.332 (R. VI).                            | 1      | 501.190 | Vis TH à ergot de 10×16,5 de blocage de la fourchette de 1 <sup>re</sup> et marche AR sur axe.               | 1      |
|          | — des coquilles de sortie d'air.   | 4      | 2.474-S | Joint de 24,4×32×2 du bouchon de remplissage d'huile (R. VI).                                      | 1      | 501.202 | Levier ext. de commande de fourchette de 1 <sup>re</sup> et marche AR (diam. fond de cannelures 24,3 mm).    | 1      |
|          | — de la plaquette de maintien du ressort de l'axe de 1 <sup>re</sup> et marche AR.             | 1      | 2.482-S | Rondelle de 7,5×16×1,8 des vis de fixat. du couvercle de boîte (R. III).                           | 10     | 501.203 | Levier ext. de commande de fourchette de 2 <sup>e</sup> et prise directe (diam. fond de cannelures 16,2 mm). | 1      |
| 483-S    | Vis TH de 7×15 (R. III) de fixation :<br>— du couvercle de pompe à huile.                      | 3      | 2.503-S | Ecrrou H de 7×100 (haut. 6 mm) de fixat. du levier de commande de verrou (R. III).                 | 1      | 501.226 | Bouchon de 6×100 des canalisations d'huile.  | 1      |
|          | — de la plaque de fermeture du chapeau de différentiel.  | 6      | 2.611-S | Ecrrou de 10×150 (haut. 10 mm) (R. III) de fixation :<br>— du chapeau de différentiel.             | 8      | 501.295 | Palette de pompe à huile, long. 37,5 mm, larg. 15,5 mm.  | 1      |
|          | — de la plaquette 508.231.   | 4      |         | — du support de dynamo.  | 2      | 501.327 | Vis TC de 10×24 à pointe de blocage de fourchette de 2 <sup>e</sup> et prise directe.                        | 1      |
| 484-S    | Vis TH de 7×17,5 de fixat. de la bride de prise de compteur (R. III).                          | 1      | 2.694-S | Rondelle crantée de 12,5 de fixat. du support de dynamo (R. VI).                                   | 2      | 501.332 | Bouchon TH de 18×100 de l'ajutage de graissage des pignons supérieurs.                                       | 1      |
| 485-S    | Vis TH de 7×20 (R. III) de fixation :<br>— du couvercle de boîte.                              | 11     | 2.709-S | Bille de 7 mm de verrouillage des vitesses (R. VI). Jusque mars 53.                                | 2      | 501.348 | Coquille de sortie d'air sur couvercle d'embrayage, entr'axe de fixat. 70 mm.                                | 2      |
|          | — du chapeau de roulement de différentiel.   | 10     | 4.150-S | Clavette Woodruff de 2,5×9,5×3,7 de la vis de compteur (R. III). Jusque avril 50. N. F. P.         | 1      | 506.148 | Bride de prise de compteur.  | 1      |
| 186-S    | Vis TH de 7×22,5 (R. III) de fixation :<br>— du chapeau de roulement AV d'arbre intermédiaire. | 4      | 4.151-S | Clavette Woodruff de 3×9,5×3,7 de vis de compteur (R. III). Depuis avril 50.                       | 1      | 507.244 | Prise de compteur, diam. int. 12 mm sur 26 mm de long. et 16 mm sur 21 mm de long.                           | 1      |
|          | — du chapeau de roulement AV support de manivelle.   | 6      | 88.523  | Segment d'arrêt des pieds 88.940.  | 2      | 508.092 | Pied de 10×19 de centrage du chapeau de palier.  | 2      |
|          | — du carter de pompe à huile sur boîte.  | 7      | 88.940  | Pied de centrage de 14×30,5 de boîte sur cylindre.   | 2      | 508.093 | Jonc de 8,8×10,8 du pied de centrage 508.092.  | 2      |
| 487-S    | Vis TH de 7×25 de blocage des leviers ext. de commande de fourchettes (R. III).                | 2      | 451.455 | Bouchon de 10×150 de canalisations d'huile.  | 1      | 508.094 | Ajutage de graissage de pignons sup., long. tot. 62 mm.  | 1      |
| 829      | Bouchon de 31×150 de vidange du carter de boîte.   | 1      | 452.869 | Vis TR à méplat de 12×55×18 de fixat. de boîte sur cylindre. Jusque avril 52.                      | 4      |         |  |        |
| 830      | Joint métalloplastique de 31,5×40×2 du bouchon de vidange d'huile (R. VI).                     | 1      |         | Depuis avril 52.   | 3      |         |  |        |
| 936-S    | Vis TH de 10×25 de fixation :<br>— du chapeau de différentiel.                                 | 1      |         |  |        |         |  |        |
|          | — du support de dynamo.  | 2      |         |  |        |         |  |        |
|          | Depuis juillet 49.   |        |         |  |        |         |  |        |

146 — BOITE DE VITESSES - CARTER - COUVERCLE - FOURCHETTES - POMPE A HUILE (suite)

| NUMÉRO  | DÉSIGNATION   | COEFF. | NUMÉRO  | DÉSIGNATION   | COEFF. | NUMÉRO  | DÉSIGNATION  | COEFF. |
|---------|---|--------|---------|---|--------|---------|--|--------|
| 508.096 | Coquille d'entrée d'air sur carter de boîte côté gauche.  | 1      | 508.118 | Contre écrou H de 20×150 à colerette (haut. 5 mm) de blocage de l'écrou de réglage de fourchette.   | 4      | 508.141 | Pignon de compteur 11 dents (inclinaison des dents à gauche).                                    | 1      |
| 508.099 | Coquille d'entrée d'air sur carter de boîte côté droit.   | 1      | 508.121 | Joint (6 trous à 100 mm d'entr'axes) du chapeau de roulement AV support de manivelle (R. VI)  | 1      | 508.142 | Joint du carter de pompe à huile (R. VI).  | 1      |
| 508.102 | Goujon de 12×65 (filetages 27 et 20) de fixat. de la cage de roulement de pignon d'attaque.   | 3      | 508.122 | Cale de réglage, épais. 0,05 (6 trous à 100 mm d'entr'axes) du chapeau de roulement AV support de manivelle.  | ALD    | 508.143 | Protecteur AV des axes de fourchettes.   | 1      |
| 508.104 | Joint liège forme hexagonale, 6 trous à 118 mm d'entr'axes, de la plaque de fermeture du chapeau de différentiel (R. VI).   | 1      | 508.123 | Chapeau de roulement AV support de manivelle, long. 190 mm, 6 trous de fixat.   | 1      | 508.144 | Joint du protecteur AV des axes de fourchettes (R. VI).  | 1      |
| 508.105 | Plaque tôle forme hexagonale, 6 trous à 118 mm d'entr'axes, de fermeture du chapeau de différentiel.  | 1      | 508.124 | Couvercle en bout du support de manivelle.  | 1      | 508.145 | Couvercle de boîte (bague).  | 1      |
| 508.108 | <i>Carter de boîte avec couvercle d'embrayage, alésage pour fourche non baguée, diam. 18 mm. Jusque novembre 50. R. p. 508.485, d. e. o. : 1-508.486; 1-508.487; 1-2.709-S (R. VI).</i> | 1      | 508.125 | Ressort de 4,5×22,5 du bonhomme de couvercle support de manivelle.  | 1      | 508.147 | Bague de 24×26×15 du couvercle de boîte.   | 2      |
| 508.109 | Fourchette de commande de 2 <sup>e</sup> et prise directe.  | 1      | 508.126 | Bonhomme de 5×16 du couvercle support de manivelle.   | 1      | 508.148 | Levier int. de commande de fourchette de 2 <sup>e</sup> et prise directe, long. de l'axe 101 mm. | 1      |
| 508.110 | Fourchette de commande de 1 <sup>re</sup> et marche AR.   | 1      | 508.127 | Axe de 3×16 du couvercle en bout du support de manivelle.   | 1      | 508.149 | Levier bagué int. de commande de fourchette de 1 <sup>re</sup> et marche AR, long. 77 mm.        | 1      |
| 508.112 | Axe de fourchette de 1 <sup>re</sup> et marche AR, long. 204 mm.  | 1      | 508.128 | Joint du chapeau de roulement AV d'arbre intermédiaire, 4 trous à 90 mm d'entr'axes (R. VI).  | 1      | 508.151 | Bague de 16×18×20 du levier 508.149.   | 2      |
| 508.113 | <i>Tige de verrouillage des vitesses, long. 90 mm, diam. 12 mm, un stéon diam. 10 mm. Jusque juin 50 R. p. 508.409; 4-508.410.</i>  | 1      | 508.129 | Chapeau de roulement AV d'arbre intermédiaire 4 trous à 90 mm d'entr'axes.  | 1      | 508.153 | Levier sup. de renvoi avec axe soudé, long. du levier 78 mm Jusque juin 50.                      | 1      |
| 508.114 | Bonhomme de 7×23 de verrouillage des vitesses (sans gorge de repère).   | 1      | 508.135 | Joint liège de 24,5×31×3 du filtre à huile (R. VI).   | 1      | 508.156 | Levier de commande de verrou, long. tot. 62 mm, épais. 5 mm.                                     | 1      |
| 508.115 | Entretoise de 14×20×35, filetée à 20×150 de butée de fourchette   | 2      | 508.136 | Carter de pompe à huile sur boîte, fixat. par 7 trous de 7,5 mm.  | 1      | 508.158 | Joint du couvercle de boîte (11 trous de 8 mm) (R. VI).  | 1      |
| 508.116 | Entretoise de 14×20×19, filetée à 20×150 de butée de fourchette   | 2      | 508.137 | <i>Axe de pompe à huile, long. 46,5 mm, logement de clavette, larg. 2,5 mm. Jusque avril 50. R. p. 508.421, d. e. o. : 1-508.420, 1-4.151-S (R. III).</i> | 1      | 508.171 | Bouchon tôle, diam. 72 mm d'obturation d'axe du pignon intermédiaire sur carter de boîte.        | 1      |
| 508.117 | <i>Écrou H de 20×150 à colerette de diam. 22,8 mm (haut. 12 mm) de réglage de fourchette, Jusque novembre 50. R. p. 508.410.</i>  | 4      | 508.140 | <i>Vis de compteur 6 filets, rainure de clavetage, larg. 2,5 mm. Jusque avril 50. R. p. 508.420; d. e. o. : 1-508.421, 1-4.151-S (R. III).</i>            | 1      | 508.213 | Rondelle étrier de fixat. de la cage de roulement du pignon d'attaque.                           | 3      |
|         |   |        |         |   |        | 508.214 | Rondelle de 13×22×5 d'appui de l'écrou de blocage du pignon d'attaque.                           | 3      |
|         |   |        |         |   |        | 508.215 | Écrou crénelé de blocage de la cage de roulement du pignon d'attaque.                            | 3      |

Boite de vitesses complete.

508255  
508422

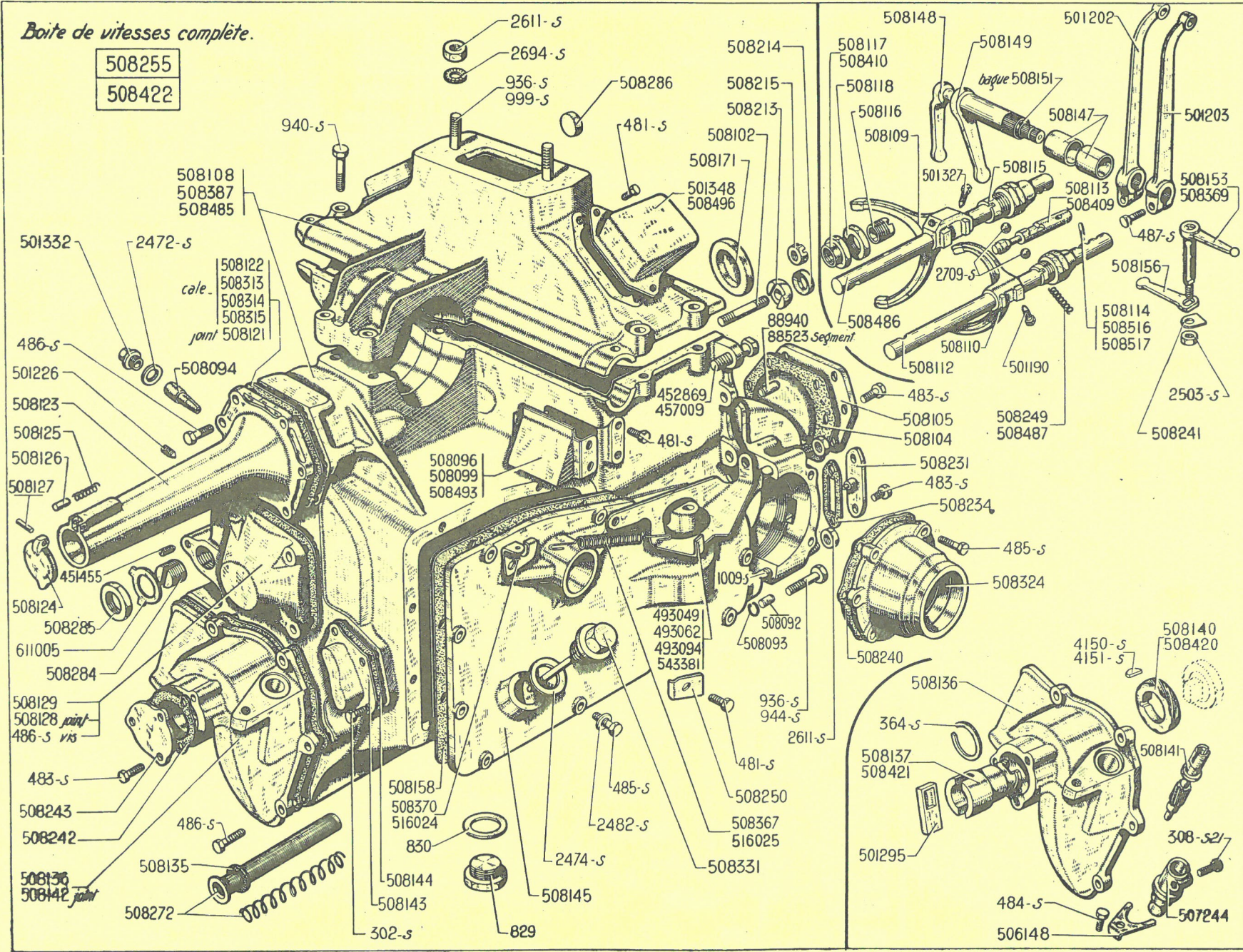



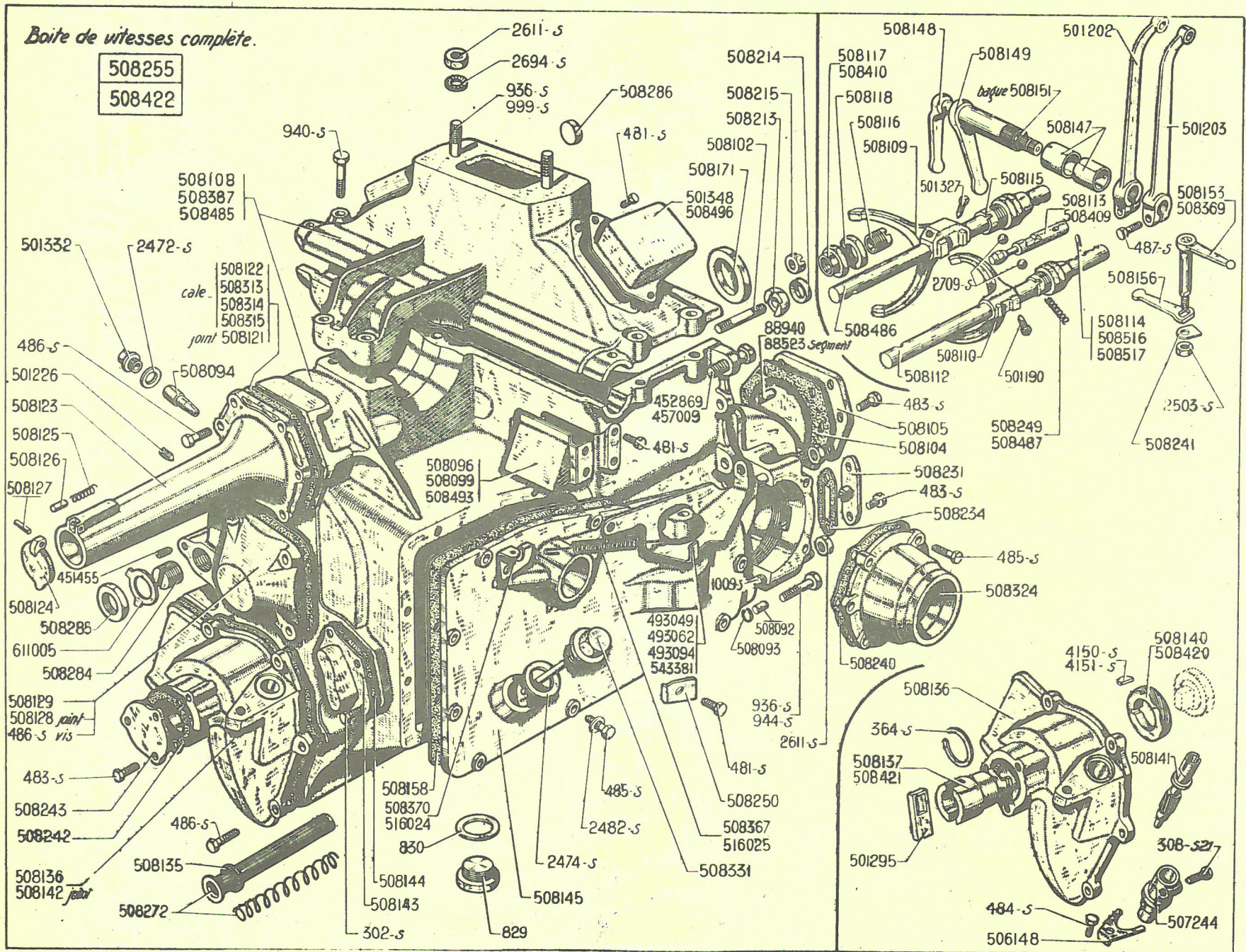

**BOITE DE VITESSES - CARTER - COUVERCLE - FOURCHETTES - POMPE A HUILE (suite) — 149**

| NUMÉRO   | DÉSIGNATION  | COEFF. | NUMÉRO  | DÉSIGNATION   | COEFF. | NUMÉRO  | DÉSIGNATION   | COEFF. |
|----------|--|--------|---------|---|--------|---------|---|--------|
| 508.231  | Plaquette avec ergot central d'arrêt de l'écrou à encoches du différentiel.  | 2      | 508.314 | Gale de réglage épais. 2/10 <sup>e</sup> (6 trous de 100 mm d'entr'axes) du chapeau de roulement AV support de manivelle.   | ALD    | 508.421 | Axe de pompe à huilé, long. 46,5 mm, logement de clavetage, larg. 3 mm. Depuis avril 50.  | 1      |
| 508.234  | Joint de la plaquette 508.231 (R. VI).   | 2      | 508.315 | Cale de réglage épais. 3/10 <sup>e</sup> (6 trous de 100 mm d'entr'axes) du chapeau de roulement AV support de manivelle.   | ALD    | 508.422 | Boîte de vitesses pour embrayage monodisque. Depuis juin 50.  | 1      |
| 508.240  | Joint du chapeau de roulement de différentiel (R. VI).   | 2      | 508.324 | Chapeau de roulement de différentiel avec joints S.P.I.   | 2      | 508.485 | Carter de boîte avec couvercle d'embrayage, alésage pour fourche baguée, diam. 22 mm, trou pour ressort de verrouillage de 2 <sup>e</sup> . Depuis mars 53. | 1      |
| 508.241  | Arrêteoir simple rectangulaire de 7,5 d'écrou de fixat. du levier de commande de verrou.                                 | 1      | 508.331 | Bouchon de remplissage d'huile formant jauge, du carter de boîte.   | 1      | 508.486 | Axe de fourchette de 2 <sup>e</sup> et prise directe, long. 198 mm.   | 1      |
| 508.242  | Joint du couvercle de pompe à huile (R. VI).   | 1      | 508.367 | Ressort 13×130 de rappel du pointeau de verrouillage. Depuis juin 50.   | 1      | 508.487 | Ressort de maintien de l'axe de 2 <sup>e</sup> et prise (4,4×6,8×18 spires). Depuis mars 53.  | 1      |
| 508.243  | Couvercle de pompe à huile sur boîte, 3 trous de 7,5 mm.   | 1      | 508.369 | Levier supér. de renvoi avec axe soudé, long. du levier 48 mm. Depuis juin 50.  | 1      | 508.493 | Tôle coudée d'obturation de carter de boîte (R. VI). P.O.   | 2      |
| 508.249  | Ressort de maintien de l'axe de 1 <sup>re</sup> et marche AR.  | 1      | 508.370 | Patte d'attache du ressort de rappel de pointeau de verrouillage, bras : long. 22,5 mm et 32 mm. Depuis juin 50.  | 1      | 508.496 | Plaquette d'obturation du couvercle d'embrayage (R. VI). P.O.   | 2      |
| 508.250  | Plaquette de maintien du ressort de l'axe de 1 <sup>re</sup> et marche AR.   | 1      | 508.387 | Carter de boîte avec couvercle d'embrayage, alésage pour fourche baguée, diam. 22 mm. Novembre 50-mars 53. R. p. 508.485; d. e. o. : 1-508.486, 1-508.487, 1-2.709-S (R. VI). | 1      | 508.516 | Bonhomme de verrouillage des vitesses (1 gorge de repère).  | 1      |
| 508.255' | Boîte de vitesses complète pour embrayages bidisques. Jusque juin 50. R. p. 508-422; d. e. o. : 1-493.063, 1-493.075.    | 1      | 508.409 | Tige de verrouillage de vitesses, long. 89 mm, diam. 12 mm sans tétou. Depuis juin 50.  | 1      | 508.517 | Bonhomme de verrouillage des vitesses (2 gorges de repère).   | 1      |
| 508.272  | Filtre à huile complet avec son ressort (diam. 24 mm, long. 150 mm).   | 1      | 508.410 | Ecrou H de 20×150 à collerette de diam. 22 mm (haut. 12 mm) de réglage de fourchette. Depuis juin 50.   | 4      | 516.024 | Patte d'attache du ressort de rappel de pointeau de verrouillage, bras : long. 13 mm et 32 mm. Jusque juin 50. N. F. P.                                     | 1      |
| 508.284  | Bouchon de 26×150 de l'arbre du train intermédiaire de marche AR.  | 1      | 508.420 | Vis de compteur 6 filets, rainure de clavetage, larg. 3 mm. Depuis avril 50.  | 1      | 516.025 | Ressort de 13×100 de rappel du pointeau de verrouillage. Jusque juin 50.  | 1      |
| 508.285  | Ecrou du bouchon 508.284, haut. 10 mm.   | 1      |         |   |        | 543.381 | Support de guide fixe de câble de débrayage (pour adaptation du montage pédalier surélevé) (R. VI). Jusque juin 50).  | 1      |
| 508.286  | Bouchon tôle de 17,1 mm d'obturation d'axe de pignon intermédiaire de marche AR.   | 1      |         |   |        | 611.005 | Arrêteoir de 26,5 de l'écrou 508.285.   | 1      |
| 508.313  | Cale de réglage épais. 1/10 <sup>e</sup> (6 trous à 100 mm d'entr'axes) du chapeau de roulement AV support de manivelle. | ALD    |         |   |        |         |   |        |

150 — COMMANDES DES VITESSES

| NUMÉRO   | DÉSIGNATION  | COEFF. | NUMÉRO  | DÉSIGNATION   | COEFF. | NUMÉRO  | DÉSIGNATION   | COEFF. |
|----------|--|--------|---------|---|--------|---------|---|--------|
|          | <b>Jusque septembre 47.</b>  |        | 2 552-S | Ecrou H de 8×125 (pas à droite) de blocage des boîtes à rotule (R. III).  | 2      | 515.340 | Levier de relai de 1 <sup>re</sup> et marche AR sur couvercle de distribution.                            | 1      |
| 65-S     | Vis TR de 4×15 de fixat. de la plaquette et de la garniture caoutchouc d'étanchéité sur avant de caisse (R. III).                                | 4      | 10.234  | Ressort d'écartement des leviers de commande de relai sur couvercle de distribution.                                    | 1      | 515.841 | Levier de relai de 2 <sup>e</sup> et prise directe sur couvercle de distribution.                         | 1      |
| 665-S-30 | Vis TH de 8×30 à pointe de fixat. du sélecteur sur coque (R. III).   | 1      | 11.757  | Axe de chape de 8×26 des barres de commande (R. II).  | 4      | 515.842 | Tige nue entre relai et sélecteur long. 330 mm, filetage 8×125.   | 2      |
| 1.579-S  | Rivet TP de 4×12 de fixat. des ressorts sur leviers de commande du sélecteur (R. III).   | 2      | 40.176  | Clavette vélo diam. 7 mm, long. 39 mm, filetée à 5×75 des leviers de commande de 2 <sup>e</sup> et prise sur sélecteur. | 2      | 515.843 | Boîte à rotule réglable de tige entre relai et sélecteur, filetage 8×125, pas à droite. N. F. P.          | 2      |
| 1.867    | Rondelle de 8,5×15×2 d'axe de chape des barres et tiges de commande (R. III).  | 4      | 89.669  | Ecrou de 8×125 (pas à gauche) de blocage des boîtes à rotule.   | 2      | 515.844 | Tige complète entre relai et sélecteur comprenant la tige 515.842 et les boîtes à rotules. N. F. P.       | 2      |
| 2.271-S  | Ecrou H de 4×75 (haut. 4 mm) des vis de fixat. de la plaquette et de la garniture caoutchouc d'étanchéité sur avant de caisse (R. III).          | 4      | 232.293 | Plaquette indicatrice des vitesses (R. IV).   | 1      | 515.846 | Plaquette de fixat. de la garniture d'étanchéité des commandes sur avant de caisse.                       | 1      |
| 2.312-S  | Rondelle plate de 5,5×12×1,3 des clavettes sur leviers de commande de 2 <sup>e</sup> et prise sur sélecteur (R. III).                            | 2      | 501.202 | Levier ext. de commande de fourchette de 1 <sup>re</sup> et marche AR.  | 1      | 515.851 | Support longitudinal du sélecteur.  | 1      |
| 2.323-S  | Ecrou H de 5×75 (haut. 4 mm) des clavettes sur leviers de commande de 2 <sup>e</sup> et prise sur sélecteur (R. III).                            | 2      | 501.203 | Levier ext. de commande de fourchette de 2 <sup>e</sup> et prise directe.   | 1      | 515.858 | Sélecteur complet.  | 1      |
| 2.371-S  | Ecrou H de 6×100 (haut. 6 mm) (R. III) de fixation :<br>— du sélecteur sur planche porte appareils.<br>— de serrage des rotules sur les leviers. | 2<br>4 | 515.582 | Boule du levier de changement de vitesses (R. VI).  | 1      | 515.860 | Rondelle élastique de 8,5×16 d'axe de chape.  | 4      |
| 2.541-S  | Rondelle de 8×18×2 de vis de fixat. du sélecteur sur coque (R. III).   | 1      | 515.793 | Ressort de rotule d'articulation des tiges entre relai et sélecteur.  | 4      | 515.865 | Bague graphitée de 14×17×9 du support de sélecteur (R. VI).   | 2      |
|          |  |        | 515.836 | Barre de commande des vitesses, long. tot. 968 mm.  | 2      | 515.866 | Rondelle de 14×22×2,5 d'appui des leviers dans sélecteur.   | 2      |
|          |  |        | 515.837 | Axe des leviers de relai sur couvercle de distribution.   | 1      | 515.869 | Bague graphitée de 14×17×13 du levier de commande de 1 <sup>re</sup> et marche AR dans sélecteur (R. VI). | 1      |
|          |  |        | 515.838 | Mèche de graissage de l'axe des leviers de relai sur couvercle de distribution (long. 62 mm) (R. VI). N. F. P.          | 1      | 515.870 | Levier de commande de 2 <sup>e</sup> et prise directe avec ressort de verrouillage.                       | 1      |
|          |  |        |         |   |        | 515.871 | Levier de 1 <sup>re</sup> et marche AR avec ressort de verrouillage.                                      | 1      |

**SELECTEUR**

515858

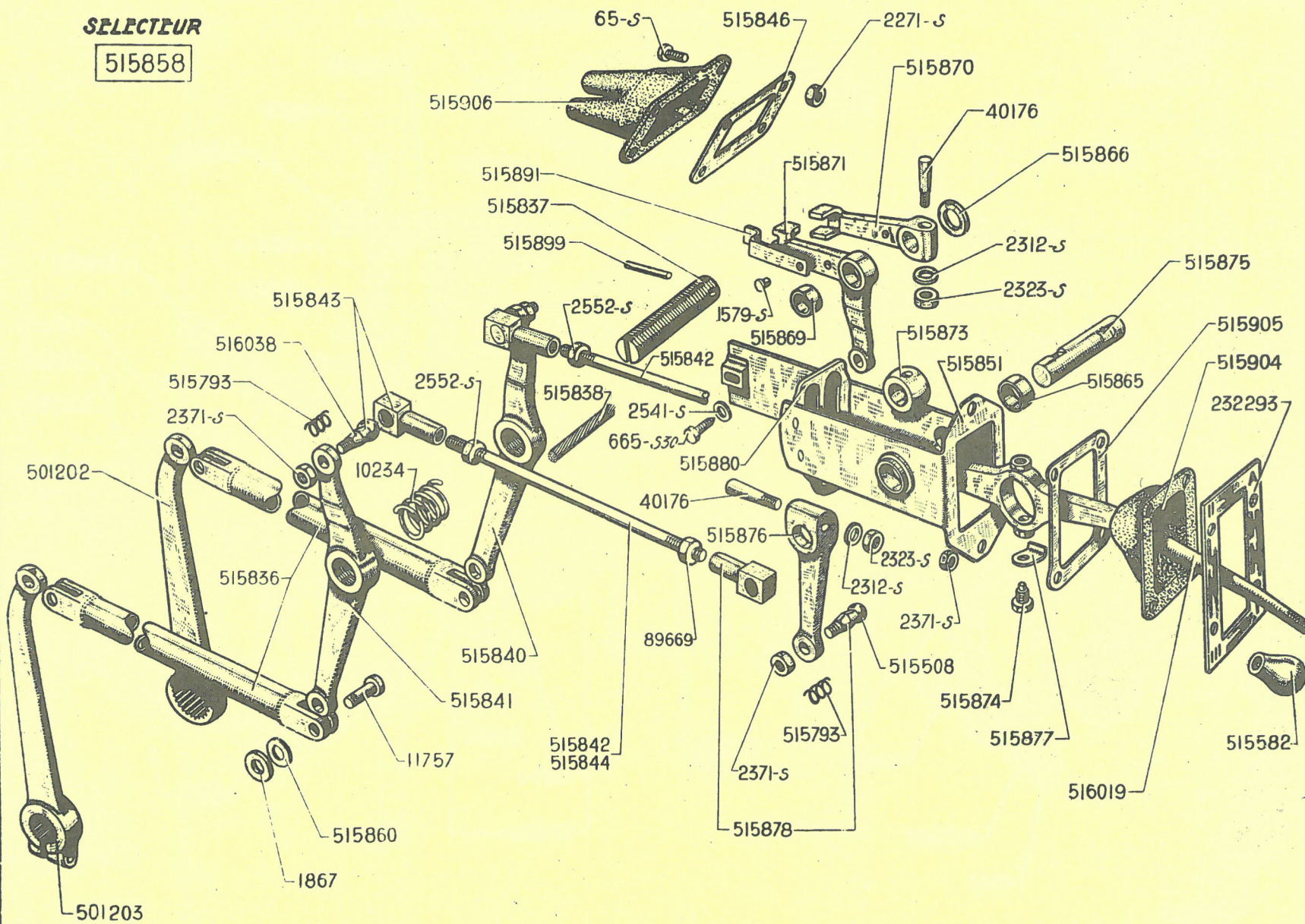

SELECTEUR

515858

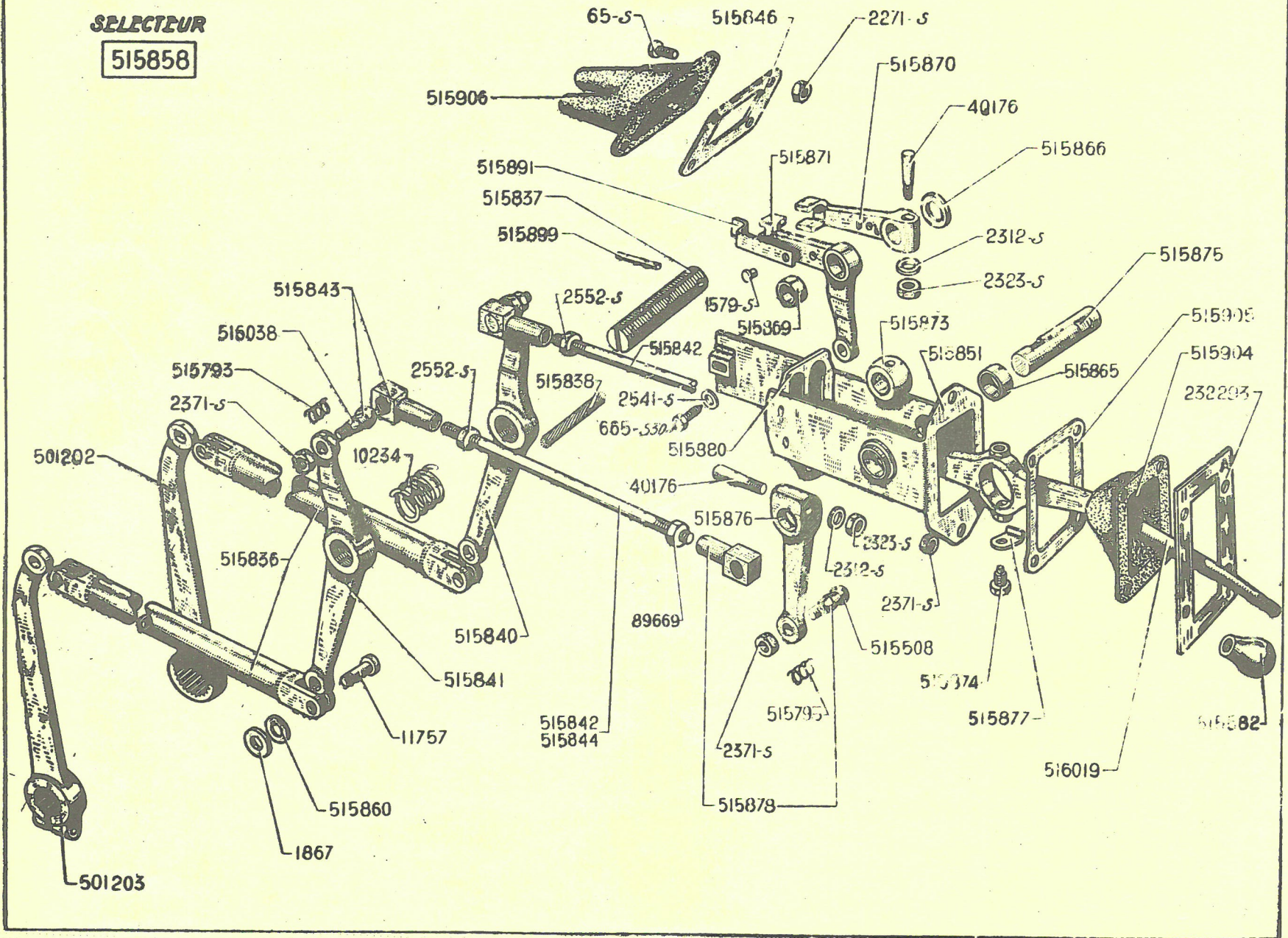

**COMMANDES DES VITESSES (suite) — 153**

| NUMÉRO  | DÉSIGNATION  | COEFF. | NUMÉRO  | DÉSIGNATION  | COEFF. | NUMÉRO  | DÉSIGNATION   | COEFF. |
|---------|--|--------|---------|--|--------|---------|---|--------|
| 515.873 | Rotule d'articulation du levier de changement de vitesses.                                 | 1      | 515.878 | Boîte à rotule réglable de tige entre relai et sélecteur, filetage 8×125, pas à gauche. N. F. P. | 2      | 515.905 | Contreplaque de la garniture d'étanchéité du sélecteur, entr'axe de perçage 32 mm et 86 mm. | 1      |
| 515.874 | Vis TH de 6×13 à téton de fixat. du levier de changement de vitesses.                      | 2      | 515.880 | Grille du levier de changement de vitesses. N. F. P.   | 1      | 515.906 | Garniture caoutchouc d'étanchéité des commandes de vitesses sur avant de caisse.            | 1      |
| 515.875 | Axe de 14×80 des leviers de commande du sélecteur.   | 1      | 515.891 | Ressort de verrouillage des leviers de commande du sélecteur (lame flexible de 6/10°).           | 2      | 516.019 | Levier de changement de vitesses dans sélecteur.  | 1      |
| 515.876 | Levier de commande de 2° et prise fixat. par serrage ext. au sélecteur.                    | 1      | 515.899 | Goupille cylindrique de 4×40 de fixat. de l'axe 518.837 sur couvercle de distribution. N. F. P.  | 1      | 516.038 | Rotule de 12, filetage 6×100 d'articulation des tiges entre relai et sélecteur.             | 4      |
| 515.877 | Arrêteur simple de 6,25 des vis de blocage du levier de changement de vitesses sur rotule. | 2      | 515.904 | Garniture caoutchouc d'étanchéité du sélecteur.  | 1      |         |   |        |

154 — COMMANDES DES VITESSES

| NUMÉRO   | DÉSIGNATION   | COEFF. | NUMÉRO  | DÉSIGNATION   | COEFF. | NUMÉRO  | DÉSIGNATION  | COEFF. |
|----------|---|--------|---------|---|--------|---------|--|--------|
|          | <b>Depuis Septembre 47.</b>   |        |         |   |        |         |  |        |
| 65-S     | Vis TR de 4×15 de fixat. de la plaquette et de la garniture caoutchouc d'étanchéité sur avant de caisse (R. III).                       | 4      | 2.552-S | Ecrou H de 8×125 pas à droite (haut. 6 mm) de blocage des chapes des tiges de commande entre relai et sélecteur (R. III). | 2      | 515.846 | Plaquette de fixat. de la garniture caoutchouc d'étanchéité des commandes sur avant de caisse. | 1      |
| 665-S-30 | Vis TH de 8×30 à pointe de fixat. du sélecteur sur coque (R. III).  | 2      | 10.234  | Ressort d'écartement des leviers de commande de relai sur couvercle de distribution.                                      | 1      | 515.860 | Rondelle élastique de 8,5×16 d'axe de chape.   | 8      |
| 1.579-S  | Rivet TP de 4×12 de fixat. des ressorts sur leviers de commande du sélecteur (R. III).  | 2      | 40.176  | Clavette vélo diam. 7 mm, long. 39 mm, filetée à 5×75 des leviers de commande de 2° et prise sur sélecteur.               | 2      | 515.865 | Bague graphitée de 14×17×9 du support de sélecteur (R. VI).                                    | 2      |
| 1.867    | Rondelle de 8,5×15×2 d'axe de chape des barres et tiges de commande (R. III).   | 8      | 89.669  | Ecrou H de 8×125 (pas à gauche) de blocage des chapes des tiges de commande entre relai et sélecteur.                     | 2      | 515.866 | Rondelle de 14×22×2,5 d'appui des leviers dans sélecteur.                                      | 2      |
| 2.271-S  | Ecrou H de 4×75 (haut. 4 mm) des vis de fixat. de la plaquette et de la garniture caoutchouc d'étanchéité sur avant de caisse (R. III). | 4      | 118.300 | Axe de chape de 8×24 des barres et des tiges de commande (R. II).   | 8      | 515.870 | Levier de commande de 2° et prise directe avec ressort de verrouillage.                        | 1      |
| 2.312-S  | Rondelle plate de 5,5×12×1,3 des clavettes sur leviers de commande de 2° et prise sur sélecteur (R. III).                               | 2      | 232.293 | Plaquette indicatrice des vitesses (R. IV.)   | 1      | 515.873 | Rotule d'articulation du levier de changement de vitesses.                                     | 1      |
| 2.323-S  | Ecrou H de 5×75 (haut. 4 mm) des clavettes sur leviers de commande de 2° et prise sur sélecteur (R. III).                               | 2      | 501.202 | Levier ext. de commande de fourchette de 1° et marche AR.   | 1      | 515.874 | Vis TH de 6×13 à téton de fixat. du levier de changement de vitesses.                          | 2      |
| 2.371-S  | Ecrou H de 6×100 (haut. 6 mm) des vis de fixat. du sélecteur sur planche porte-appareils (R. III).                                      | 2      | 501.203 | Levier ext. de commande de fourchette de 2° et prise directe.   | 1      | 515.875 | Axe de 14×80 des leviers de commande du sélecteur.   | 1      |
| 2.541-S  | Rondelle de 8×18×2 des vis de fixat. du sélecteur sur coque (R. III).   | 2      | 515.582 | Boule du levier de changement de vitesses (R. VI).  | 1      | 515.877 | Arrêtoir simple de 6,25 des vis de blocage du levier de changement de vitesses sur rotule.     | 2      |
|          |   |        | 515.668 | Chape des tiges de commande entre relai et sélecteur (filetage à droite).   | 2      | 515.891 | Ressort de verrouillage des leviers de commande du sélecteur (lame flexible de 6/10°).         | 2      |
|          |   |        | 515.838 | Mèche de graissage de l'axe des leviers de relai sur couvercle de distribution (long. 62 mm) (R. VI). N. F. P.            | 1      |         |  |        |

**SELECTEUR**

516020

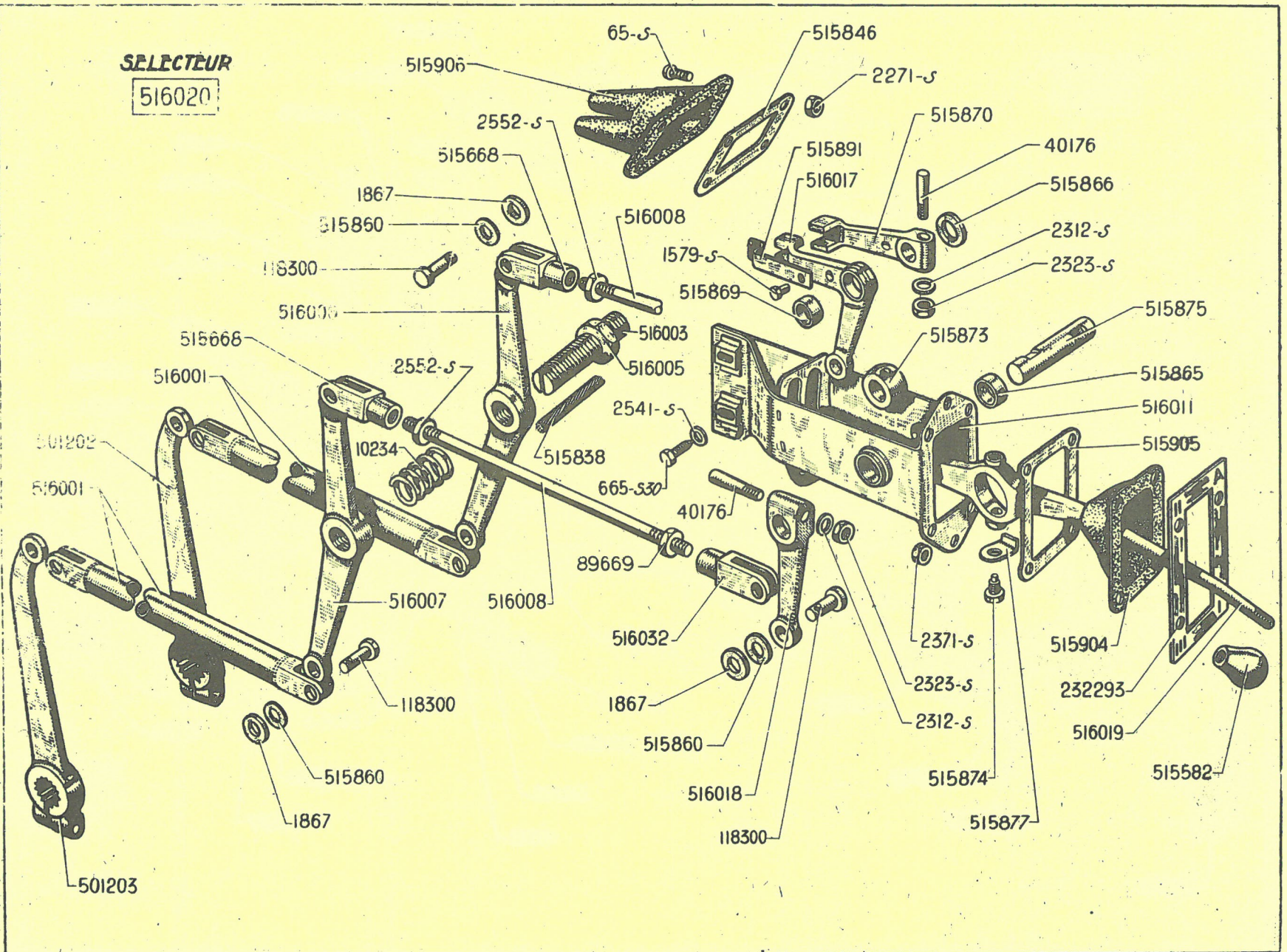



**SELECTEUR**

516020

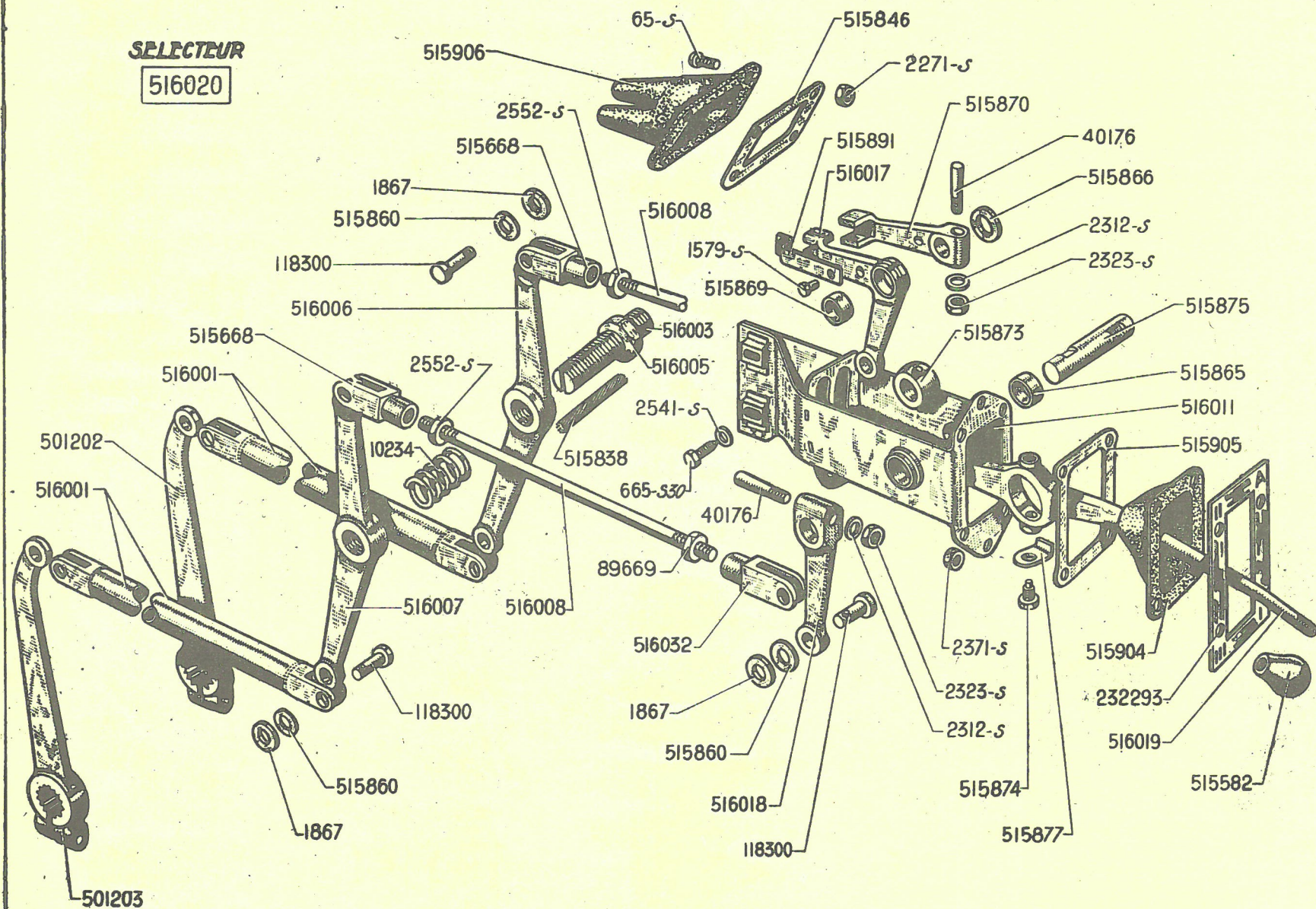

**COMMANDES DES VITESSES (suite) — 157**

| NUMÉRO  | DÉSIGNATION  | COEFF. | NUMÉRO  | DÉSIGNATION  | COEFF. | NUMÉRO  | DÉSIGNATION   | COEFF. |
|---------|--|--------|---------|--|--------|---------|---|--------|
| 515.904 | Garniture caoutchouc d'étanchéité du sélecteur.  | 1      | 516.005 | Ecrou H de 18×150 (haut. 6 mm) à embase cylindrique de blocage de l'axe 516.003.   | 1      | 516.017 | Levier de commande de 1 <sup>re</sup> et marche AR (bagué et monté avec ressort de verrouillage). | 1      |
| 515.905 | Contreplaque de la garniture 515.904 (perçages 32 mm et 86 mm).  | 1      | 516.006 | Levier de relai de 1 <sup>re</sup> et marche AR sur couvercle de distribution fileté à 18×150 (côté boîte).                              | 1      | 516.018 | Levier de commande de 2 <sup>e</sup> et prise directe (fixation par serrage ext. au sélecteur).   | 1      |
| 515.906 | Garniture caoutchouc d'étanchéité des commandes de vitesses sur avant de caisse.                               | 1      | 516.007 | Levier de relai de 2 <sup>e</sup> et prise directe sur couvercle de distribution, fileté à 18×150.                                       | 1      | 516.019 | Levier de changement de vitesses dans sélecteur.  | 1      |
| 516.001 | Barre de commande des vitesses, entr'axes des chapes 955 mm.   | 1      | 516.008 | Tige nue, long. 320 mm, de commande entre relai et sélecteur filetage 8×125, un côté pas à droite et un pas à gauche, sur 35 mm de long. | 2      | 516.020 | Sélecteur des vitesses complet.   | 1      |
| 516.003 | Axe des leviers de relai avec mèche de graissage sur couvercle de distribution), long. 70 mm fileté à 18×150). | 1      | 516.011 | Support bagué du sélecteur.  | 1      | 516.032 | Chape de tige de commande entre relai et sélecteur, filetage à gauche.                            | 2      |

| NUMÉRO  | DÉSIGNATION   | COEFF. | NUMÉRO  | DÉSIGNATION   | COEFF. | NUMÉRO  | DÉSIGNATION  | COEFF. |
|---------|---|--------|---------|---|--------|---------|--|--------|
|         | <b>Jusque Septembre 47</b>  |        | 501.248 | Rondelle de 30×50×5,5 entre pignon intermédiaire de 3 <sup>e</sup> et roulement AV (R. VI).                                   | 1      | 501.279 | — de 32,5×50×3,85. N. F. P.  | ALD    |
| 2.613-S | Contre écrou H de 10×150 de la vis d'arrêt d'axe de pignon intermédiaire de marche AR (R. III).   | 1      | 501.253 | Rondelle clinquant de 60×71×0,05 de réglage du roulement AV de pignon intermédiaire.  | ALD    | 501.280 | — de 32,5×50×3,96. N. F. P.  | ALD    |
| 2.713-S | Bille de 6,35 mm du synchroniseur (R. VI).  | 8      | 501.258 | Entretoise des roulements sur pignon à queue du couple conique, long. 26 mm.  | 1      | 501.281 | — de 32,5×50×3,95.   | ALD    |
| 88.007  | Roulement à billes de 30×72×30,1 (R. II).<br>— AV de pignon à queue de couple conique.<br>— d'arbre du train intermédiaire.                                     | 1<br>1 |         | Rondelle entre pignon de 2 <sup>e</sup> et roulement AR de pignon d'attaque :   |        | 501.282 | — de 32,5×50×4.  | ALD    |
| 88.091  | Roulement de 35×72×17 AR d'axe de pignon de commande (R. VI).   | 1      | 501.259 | — de 38,5×55×3,4. N. F. P.  | ALD    | 501.284 | Bague bronze de 32,5×37,5, long. 42 mm, du pignon de prise directe sur pignon à queue de couple conique.   | 1      |
| 89.699  | Roulements à rouleaux de 40×90×23 de pignon à queue de couple conique (R. VI).<br>Jusque septembre 47. Remplacé par paire par : 2-620.036 ; d. e. o. : 507.734. | 2      | 501.260 | — de 38,5×55×3,45.  | ALD    | 501.287 | Écrou H de 28×150 (haut. 10 mm) de blocage de roulement AV de butée de pignon à queue de couple conique.   | 1      |
| 89.984  | Roulement à billes de 38×85×25,4, AV de butée de l'axe du pignon de commande.<br>Depuis février 39.   | 1      | 501.261 | — de 38,5×55×3,50.  | ALD    | 501.288 | Arrêteur rond de 29 mm de l'écrou 501.287. N. F. P.  | 1      |
| 408.630 | Couple conique de 8×31 (pignon d'attaque à 8 cannelures).   | 1      | 501.262 | — de 38,5×55×3,55. N. F. P.   | ALD    | 501.289 | Cage de roulement AV du pignon à queue de couple conique.  | 1      |
| 500.367 | Roulement à galets de 30×72×19 AR de l'axe de pignon intermédiaire (R. VI).   | 1      | 501.263 | — de 38,5×55×3,60.  | ALD    | 501.290 | Rondelle de 79×87×0,05 de réglage de la cage de roulement AV du pignon à queue de couple conique.          | ALD    |
| 501.218 | Roulement à billes de 45×85×25,4 AV de butée d'axe du pignon de commande (cas du roulement AR arrêté par segment d'arrêt) (R. VI). Jusque février 39.           | 1      | 501.264 | — de 38,5×55×3,65. N. F. P.   | ALD    | 501.291 | Rondelle de 79×87×0,15 de réglage de la cage de roulement AV du pignon à queue de couple conique. N. F. P. | ALD    |
| 501.219 | Arbre de commande, 8 cannelures, long. 275 mm.  | 1      | 501.265 | — de 38,5×55×3,70.  | ALD    | 501.300 | Bague bronze de 18×23, long. 20 mm du pignon intermédiaire de marche AR.                                   | 1      |
| 501.221 | Ressort de butée d'arbre de commande, long. libre 20 mm (cas du roulement AR arrêté par segment d'arrêt).<br>Jusque février 39.                                 | 1      | 501.266 | — de 38,5×55×3,75. N. F. P.   | ALD    | 501.301 | Axe du pignon intermédiaire de marche AR.  | 1      |
|         |   |        | 501.268 | Bague de pignon de 2 <sup>e</sup> , diam. ext. 43,5 mm, long. 26,5 mm. N. F. P.   | 1      | 501.303 | Vis TH de 10×32 à pointe d'arrêt de l'axe du pignon intermédiaire de marche AR. N.F.P.                     | 1      |
|         |   |        | 501.269 | Rondelle cannelée (8 cannelures) de 35,3×51×5,05 d'appui AV du pignon de 2 <sup>e</sup> sur pignon à queue du couple conique. | 1      | 501.313 | Rondelle écran de 30,5×55×0,5 sur axe de pignons intermédiaires.   | 1      |
|         |   |        | 501.270 | Clavette de la rondelle d'appui 501.269   | 1      |         |  |        |
|         |   |        | 501.271 | Ergot épaulé de 5×4,3×2,5 d'arrêt de la clavette 501.270 (R. VI).   | 1      |         |  |        |
|         |   |        |         | Rondelle entretoise AR du pignon de prise directe sur pignon d'attaque :  |        |         |  |        |
|         |   |        | 501.278 | — de 32,5×50×3,80. N. F. P.   | ALD    |         |  |        |

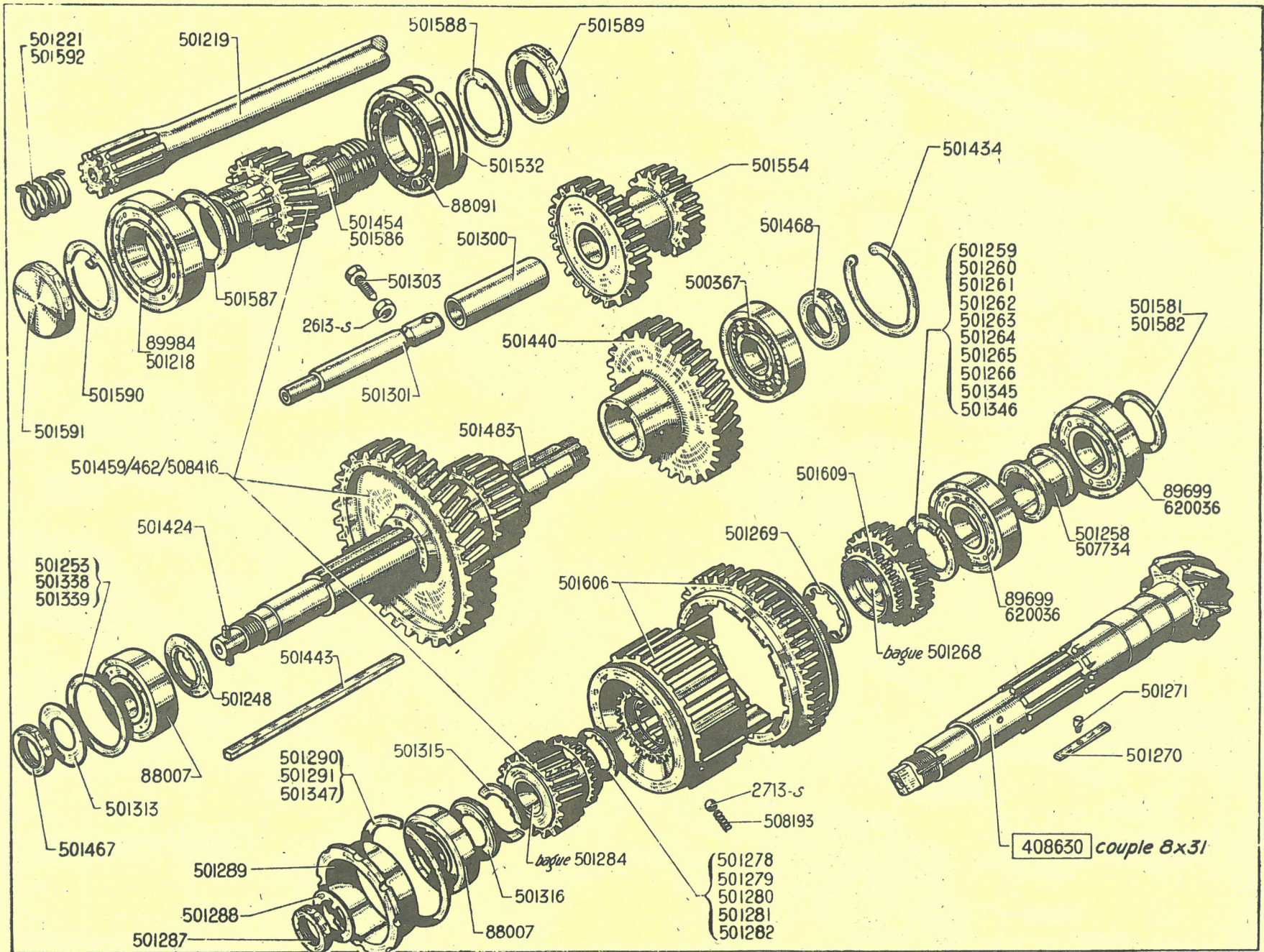

160 — BOITE DE VITESSES - PIGNONS - ARBRES

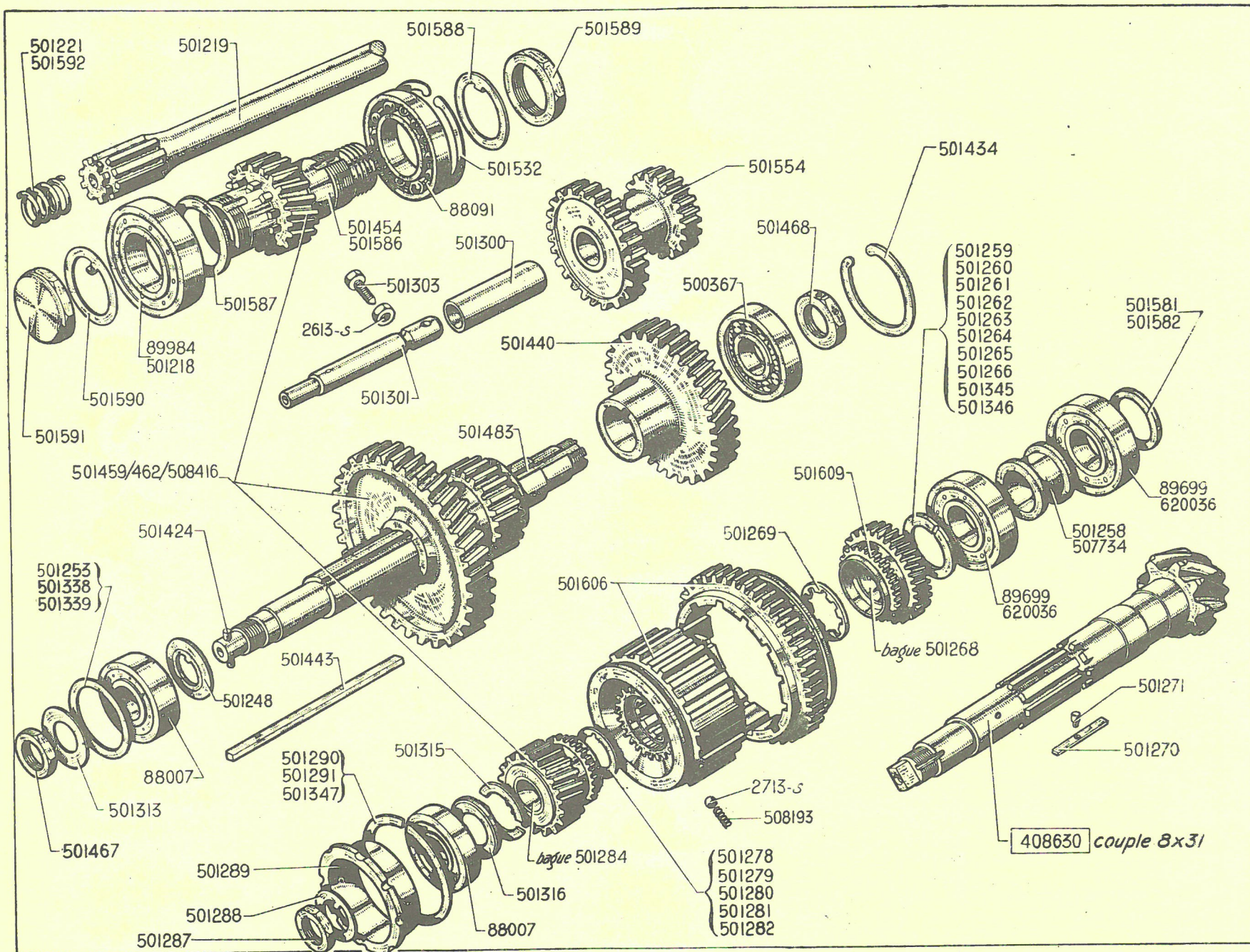

**BOITE DE VITESSES - PIGNONS - ARBRES (suite) — 161**

| NUMÉRO  | DÉSIGNATION  | COEFF. | NUMÉRO                  | DÉSIGNATION   | COEFF. | NUMÉRO  | DÉSIGNATION  | COEFF. |
|---------|--|--------|-------------------------|---|--------|---------|--|--------|
| 501.315 | <i>Demi-rondelle entre pignon de prise directe et roulement AV de pignon à queue de couple conique. N. F. P.</i>   | 2      | 501.454                 | <i>Axe (long. 97 mm) du pignon de commande, épaulement pour pignon et segment d'arrêt pour roulement AR. Jusque février 39. R. p. 501.586; d. e. o. : 1-88.091, 1-89.984, 1-501.588, 1-501.589, 1-501.590, 1-501.591, 1-501.592, 1-501.593, 1-501.594, 1-501.603 (R. VI).</i> | 1      | 501.587 | <i>Rondelle de 38,5×52×4 entre pignon de commande et roulement AV. Depuis février 39.</i>                                    | 1      |
| 501.316 | <i>Coupelle de maintien des demi-rondelles 501.315.</i>  | 1      |                         |   |        | 501.588 | <i>Arrêteoir de 36×60 de l'écrou de blocage du roulement AR sur axe de pignon de commande. Depuis février 39.</i>            | 1      |
| 501.338 | <i>Rondelle tôle de 60×71×0,2 de réglage du roulement AV d'axe de pignons intermédiaires.</i>                      | ALD    | 501.459/<br>462/508.416 | <i>Jeu de pignons appariés comprenant : pignon de commande (21 dents), pignon intermédiaire de 3<sup>e</sup> (18×34 dents), pignon de 3<sup>e</sup> sur pignon à queue de couple conique (21 dents).</i>  | 1      | 501.589 | <i>Écrou H de 36×150, haut. 7,5 mm, de blocage du roulement AR sur l'axe du pignon de commande. Depuis février 39.</i>       | 1      |
| 501.339 | <i>Rondelle tôle de 60×71×0,5 de réglage du roulement AV de pignons intermédiaires.</i>                            | ALD    |                         |   |        | 501.590 | <i>Arrêteoir rond de 38×64 de l'écrou 501.591. Depuis février 39.</i>  | 1      |
| 501.345 | <i>Rondelle de 38,5×55×3,80 entre pignon de 2<sup>e</sup> et roulement AR de pignon à queue de couple conique.</i> | ALD    | 501.467                 | <i>Écrou H de 30×150 (haut. 9 mm), pas à gauche, de blocage de roulement AV d'axe de pignons intermédiaires.</i>  | 1      | 501.591 | <i>Écrou H borgne de 38×150, haut. 15,5 mm, de blocage du roulement AV sur axe de pignon de commande. Depuis février 39.</i> | 1      |
| 501.346 | <i>Rondelle de 38,5×55×3,85 entre pignon de 2<sup>e</sup> et roulement AR de pignon à queue de couple conique.</i> | ALD    | 501.468                 | <i>Écrou H de 30×150 (haut. 8,5 mm), pas à droite, de roulement AR d'axe de pignons intermédiaires.</i>   | 1      | 501.592 | <i>Ressort de butée d'arbre de commande, long. libre 40 mm. Depuis février 39.</i>   | 1      |
| 501.347 | <i>Rondelle de 79×87×0,5 de réglage de la cage de roulement AV du pignon à queue de couple conique.</i>            | ALD    | 501.483                 | <i>Axe de pignons intermédiaires, filetages AV et AR à 30×150.</i>  | 1      | 501.606 | <i>Synchroniseur complet monté avec baladeur de 1<sup>re</sup> et marche AR.</i>   | 1      |
| 501.424 | <i>Coupille cylindrique de 7×26 de mise en marche.</i>   | 1      | 501.532                 | <i>Segment d'arrêt de 38,5 mm du roulement AR d'axe de pignon de commande. (R. VI). Jusque février 39.</i>  | 1      | 501.609 | <i>Pignon de 2<sup>e</sup> bagué (26 dents).</i>   | 1      |
| 501.434 | <i>Segment d'arrêt circlips de 72 mm du roulement AV d'axe de pignons intermédiaires (R. VI).</i>                  | 1      | 501.554                 | <i>Pignon intermédiaire de marche AR bagué (20 et 24 dents).</i>  | 1      | 507.734 | <i>Entretoise (long. 12 mm) pour remplacement des roulements 89.699.</i>   | 1      |
| 501.440 | <i>Pignon intermédiaire de 2<sup>e</sup> (29 dents).</i>   | 1      | 501.581                 | <i>Rondelle de 40×53×2,90 entre pignon à queue et roulement AR.</i>   | ALD    | 508.193 | <i>Ressort de 6×12 de pression des billes du synchroniseur.</i>  | 8      |
| 501.443 | <i>Clavette plate de 10×6×122,5 de pignons intermédiaires. N. F. P.</i>  | 1      | 501.582                 | <i>Rondelle de 40×53×3 entre pignon à queue et roulement AR.</i>  | ALD    | 620.036 | <i>Roulement à rouleaux de 40×90×30 de pignon d'attaque (R. VI) (pour remplacement des roulements 89.699).</i>               | 2      |
|         |  |        | 501.586                 | <i>Axe (long. 110 mm) du pignon de commande (roulement AR bloqué par écrou). Depuis février 39. N. F. P.</i>  | 1      |         |  |        |

## 162 — BOITE DE VITESSES - PIGNONS - ARBRES (suite)

| NUMÉRO  | DÉSIGNATION   | COEFF. | NUMÉRO  | DÉSIGNATION  | COEFF. | NUMÉRO  | DÉSIGNATION  | COEFF. |
|---------|---|--------|---------|--|--------|---------|--|--------|
|         | <b>Depuis septembre 47.</b>   |        | 506.300 | Bonhomme de 5×7,5 de verrouillage de rondelle AV du pignon de 2 <sup>e</sup> sur pignon d'attaque.   | 1      | 508.175 | Roulement butée de 45×85×19 AR du pignon d'attaque. Jusque juin 50. R. p. 508.405 (R. VI); d. e. o. : 1-508.411, 1-508.412, 1-508.440, 1-508.441.  | 1      |
| 564-S   | Segment d'arrêt de 65,8×75,5 d'appui du bouchon de fermeture de l'arbre du train intermédiaire (R. III).          | 1      | 508.159 | Pignon de commande (21 dents), long. tot. 126 mm, fileté à chaque extrémité : pas à gauche 38×150, pas à droite 35×150.                                | 1      | 508.176 | Ecrou à filetage int. de 45×150, haut. 12 mm, 1 trou de 6 mm de blocage des roulements sur pignon d'attaque. Jusque mars 51. R. p. 508.441.  | 1      |
| 2.713-S | Bille de 6,35 mm du synchroniseur (R. VI).  | 8      | 508.160 | Arrêteoir à talon de 35×60 d'écrou de blocage du roulement AR du pignon de commande.   | 1      | 508.177 | Vis TH de 6×11×7, tête haut. 5 mm. d'arrêt de l'écrou 508.176. Jusque mars 51. R. p. 508.440.  | 1      |
| 33.706  | Roulement à billes de 17×47×14 de pignon intermédiaire de marche AR (R. VI).                                      | 1      | 508.161 | Arrêteoir à talon de 38×64 d'écrou de blocage du roulement AV du pignon de commande.   | 1      | 508.178 | Cage des roulements du pignon d'attaque, épaulement d'arrêt de roulement : diam. int. 77 mm, larg. 3 mm. Jusque juin 50. R. p. 508.411; d. e. o. : 1-508.405 (R. VI), 1-508.412, 1-508.440, 1-508.441. | 1      |
| 88.007  | Roulement à billes de 30×72×30 AV de l'arbre du train intermédiaire (R. II).                                      | 1      | 508.162 | Ecrou H de 38×150 (haut. 9 mm) de blocage du roulement AV du pignon de commande.   | 1      | 508.179 | Ecrou à encoches, diam. int. 76 mm, filetage ext. 88×150, haut. 19 mm, de blocage des roulements du pignon d'attaque sur cage. Jusque juin 50.   | 1      |
| 88.091  | Roulement à billes de 35×72×17 AR du pignon de commande. (R. VI).   | 1      | 508.163 | Arbre de commande avec goupille de mise en marche (8 cannelures, long. tot. 335 mm).   | 1      |         | Rondelle, une encoche int. d'appui AR du pignon de 2 <sup>e</sup> sur pignon d'attaque :   |        |
| 89.500  | Roulement à billes de 17×40×12 du pignon intermédiaire de marche AR (R. VI).                                      | 1      | 508.165 | Ressort de l'arbre de commande, diam. ext. 26,5 mm, long. 52 mm.   | 1      | 508.180 | — de 38,6×55×4,85.   | ALD    |
| 89.984  | Roulement à billes de 38×85×25,4 AV du pignon de commande.  | 1      | 508.166 | Train intermédiaire de 34×18×28 dents.   | 1      | 508.181 | — de 38,6×55×4,90.   | ALD    |
| 500.367 | Roulement à rouleaux de 30×72×19 AR de l'arbre du train intermédiaire (R. VI).                                    | 1      | 508.167 | Arbre du train intermédiaire, long. tot. 205 mm, fileté à chaque extrémité à 30×150, pas à droite. Jusque mai 51. R. p. 508.455; d. e. o. : 1-508.452. | 1      | 508.182 | — de 38,6×55×4,95.   | ALD    |
| 500.374 | Arrêteoir à talon de 24,5 de l'écrou de blocage du roulement AV sur pignon d'attaque.                             | 1      | 508.169 | Ecrou H de 30×150, pas à droite, percé de 6 trous de 3 mm, de blocage du roulement AV et AR de l'arbre du train intermédiaire. Jusque mai 51.          | 2      | 508.183 | — de 38,6×55×5.  | ALD    |
| 500.375 | Ecrou H de 24×150 de blocage du roulement AV sur pignon d'attaque.  | 1      | 508.173 | Ergot de 3,5×5 d'entraînement des rondelles AR du pignon de 2 <sup>e</sup> sur pignon d'attaque (R. VI).   | 2      | 508.184 | — de 38,6×55×5,05.   | ALD    |
| 500.840 | Goupille de 7×23 de mise en marche.   | 1      | 508.174 | Roulement à rouleaux de 45×85×30 AR du pignon d'attaque. Jusque mars 51. R. p. 508.405 (R. VI); d. e. o. : 1-508.411, 1-508.412, 1-508.440, 1-508.441. | 1      | 508.185 | — de 38,6×55×5,1.  | ALD    |
| 501.313 | Rondelle de 30,5×55×0,5 de protection du roulement AV du train intermédiaire. Depuis mai 51.                      | 1      |         |  |        | 508.186 | Pignon de 2 <sup>e</sup> bagué (27 dents).   | 1      |
| 501.434 | Segment d'arrêt (circlips) de 72 mm du roulement AV d'axe de pignons intermédiaires (R. VI).                      | 1      |         |  |        | 508.188 | Bague bronze de 38,5×42,5×17 du pignon de 2 <sup>e</sup> sur pignon d'attaque.   | 2      |
| 501.589 | Ecrou de 36×150 (haut. 7,5 mm) de blocage du roulement AR du pignon de commande.                                  | 1      |         |  |        | 508.189 | Rondelle cannelée de 34,5×50×5 d'appui AV du pignon de 2 <sup>e</sup> sur pignon d'attaque.  | 1      |
| 506.299 | Ressort de 5×12,5 du bonhomme de verrouillage de la rondelle AV du pignon de 2 <sup>e</sup> sur pignon d'attaque. | 1      |         |  |        | 508.193 | Ressort de 6×11,5 du synchroniseur.  | 10     |

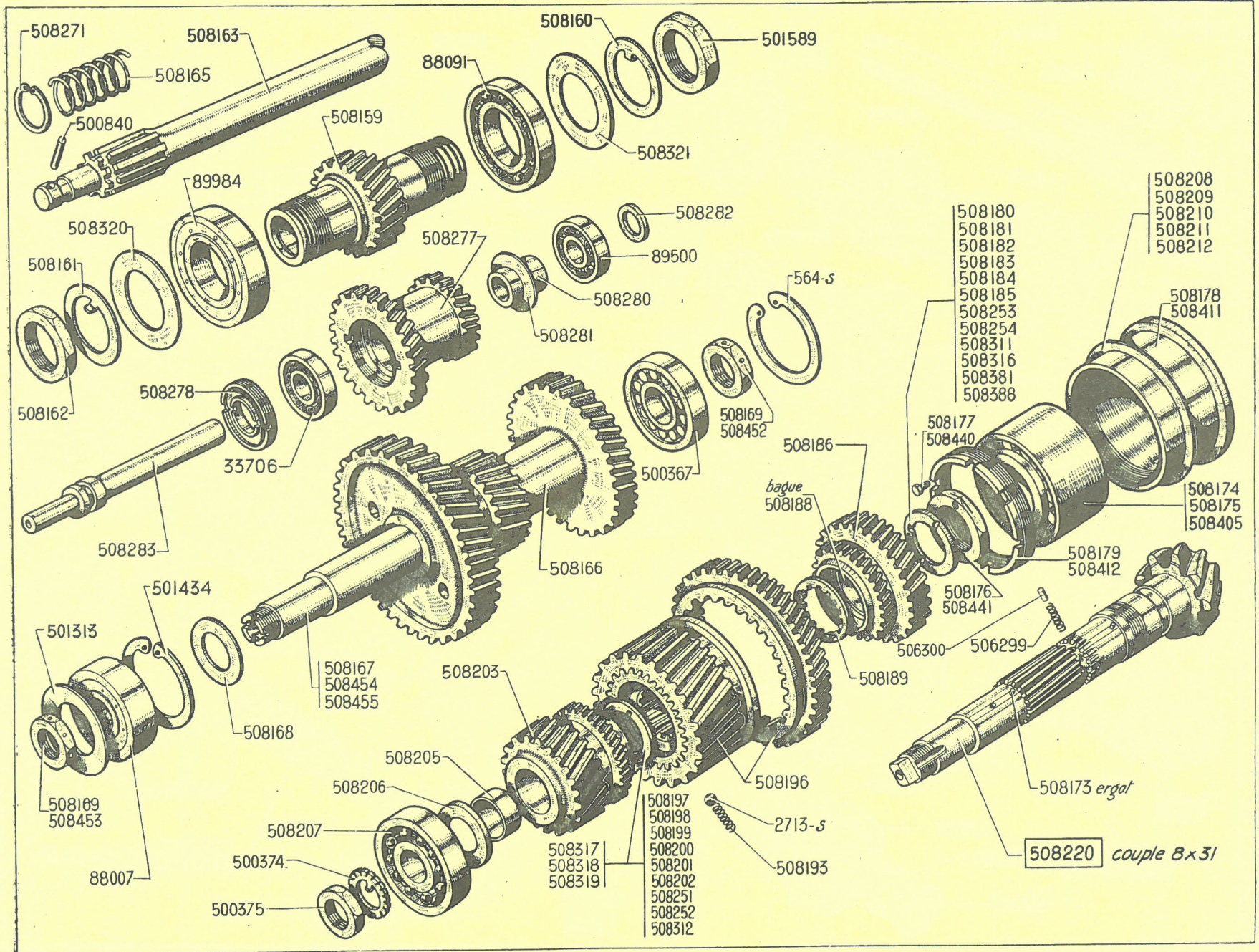



164 — BOITE DE VITESSES - PIGNONS - ARBRES

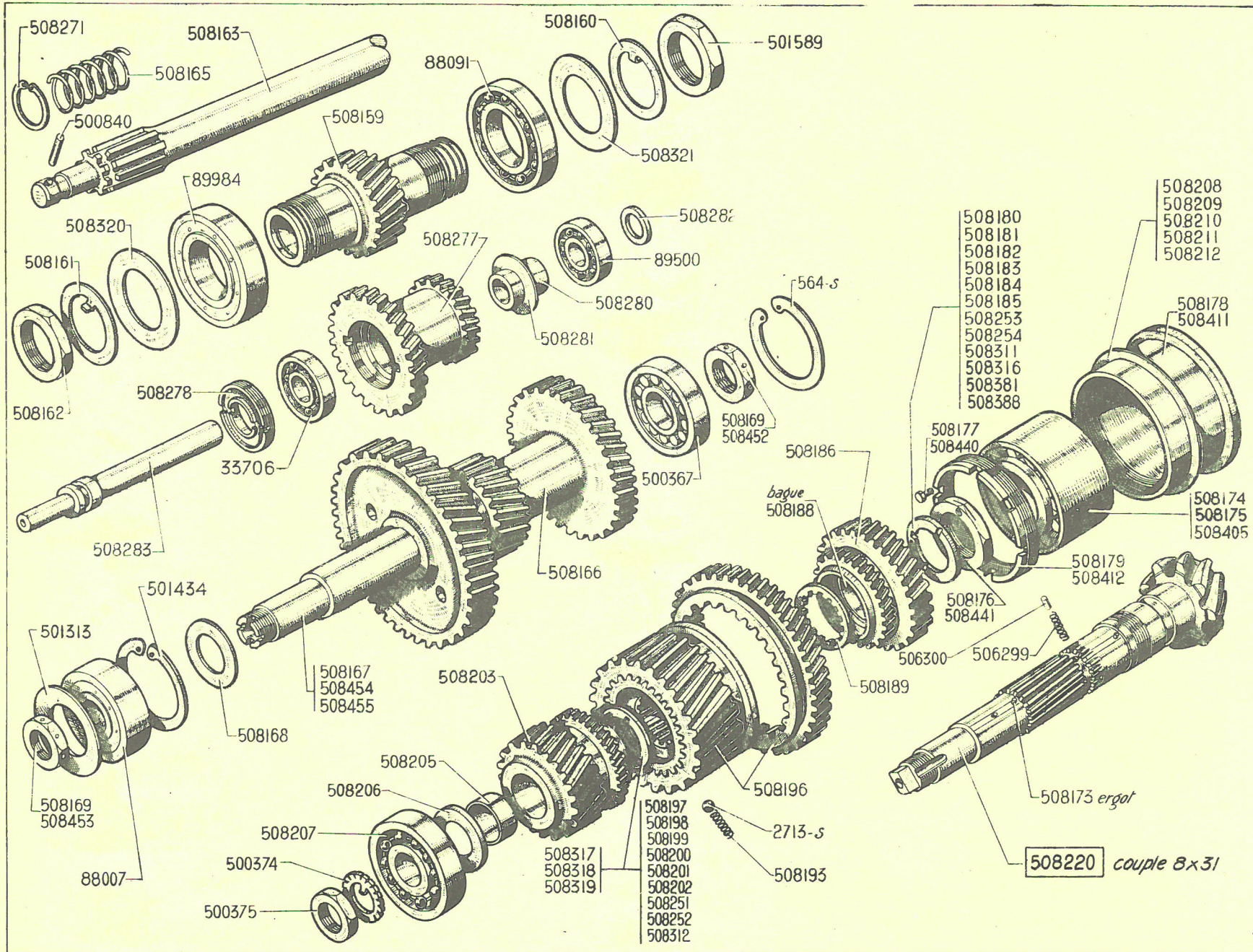

| NUMÉRO  | DÉSIGNATION   | COEFF. | NUMÉRO  | DÉSIGNATION  | COEFF. | NUMÉRO  | DÉSIGNATION   | COEFF. |
|---------|---|--------|---------|--|--------|---------|---|--------|
| 508.196 | Synchroniseur complet monté avec baladeurs de 1 <sup>re</sup> et marche AR.               | 1      | 508.253 | — de 38,6×55×4,80.   | ALD    | 508.321 | Rondelle pare-huile de 35.1×60 du roulement AR du pignon de commande.   | 1      |
|         | Rondelle, une encoche int., d'appui AR du pignon de 3 <sup>e</sup> sur pignon d'attaque : |        | 508.254 | — de 38,6×55×5,15.   | ALD    |         | Rondelle, une encoche int., d'appui AR du pignon de 2 <sup>e</sup> sur pignon d'attaque :   |        |
| 508.197 | — de 32,6×50×4,85.  | ALD    | 508.271 | Segment d'arrêt (circlips) de 27 mm du roulement de l'arbre de commande (R. VI).                             | 1      | 508.381 | — de 38,6×55×4,65.  | ALD    |
| 508.198 | — de 32,6×50×4,90.  | ALD    | 508.277 | Pignon intermédiaire de marche AR (20×24 dents). long. tot. 58,5 mm.   | 1      | 508.388 | — de 38,6×55×4,60.  | ALD    |
| 508.199 | — de 32,6×50×4,95.  | ALD    | 508.278 | Ecrou rond, filetage ext. 50×150 de blocage de roulement de pignon intermédiaire de marche AR                | 1      | 508.405 | Roulement double à rouleaux de 45×85×50,8 de pignon d'attaque (R. VI). Depuis juin 50.  | 1      |
| 508.200 | — de 32,6×50×5.   | ALD    | 508.280 | Entretoise de 17,5×23,75×26 des roulements du pignon intermédiaire de marche AR.                             | 1      | 508.411 | Cage du roulement de pignon d'attaque, épaulement d'arrêt du roulement, diam. int. 80 mm, larg. 9 mm. Depuis juin 50.                                   | 1      |
| 508.201 | — de 32,6×50×5,05.  | ALD    | 508.281 | Rondelle de 23,75×38,5×0,95 de centrage de l'entretoise des roulements de pignon intermédiaire de marche AR. | 1      | 508.412 | Ecrou à encoches, diam. int. 75 mm et 80 mm, filetage ext. 88×150, haut. 22,5 mm, de blocage du roulement du pignon d'attaque sur cage. Depuis juin 50. | 1      |
| 508.202 | — de 32,6×50×5,1.   | ALD    | 508.282 | Rondelle de 17,5×24×3,4 de butée de roulement d'axe du pignon intermédiaire de marche AR.                    | 1      | 508.440 | Vis TH de 6×10×6, tête haut. 4 mm d'arrêt de l'écrou 508.441. Depuis mars 51.   | 1      |
| 508.203 | Pignon de 3 <sup>e</sup> bagué (21 dents), haut. tot. 58 mm.                              | 1      | 508.283 | Axe de pignon intermédiaire de marche AR, long. tot. 146 mm.   | 1      | 508.441 | Ecrou de filetage int. de 45×150, 1 trou de 6, de blocage du roulement du pignon d'attaque. Depuis mars 51.   | 1      |
| 508.205 | Bague bronze de 32,5×36,5×20 du pignon de 3 <sup>e</sup> sur pignon d'attaque.            | 2      | 508.311 | Rondelle de 38,6×55×4 75, une encoche int., d'appui AR du pignon de 2 <sup>e</sup> sur pignon d'attaque.     | ALD    | 508.452 | Ecrou H de 30×150, pas à gauche (percé de 6 trous de 3 mm) de blocage du roulement AR de l'arbre intermédiaire. Depuis mai 51.                          | 1      |
| 508.206 | Rondelle de 25,05×50×4 d'appui du roulement AV du pignon d'attaque.                       | 1      | 508.312 | Rondelle de 32,6×50×4,75 une encoche int., d'appui AR du pignon de 3 <sup>e</sup> sur pignon d'attaque.      | ALD    | 508.453 | Ecrou H de 30×150, pas à droite (sans perçage). de blocage du roulement AV de l'arbre intermédiaire. Depuis mai 51.                                     | 1      |
| 508.207 | Roulement de 25×80×21 AV du pignon d'attaque (R. VI).                                     | 1      | 508.316 | Rondelle de 38,6×55×4,70, une encoche int., d'appui AR du pignon de 2 <sup>e</sup> sur pignon d'attaque.     | ALD    | 508.454 | Arbre du train intermédiaire, long. totale 205 mm, deux filetages 30×150, un pas à droite, un pas à gauche. Depuis mai 51.                              | 1      |
|         | Rondelle de réglage du pignon d'attaque :   |        | 508.317 | — de 32,6×50×4,70.   | ALD    | 508.455 | Arbre de train intermédiaire 508.454 monté avec rondelle, roulement et écrou AV soudé. Depuis mai 51.   | 1      |
| 508.208 | — de 94,5×102×0,05.   | ALD    | 508.318 | — de 32,6×50×4,65.   | ALD    |         |   |        |
| 508.209 | — de 94,5×102×0,07.   | ALD    | 508.319 | — de 32,6×50×4,60.   | ALD    |         |   |        |
| 508.210 | — de 94,5×102×0,09.   | ALD    | 508.320 | Rondelle pare-huile de 38,1×70 du roulement AV du pignon de commande.  | 1      |         |   |        |
| 508.211 | — de 94,5×102×0,02.   | ALD    |         |  |        |         |   |        |
| 508.212 | — de 94,5×102×0,5.  | ALD    |         |  |        |         |   |        |
| 508.220 | Couple conique 8×31 (pignon d'attaque à 15 cannelures).                                   | 1      |         |  |        |         |   |        |
|         | Rondelle, une encoche int., d'appui AR du pignon de 3 <sup>e</sup> sur pignon d'attaque : |        |         |  |        |         |   |        |
| 508.251 | — de 32,6×50×4,80.  | ALD    |         |  |        |         |   |        |
| 508.252 | — de 32,6×50×5,15.  | ALD    |         |  |        |         |   |        |

| NUMÉRO  | DÉSIGNATION  | COEFF. | NUMÉRO  | DÉSIGNATION   | COEFF. | NUMÉRO  | DÉSIGNATION  | COEFF. |
|---------|--|--------|---------|---|--------|---------|--|--------|
|         | <b>Jusque septembre 47.</b>  |        |         |   |        |         |  |        |
| 560-S   | Segment de 56,5×64,5×1,6 d'arrêt de roulement dans chapeau de différentiel (R. III).                               | 2      | 408.534 | Rondelle céleron de 31×68×2,06 d'appui de planétaires (R. VI). N. F. P.                 | ALD    | 408.555 | Plateau d'entraînement de transmission (8 cannelures).   | 2      |
| 2.792-S | Ecrou de 16×200 de blocage de plateau d'entraînement de transmission sur planétaire (R. III).                      | 2      | 408.535 | Rondelle céleron de 31×68×2,19 d'appui des planétaires (R. VI).                         | ALD    | 408.556 | Segment d'arrêt du plateau d'entraînement de transmission.                                     | 2      |
| 2.814-S | Rondelle crantée de 16,6×28,3 d'écrou de blocage de plateau d'entraînement de transmission sur planétaire (R. VI). | 2      | 408.537 | Planétaire 18 dents, 8 cannelures ext., long. de la queue 175,5 mm, diam. 30 mm.        | 2      | 408.557 | Rondelle épaulée de 17×35×5,5 d'écrou de blocage des plateaux 408.555                          | 2      |
| 88.090  | Roulement à billes de 30×62×16 dans chapeau de différentiel. (R. VI).  | 2      | 408.538 | Pignon satellite 8 dents, alés. 14 mm, haut. tot. 18 mm.                                | 4      | 408.563 | Rondelle bronze de forme sphérique épais. 3,55 mm de friction des satellites.                  | ALD    |
| 88.861  | Arrêteoir double, circulaire de 10,5 de fixat. de la couronne sur boîtier.   | 4      | 408.539 | Rondelle bronze de forme sphérique, épais. 3,60 mm de friction des satellites. N. F. P. | ALD    | 408.581 | Chapeau de roulement de différentiel, 8 trous de 9 mm à 106 mm d'entr'axes.                    | 2      |
| 403.164 | Joint S.P.I. de 40×61×12,5 des chapeaux de roulement (R. VI).  | 2      | 408.540 | Rondelle bronze de forme sphérique, épais. 3,65 mm de friction des satellites. N. F. P. | ALD    | 408.583 | Rondelle pare-huile des roulements dans chapeaux de différentiel.                              | 2      |
| 408.400 | Roulement à rouleaux coniques de 45×85×20,5 du boîtier de différentiel (R. VI).                                    | 2      | 408.541 | Rondelle bronze de forme sphérique, épais. 3,70 mm de friction des satellites. N. F. P. | ALD    | 408.596 | Clavette cylindrique de 6×42 haut. sur méplat 4,4 mm, d'arrêt des axes de satellites. (R. VI). | 4      |
| 408.401 | Ecrou à encoches de blocage des roulements.  | 2      | 408.542 | Rondelle bronze de forme sphérique épais. 3,75 mm de friction des satellites.           | ALD    | 408.604 | Boîtiers de différentiel droit et gauche assemblés.  | 1      |
| 408.530 | Bague bronze de boîtier et couronne de différentiel.   | 2      | 408.543 | Rondelle bronze de forme sphérique, épais. 3,80 mm de friction des satellites.          | ALD    | 408.630 | Couple conique 8×31 (pignon d'attaque à 8 cannelures).   | 1      |
| 408.532 | Rondelle céleron de 31×68×1,8 d'appui des planétaires (R. VI).   | ALD    | 408.544 | Axe des satellites, diam. 14 mm, long. 108 mm.  | 1      | 426.922 | Vis de 10×150, long. tot. 36 mm de fixat. du plateau d'entraînement sur transmission (R. II).  | 8      |
| 408.533 | Rondelle céleron de 31×68×1,93 d'appui des planétaires (R. VI).  | ALD    | 408.545 | Axe des satellites, diam. 14 mm, long. 47 mm.   | 2      | 427.128 | Ecrou de 10×150 des vis de fixat. du plateau d'entraînement sur transmission (R. II).          | 8      |
|         |  |        | 408.551 | Vis TH de 10×24,5 de fixat. de la couronne sur boîtier.                                 | 8      | 508.330 | Croisillon des axes de satellites.   | 1      |

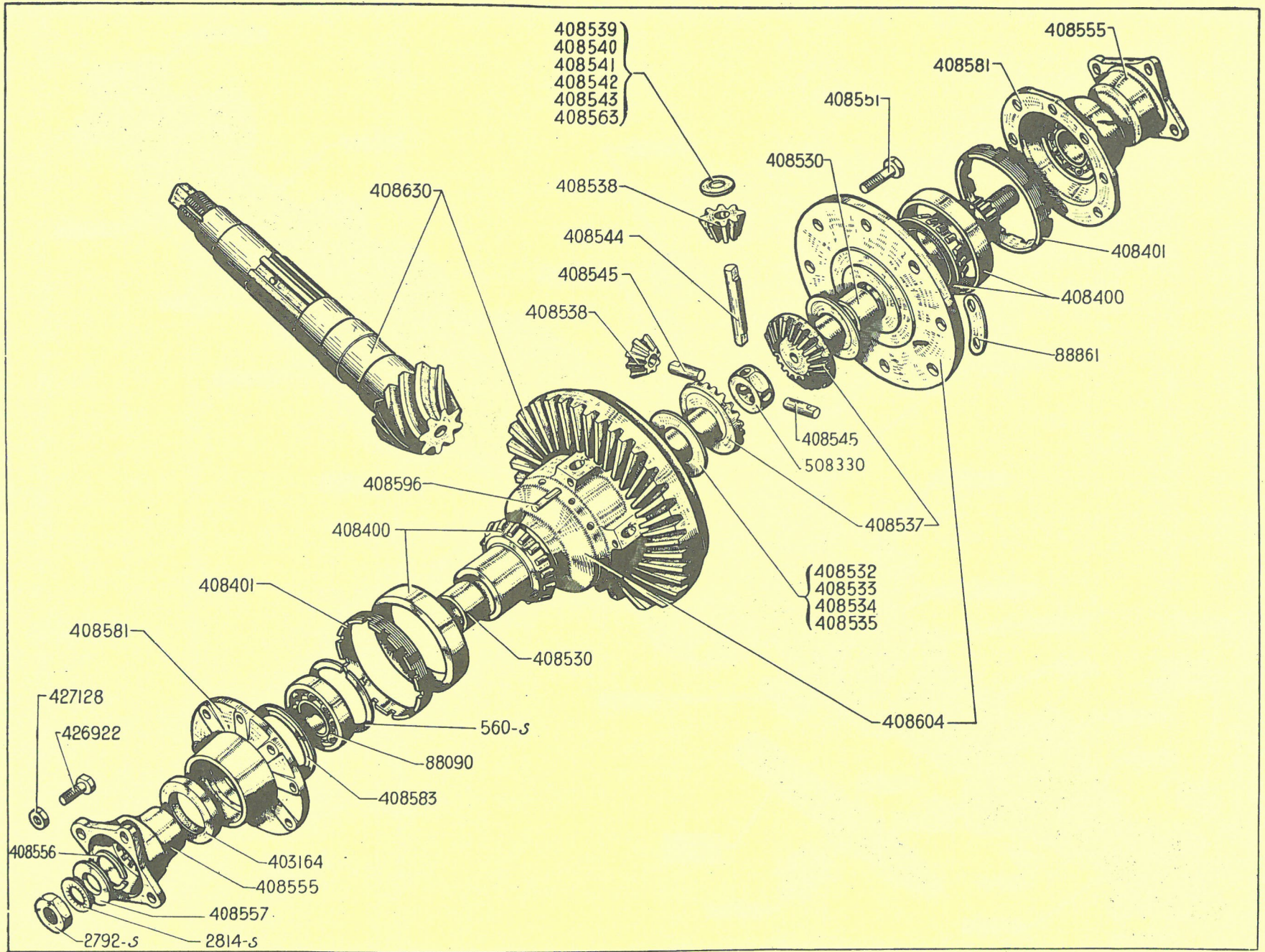

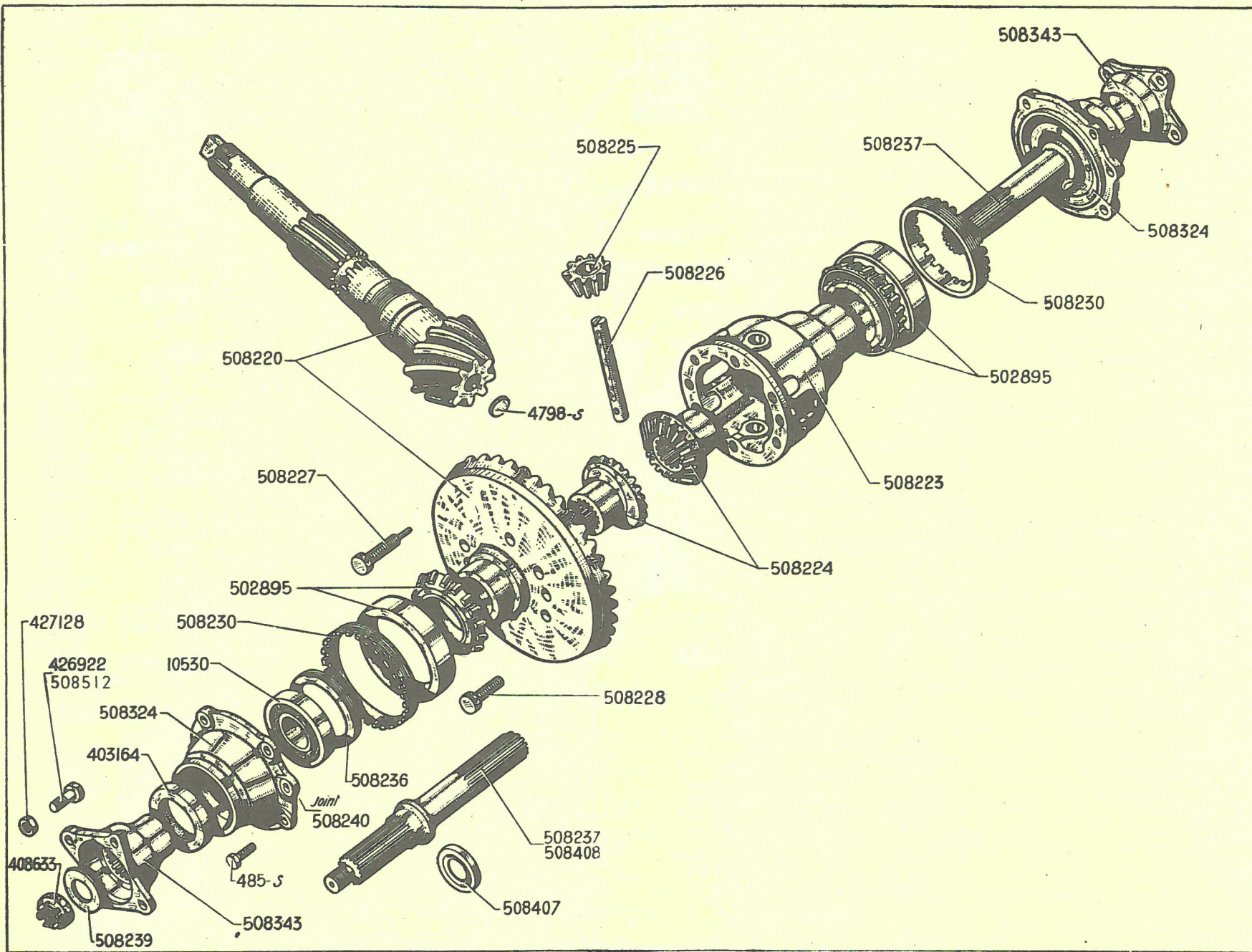

| NUMÉRO  | DÉSIGNATION  | COEFF. | NUMÉRO  | DÉSIGNATION   | COEFF. | NUMÉRO  | DÉSIGNATION  | COEFF. |
|---------|--|--------|---------|---|--------|---------|--|--------|
|         | <b>Depuis septembre 47.</b>  |        | 508.223 | Boîtier de différentiel, haut tot. 107 mm.  | 1      | 508.239 | Rondelle de 18,5×32×5,5 de blocage de plateau d'entraînement de transmission.  | 2      |
| 485-S   | Vis TH de 7×20 de fixat. du chapeau de roulement de différentiel (R. III).                       | 10     | 508.224 | Planétaire 16 dents, 16 cannelures int., long. de la queue 25 mm, diam. 35 mm.  | 2      | 508.240 | Joint papier du chapeau de roulement 5 trous de 8 mm à 104 mm d'entr'axes (R. VI).   | 2      |
| 4.798-S | Rondelle expansible de 16 mm en bout du pignon d'attaque (R. III).                               | 1      | 508.225 | Pignon satellite 10 dents, alés. 16 mm, haut. tot. 17,5 mm.   | 2      | 508.324 | Chapeau de roulement de différentiel, 5 trous de 8 mm à 104 mm d'entr'axes.  | 2      |
| 10.530  | Roulement de 30×72×19 du chapeau de différentiel (R. VI).  | 2      | 508.226 | Axe des satellites diam. 16 mm, long. 110 mm.   | 1      | 508.343 | Plateau d'entraînement avec vis emmanchées (16 cannelures, larg. du plateau 63 mm).  | 2      |
| 403.164 | Joint S.P.I. de 40×61×12,5 des chapeaux de roulement (R. VI).                                    | 2      | 508.227 | Vis TH de 12×175 à téton, long. sous tête 42,5 mm d'arrêt d'axe de satellites.  | 1      | 508.407 | Rondelle à chanfrein, de 30×42×4 d'appui de roulement de diff. Depuis janvier 51.  | 2      |
| 408.633 | Ecrou crénelé de 18×150 de blocage du plateau d'entraînement de transmission.                    | 2      | 508.228 | Vis TH de 12×30. 1 trou dans la tête, de fixat. de la couronne.   | 7      | 508.408 | Arbre de différentiel, long. totale 199 mm, 16 cannelures, fileté à 18×150 (épaulement à 87 mm de l'extrémité, avec congé à la face d'appui du roulement. Depuis janvier 51. | 2      |
| 426.922 | Vis de 10×36, sans épaulement du plateau d'entraînement de transmission (R. II). Jusque août 49. | 8      | 508.230 | Ecrou à encoches, filetage ext. de 88×150 (haut. 19 mm) de blocage des roulements.  | 2      | 508.512 | Vis TR spéciale de 10×31, épaulement de 10,6 du plateau d'entraînement de transmission. Depuis août 49.  | 8      |
| 427.128 | Ecrou H de 10×150 des vis du plateau d'entraînement sur transmission (R. II).                    | 8      | 508.236 | Ecrou à filetage ext. de 75×150 (haut. 8 mm) de blocage de roulement de chapeau de différentiel.  | 2      |         |  |        |
| 508.895 | Roulement à rouleaux coniques de 45×85×23 du boîtier de différentiel (R. VI).                    | 2      | 508.237 | <i>Arbre de différentiel long. tot. 199 mm, 16 cannelures, fileté à 18×150, épaulement à 83 mm de l'extrémité, sans congé à la face d'appui du roulement. Jusque janvier 51. R. p. 508.408; d. e. o. : 1-508.407.</i> | 2      |         |  |        |
| 508.220 | Couple conique 8×31 (pignon d'attaque à 15 cannelures).  | 1      |         |   |        |         |  |        |



202 — ESSIEU AV - TRAVERSE - BRAS - PIVOTS

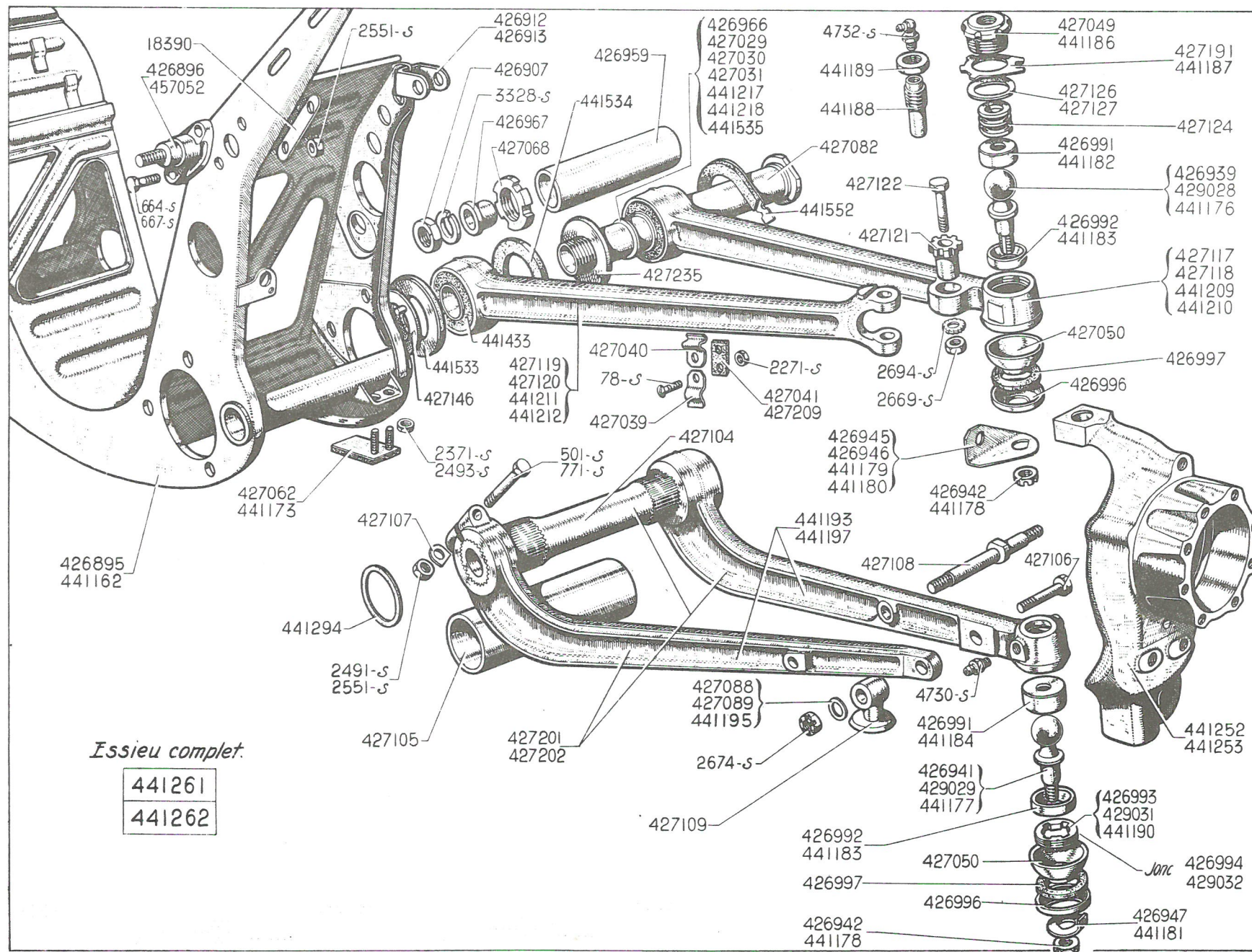

Essieu complet.

|        |
|--------|
| 441261 |
| 441262 |



| NUMÉRO  | DÉSIGNATION  | COEFF. | NUMÉRO  | DÉSIGNATION  | COEFF. | NUMÉRO  | DÉSIGNATION  | COEFF. |
|---------|--|--------|---------|--|--------|---------|--|--------|
| 78-S    | Vis TR de 4×10 de patte d'attache de tuyauterie de frein (R. III).   | 8      | 3.328-S | Rondelle grower de 24,5×40,5×4,5 sous écrou de fixat. de traverse (R. III).  | 4      | 426.947 | Arrêteur simple de rotule inf. trou de 16. Jusque mars 46. N. F. P.  | 2      |
| 501-S   | Vis TH de 7×70 de serrage du tirant de triangle inf. (R. III). Depuis mars 48.   | 2      | 4.730-S | Graisser hydraulique droit de rotule inf. sur bras inf. (R. VI).   | 2      | 426.959 | Entretoise de 36,5×40×122 de bras sup.   | 2      |
| 664-S   | Vis TH de 8×17,5 de fixat. du support du tube support moteur (R. III). Depuis novembre 51.   | 2      | 4.732-S | Graisser hydraulique d'équerre de rotule sup. sur chapeau de palier (R. VI).   | 2      | 426.966 | Cale de 36,3×42×0,8 de réglage de de bras sup.   | ALD    |
| 667-S   | Vis TH de 8×25 de fixat. du support du tube support moteur (R. III). Jusque novembre 51.   | 4      | 18.390  | Arrêteur double de 8 entr'axes 60 mm des écrous de support, du tube support moteur.  | 2      | 426.967 | Bague épaulée de 24×30, 5×42×23×27 de centrage AV du tube entretoise de bras sup.<br>— de centrage AV de traverse sur broche inf.          | 2<br>2 |
| 771-S   | Vis TH de 8×70 de serrage du tirant de triangle inf. (R. III). Jusque mars 48.   | 2      | 426.895 | Traverse AV, entr'axes des trous de fixat. de butée élastique de bras inf. 16 mm. Jusque mai 48. R. p. 441.162 ; d. e. o. : 2-441.173. | 1      | 426.991 | Palier sup. de rotule sup. et inf. diam. 37,5 mm, haut. 18 mm. Jusque mars 48.   | 4      |
| 2.271-S | Écrou H de 4×75 des vis de patte de tuyauterie de frein (R. III).  | 8      | 426.896 | Support fixe de tube support moteur. Diam. de l'axe 18 mm. Jusque novembre 51.   | 2      | 426.992 | Palier inf. de rotule sup. et inf. diam. 37,5 mm, haut. 9,5 mm. Jusque mars 48.  | 4      |
| 2.371-S | Écrou H de 6×100 de fixat. de butée élastique (R. III). Jusque mai 48.   | 4      | 426.907 | Écrou H a collerette de 24×150 de fixat. de traverse.  | 4      | 426.993 | Écrou rond de 40×150 de blocage des paliers de rotule inf. gorge int. de diam. 33 mm. Jusque mai 40. R. p. 429.031 ; d. e. o. : 1-429.032. | 2      |
| 2.491-S | Écrou H de 7×100 (haut. 7 mm) des vis de serrage du tirant de triangle inf. (R. III). Depuis mars 48.                                  | 2      | 426.912 | Demi-support sup. AR gauche d'amortisseur.   | 1      | 426.994 | Jonc d'arrêt d'écrou de blocage palier de rotule diam. 33 mm. Jusque mai 40.   | 2      |
| 2.493-S | Écrou H de 7×100 (haut. 5 mm) de fixat. de butée élastique (R. III). Depuis mai 48.  | 4      | 426.913 | Demi-support sup. AR droit d'amortisseur.  | 1      | 426.996 | Cuvette de 28,5×41×6,5 de coupelle d'étanchéité des rotules sup. et inf.   | 4      |
| 2.551-S | Écrou H de 8×125 (R. III) des vis :<br>— de serrage du tirant de triangle inf. Jusque mars 48.<br>— de support du tube support moteur. | 2<br>4 | 426.939 | Rotule sup. long. 85 mm cône sous rotule 16 mm, 18 mm queue de 18 mm, filetage 16×150. Jusque mai 40. N. F. P.                         | 2      | 426.997 | Bague caoutchouc de 27,5×39,5×6 d'étanchéité des rotules sup. et inf.  | 4      |
| 2.669-S | Écrou H de 12×175 d'axe d'excentrique de bras sup. (R. III).   | 2      | 426.941 | Rotule inf., long. 101 mm, cône sous rotule 16 mm, 18 mm queue de 20 mm, filetage 16×150. Jusque mai 40. N. F. P.                      | 2      | 427.029 | Cale de 36,3×42×0,5 de réglage de bras sup. Jusque mars 48.  | ALD    |
| 2.674-S | Écrou H crénelé de 12×175 (R. III) :<br>— des vis d'assemblage de triangle inférieur.<br>— d'axe inf. d'amortisseur.                   | 2<br>2 | 426.942 | Écrou H crénelé de 16×150 de blocage des rotules sur pivot. Jusque mars 46. N. F. P.   | 4      | 427.030 | Cale de 36,3×42×0,3 de réglage de bras sup. Jusque mars 48. N. F. P.   | ALD    |
| 2.694-S | Rondelle crantée de 12,5 sous écrou d'axe d'excentrique (R. VI).   | 2      | 426.945 | Patte de renvoi de tuyauterie de frein et arrêteur de rotule sup. trou de 16, côté droit. Jusque mars 46.                              | 1      | 427.031 | Cale de 36,3×42×0,2 de réglage de bras sup.  | ALD    |
|         |  |        | 426.946 | Patte de renvoi de tuyauterie de frein et arrêteur de rotule sup. trou de 16, côté gauche. Jusque mars 46.                             | 1      | 427.039 | Patte de 20×25 inf. d'attache de tuyauterie de frein.  | 8      |
|         |  |        |         |  |        | 427.040 | Patte de 20×21,5 sup. d'attache de tuyauterie de frein.  | 8      |

| NUMÉRO  | DÉSIGNATION   | COEFF. | NUMÉRO  | DÉSIGNATION   | COEFF. | NUMÉRO  | DÉSIGNATION   | COEFF. |
|---------|---|--------|---------|---|--------|---------|---|--------|
| 427.041 | Caoutchouc de 20×40 entre patte d'attache de tuyauterie de frein côté roue.   | 2      | 427.119 | Tirant de bras sup. droit (distance de l'axe d'œil d'excentrique à la face ext. du gros œil 157 mm). Jusque mars 48.  | 1      | 429.029 | Rotule inf., long. 101 mm, cône sous rotule 18 mm, 20 mm, queue de 20 mm filetage 16×150. Mai 40-mars 46. N. F. P.  | 2      |
| 427.049 | Chapeau fileté 40×150 taraudé 8×125 de palier de rotule sup. Jusque mars 48.  | 2      | 427.120 | Tirant de bras sup. gauche (mêmes caractéristiques que 427.119).  | 1      | 429.031 | Ecrou rond de 40×150 de blocage des paliers de rotule inf. gorge int. de diam. 35 mm. Mai 40-mars 48.               | 2      |
| 427.050 | Coupelle, haut. 20 mm, alés. de la collerette 28 mm, d'étanchéité des rotules sup. et inf.  | 4      | 427.121 | Excentrique, crénelé de 12×23×32, de bras sup.  | 2      | 429.032 | Jonc d'arrêt d'écrou de blocage de palier de rotule diam. 35 mm. Mai 40-mars 48.                                    | 2      |
| 427.062 | Butée élastique de bras inf., goujon 6×100 entr'axes 16 mm. Jusque mai 48.  | 2      | 427.122 | Axe TH de 12×75×17 d'excentrique de bras sup.   | 2      | 441.162 | Traverse AV, entr'axes des trous de fixat. de butée élastique de bras inf. 20 mm. Depuis mai 48.                    | 1      |
| 427.068 | Ecrou rond de 36×150 (haut. 18 mm) de blocage de l'axe sup.   | 2      | 427.124 | Ressort de 31×34,5 de pression de palier de rotule sup.   | 2      | 441.173 | Butée élastique, de bras inf. goujons de 7×100, entr'axes 20 mm. Depuis mai 48.                                     | 2      |
| 427.082 | Tube de 31×36×26,3 filetage 36×150 axe de bras sup. avec bague de centrage AR.  | 2      | 427.126 | Rondelle de 40,5×48×0,95 de réglage de ressort de pression.   | ALD    | 441.176 | Rotule sup., long. 85 mm cône sous rotule 18 mm, 20 mm, queue de 20 mm, filetage 18×150. Depuis mars 46.            | 2      |
| 427.088 | Cale de 14×23×0,3 de réglage de support de cric.  | ALD    | 427.127 | Rondelle de 40,5×48×2 de réglage de ressort de pression.  | ALD    | 441.177 | Rotule inf., long. 105, cône sous rotule 18 mm, 20 mm queue de 20 mm, filetage 18×150. Depuis mars 46.              | 2      |
| 427.089 | Cale de 14×23×0,5 de réglage de support de cric.  | ALD    | 427.146 | Rondelle à ergot de 36,5×62×5 d'appui ext. de silentbloc de bras sup.   | 4      | 441.178 | Ecrou H crénelé de 18×150 de blocage des rotules sur pivot Depuis mars 46.  | 4      |
| 427.104 | Axe cannelé de bras inf., long. 278 mm. Depuis mars 48.   | 2      | 427.191 | Arrêteur du chapeau de palier de rotule sup., 1 téton d'arrêt. Jusque mars 48.  | 2      | 441.179 | Patte de renvoi de tuyauterie de frein et arrêteur de rotule sup. trou de 18 mm, côté droit. Depuis mars 46.        | 1      |
| 427.105 | Entretoise de 48,5×53,5×133 du bras inf.  | 2      | 427.201 | Triangle inf. droit; bras alés. pour palier de rotules : 37,5 mm sur long. 16 mm; 38 mm sur long. 11 mm; tirant : trou pour vis de serrage 8,25 mm. Jusque mars 48. R. p. 441.193; d. e. o. : 1-427.104, 1-441.183, 1-441.184, 1-441.190, 1-501-S (R. III), 1-2.491-S (R. III). | 1      | 441.180 | Patte de renvoi de tuyauterie de frein et arrêteur de rotule supérieure trou de 18 mm, côté gauche. Depuis mars 46. | 1      |
| 427.106 | Vis TH de 12×50 un trou dans le filetage, d'assemblage du corps et du tirant de triangle inf.   | 2      | 427.202 | Triangle inf. gauche (mêmes caractéristiques que 427.201).  | 1      | 441.181 | Arrêteur simple de rotule inférieure, trou de 18 mm. Depuis mars 46.  | 2      |
| 427.107 | Arrêteur simple de 8 des vis de serrage du tirant de triangle inf. Jusque mars 48. N. F. P.   | 2      | 427.209 | Caoutchouc de 20×27 entre patte d'attache de tuyauterie de frein côté moteur.   | 2      |         |   |        |
| 427.108 | Axe de 14×16×165 filetage 12×175 inf. amortisseur.  | 2      | 427.235 | Rondelle de 36,2×66×3 d'appui int. de silentbloc de bras sup.   | 4      |         |   |        |
| 427.109 | Support de cric formant entretoise de triangle inf.   | 2      | 429.028 | Rotule sup., long. 85 mm, cône sous rotule 18 mm, 20 mm, queue de 18 mm filetage 16×150. Mai 40-mars 46. N. F. P.   | 2      |         |   |        |
| 427.117 | Corps de bras sup. droit avec silentbloc (alés. pour palier de rotule : 37,5 mm sur long. 9 mm; 38 mm sur long. 14 mm). Jusque mars 48. | 1      |         |   |        |         |   |        |
| 427.118 | Corps de bras sup. gauche (mêmes caractéristiques que 427.117).   | 1      |         |   |        |         |   |        |

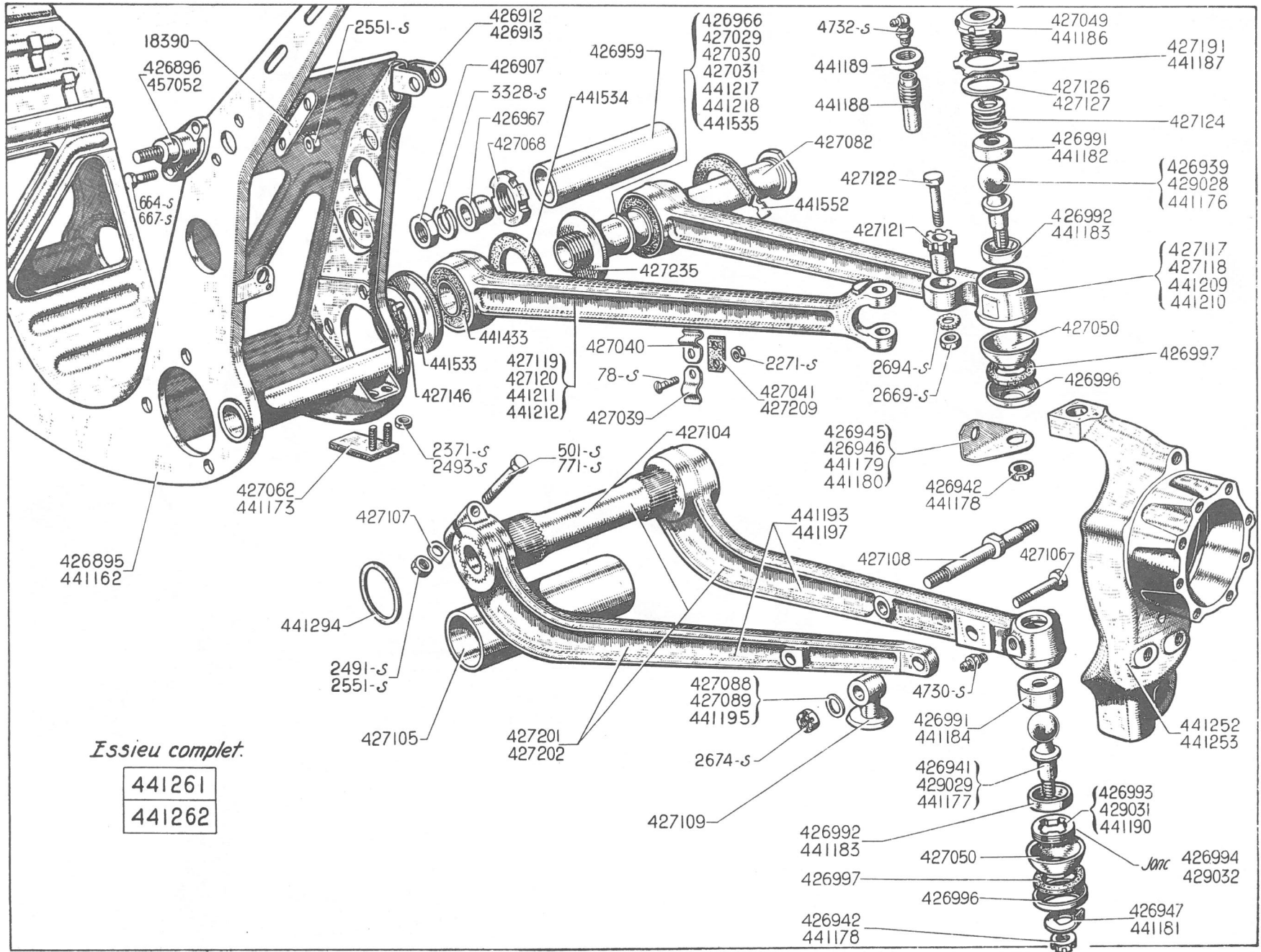

Essieu complet.

- 441261
- 441262

206 — ESSIEU AV - TRAVERSE - BRAS - PIVOTS

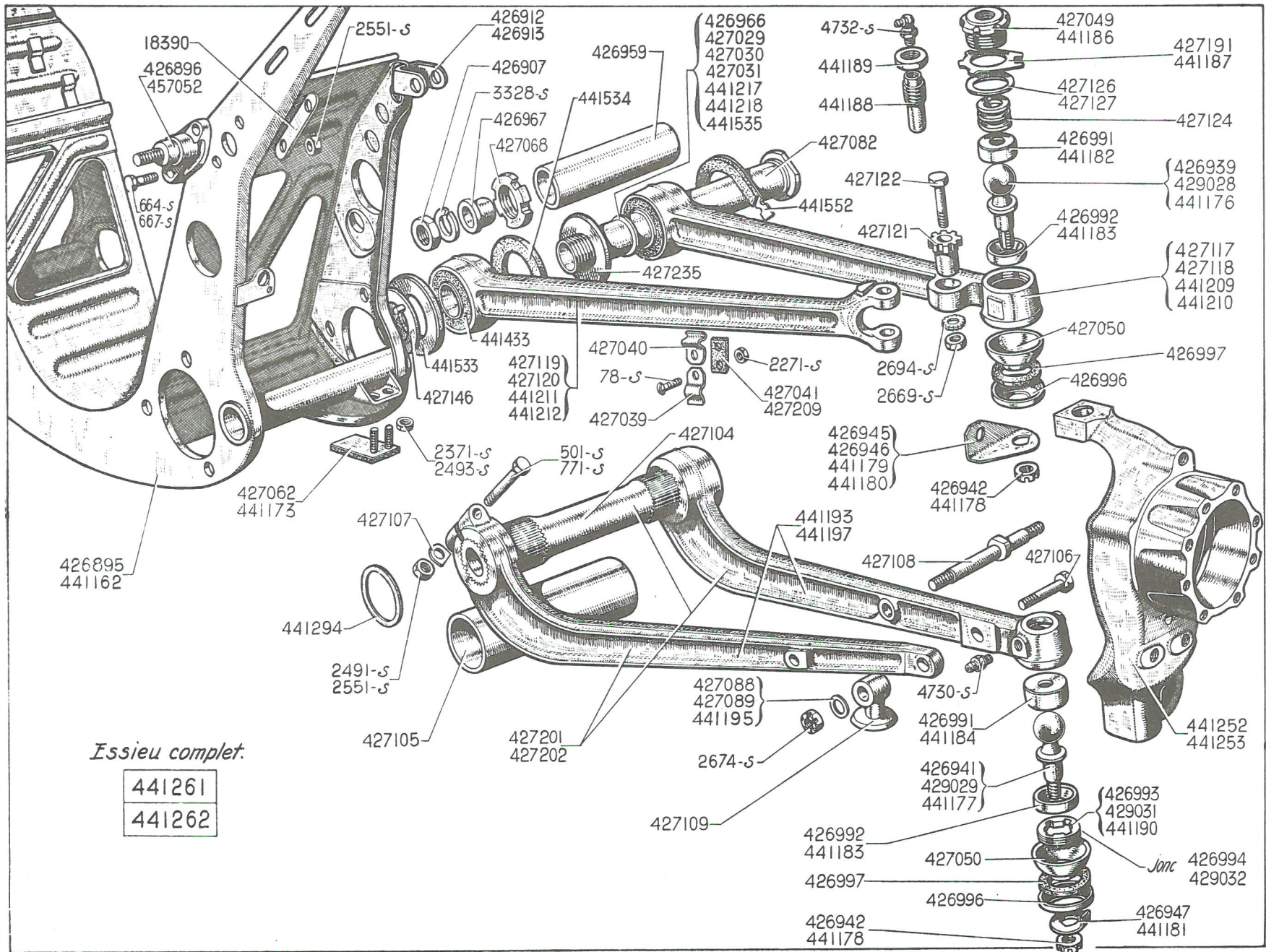

Essieu complet.

- 441261
- 441262

**ESSIEU AV - TRAVERSE - BRAS - PIVOTS (suite) — 207**

| NUMÉRO  | DÉSIGNATION   | COEFF. | NUMÉRO  | DÉSIGNATION  | COEFF. | NUMÉRO  | DÉSIGNATION   | COEFF. |
|---------|---|--------|---------|--|--------|---------|---|--------|
| 441.182 | Palier supérieur de rotule supérieure, diam. 38 mm, haut. 18 mm. Depuis mars 48.  | 2      | 441.197 | Corps de bras inf. avec sa contre fiche côté gauche, mêmes caractéristiques que 441.193. Depuis mars 48.   | 1      | 441.261 | Essieu AV complet 5 tocs frein de 12", disposition roue « Pilote ». Jusque avril 48. R. p. 441.262; d. e. o. : 10 écrous spéciaux 392.581 à monter obligatoirement. | 1      |
| 441.183 | Palier inf. de rotule sup. et inf., diam. 38 mm, haut. 9,5 mm. Depuis mars 48.  | 4      | 441.209 | Corps de bras sup. droit avec silentbloc (alés. pour palier de rotule : 38 mm sur long. 9 mm; 38,2 mm sur long. 19 mm à 24 maxi.). Depuis mars 48.   | 1      | 441.262 | Essieu AV complet 5 tocs frein de 12", disposition roue « BM ». Depuis avril 48.  | 1      |
| 441.184 | Palier sup. de rotule inf., diam. 38 mm, haut. 16,5 mm. Depuis mars 46.   | 2      | 441.210 | Corps de bras sup. gauche (mêmes caractéristiques que 441.209). Depuis mars 48.  | 1      | 441.294 | Rondelle de 48×54×2 pour réglage de chasse à 0°. Jusque mars 48.  | 2      |
| 441.186 | Chapeau fileté 40×150 taraudé 16×150, de palier de rotule sup. Depuis mars 48.  | 2      | 441.211 | Tirant de bras sup. droit (distance de l'axe d'œil d'excentrique à la face ext. du gros œil 148 mm) Depuis mars 48.  | 1      | 441.433 | Silentbloc de 36×56×47 de bras supérieur.   | 4      |
| 441.187 | Arrêteur du chapeau de palier de rotule sup. 3 tétons d'arrêt. Depuis mars 48.  | 2      | 441.212 | Tirant de bras sup. gauche (mêmes caractéristiques que 441.211) Depuis mars 48.  | 1      | 441.533 | Rondelle anti-bruit (caoutchouc et tôle) de 41×66×3,5 d'appui extérieur de silentbloc de bras supérieur. Depuis novembre 52.  | 4      |
| 441.188 | Butée, long. 51 mm, filetage 16×150, taraudage 8×125, de palier de rotule sup. Depuis mars 48.  | 2      | 441.217 | Cale de 36,3×42×0,4 de réglage de bras sup. Depuis mars 48.  | ALD    | 441.534 | Rondelle anti-bruit (caoutchouc) de 41×66×3,5 d'appui intérieur de silentbloc de bras supérieur. Depuis novembre 52.  | 4      |
| 441.189 | Ecrou H a embase de 16×150 (haut. 6 mm) de butée de palier de rotule sup. Depuis mars 48.   | 2      | 441.218 | Cale de 36,3×42×1,5 de réglage de bras sup. Depuis mars 48.  | ALD    | 441.535 | Rondelle entretoise de 36,3×40,5×2 de réglage de bras supérieur (montage avec rondelles anti-bruit). Depuis novembre 52.  | 4      |
| 441.190 | Ecrou rond de 40×150 de blocage des paliers de rotule inf. sans gorge int. Depuis mars 48.  | 2      | 441.252 | Pivot droit, cône de 28 mm, alés. pour rotule sup. 20 mm, 6 trous de fixat. de cage de joint. Depuis mars 46. Remplace modèles précédents en demandant en outre : 1-441.176, 1-441.177, 2-441.178, 1-441.179, 1-441.181. | 1      | 441.552 | Rondelle anti-bruit (caoutchouc et tôle), épais. 3 mm de bras supérieur (solution réparation, forme fer à cheval) (R. VI).  | 4      |
| 441.193 | Corps de bras inf. avec sa contre fiche, côté droit. Corps : alés. pour palier de rotule 38,2 mm sur long. 11 mm; 38 mm sur long. 16 mm Contre fiche : trou pour vis de serrage 7 mm. Depuis mars 48. | 1      | 441.253 | Pivot gauche (mêmes caractéristiques 441.252). Remplace modèles précédents en demandant en outre : 1-441.176, 1-441.177, 2-441.178, 1-441.180, 1-441.181.  | 1      | 457.052 | Support fixe du tube support moteur, diam. de l'axe 15 mm. Depuis novembre 51.  | 2      |
| 441.195 | Cale de 14×23×0,1 de support de cric.   | ALD    |         |  |        |         |   |        |

| NUMÉRO   | DÉSIGNATION  | COEFF <sup>1</sup> | NUMÉRO    | DÉSIGNATION   | COEFF <sup>1</sup> | NUMÉRO  | DÉSIGNATION  | COEFF <sup>1</sup> |
|----------|--|--------------------|-----------|---|--------------------|---------|--|--------------------|
| H 436-91 | Rondelle de 17×22×27×2,4 d'appui de bague caoutchouc sur axe inf.                            | 2                  | 353.196   | Cale de réglage de traverse sous moteur, épais. 3 mm.   | ALD                | 354.201 | Entretoise de 12×54 filetage 8×125 de traverse sous moteur.          | 2                  |
| 368-S    | Segment de 30×36×1,5 d'arrêt de barre de torsion (R. III).                                   | 4                  | 353.198   | Barillet de réaction des leviers de réglage.  | 2                  | 354.210 | Traverse sous moteur assemblée.                                      | 2                  |
| 936-S    | Vis TH de 10×25 de fixat. des silentblocs (R. III.)  | 12                 | 354.073   | Traverse sous moteur nue, long. 507 mm.   | 2                  | 354.399 | Amortisseur (repère R).  | 2                  |
| 2.551-S  | Ecrou H de 8×125, d'entretoise de traverse sous moteur (R. III).                             | 4                  | 354.074/D | Barre de torsion droite, repère 1 cercle peinture blanche, long. 766 mm, diam. du corps 25,8, cannelures diam. 31,9 long. 40 et 52. | 1                  | 421.014 | Bague caoutchouc de 16×30×30.  | 4                  |
| 2.611-S  | Ecrou H de 10×150 des vis de fixat. des silentblocs (R. III).                                | 12                 | 354.074/G | Barre de torsion gauche, repère 2 cercles de peinture blanche (mêmes caractéristiques que 354.074-D).                               | 1                  | 426.903 | Silentbloc AV droit et AR gauche.                                    | 2                  |
| 2.662-S  | Rondelle de 12×27×2,4 d'appui de bague caoutchouc sur axe inf. (R. III).                     | 2                  | 354.076   | Douille de 12×16×31 d'axe sup. d'amortisseur.   | 2                  | 426.904 | Silentbloc AV gauche et AR droit.                                    | 2                  |
| 2.674-S  | Ecrou H crénelé de 12×175 (R. III) d'axe :<br>— sup. d'amortisseur.<br>— inf. d'amortisseur. | 2<br>2             | 354.077   | Axe TH de 12, long. sous tête 56 mm, partie lisse, 35 mm, sup. d'amortisseur.   | 2                  | 426.905 | Cale de réglage des silentblocs, épais. 0,5 mm.                      | ALD                |
| 352.828  | Sphère d'appui du levier de réglage.   | 2                  | 354.078   | Rondelle de 12,5×27×2 d'appui de bague caoutchouc sur axe sup. Jusque mai 40. N. F. P.  | 4                  | 427.084 | Cale de réglage des silentblocs, épais. 0,2 mm.                      | ALD                |
| 353.193  | Levier de réglage de barre de torsion.   | 2                  |           |   |                    | 427.085 | Cale de réglage des silentblocs, épais. 0,3 mm.                      | ALD                |
|          |  |                    |           |   |                    | 427.108 | Axe inf. d'amortisseur.  | 2                  |
|          |  |                    |           |   |                    | 621.002 | Vis TH à pointe de 8×32,5 de fixat. de traverse sous moteur (R III). | 8                  |

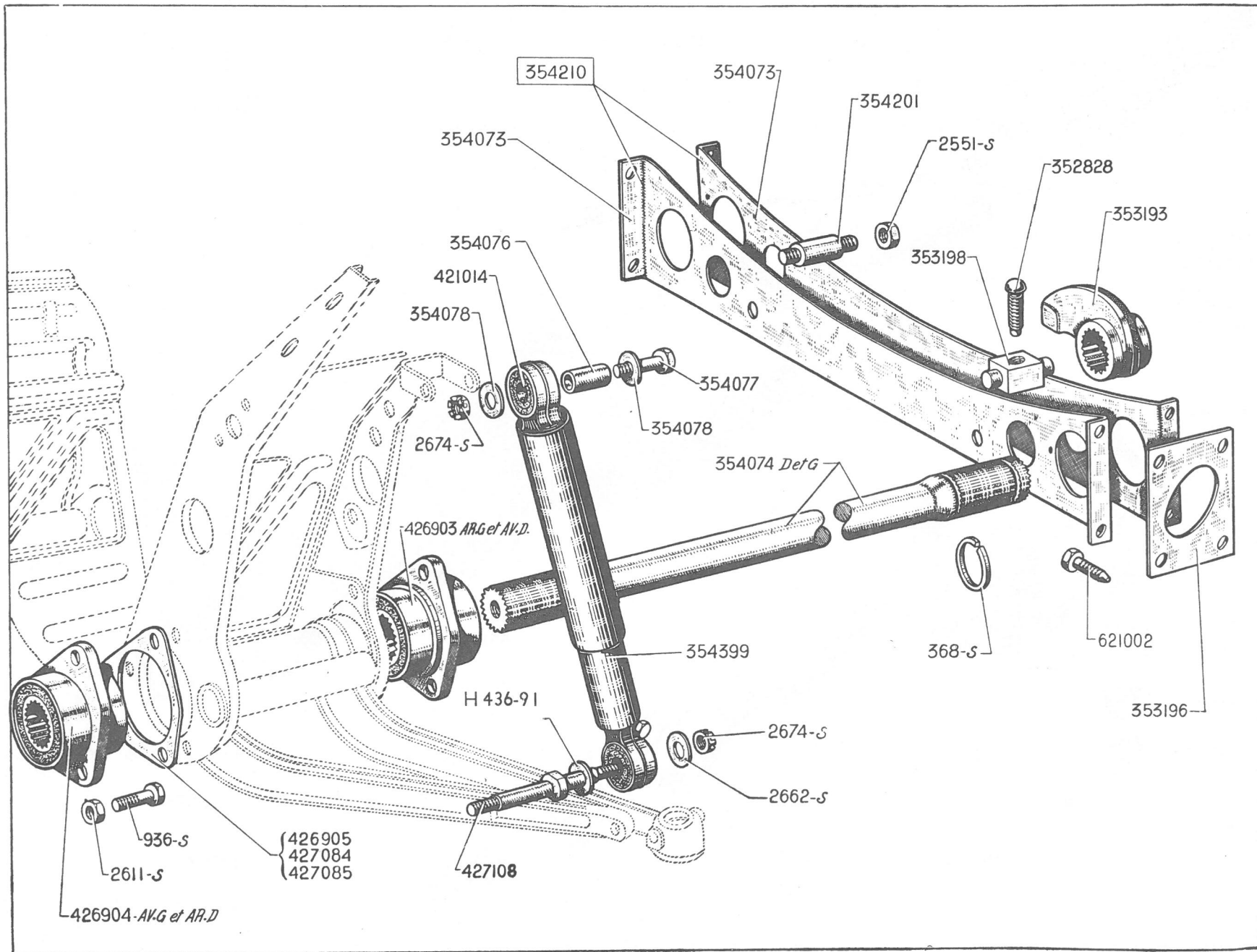

210 — ESSIEU AV - TRANSMISSIONS - FUSÉES

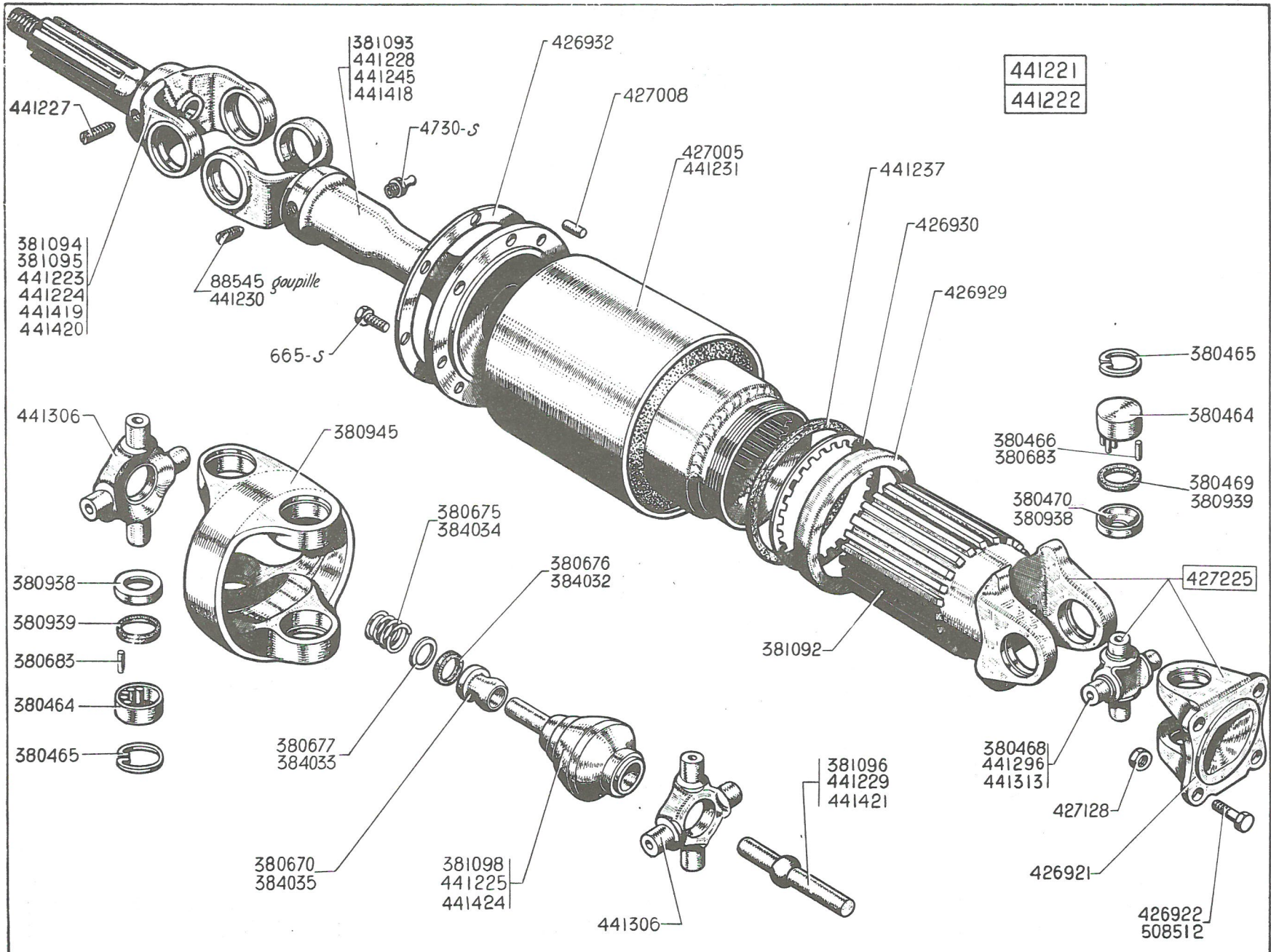



| NUMÉRO  | DÉSIGNATION  | COEFF.  | NUMÉRO  | DÉSIGNATION   | COEFF.  | NUMÉRO  | DÉSIGNATION  | COEFF. |
|---------|--|---------|---------|---|---------|---------|--|--------|
| 665-S   | Vis TH de 8×20 de fixat. du Bibax (R. III).  | 12      | 380.676 | Rondelle de 14×21×3 d'étanchéité de rotule à coulisse (R. VI). Jusque juillet 46.   | 2       | 381.096 | Axe de rotule, diam. 14,1 mm. Jusque juillet 46. N. F. P. Voir transmissions 441.221 et 441.222.                   | 2      |
| 4.730-S | Graisseur hydraulic (R. VI).   | 2       | 380.677 | Rondelle de 14,1×19,5×1 entre ressort et rondelle d'étanchéité. Jusque juillet 46.  | 2       | 381.098 | Rotule creuse et son étanchéité, diam. 14,1 mm. Jusque juillet 46. N. F. P. Voir transmissions 441.221 et 441.222. | 2      |
| 88.545  | Goupille cylindrique cannelée de 4×18 d'arrêt d'axe de rotule et de rotule creuse (R. VI). Jusque juillet 46. N. F. P.   | 4       | 380.683 | Aiguille de 2,387×10,3 (par jeu de 50) (R. VI) :<br>— de joint double.<br>— de cardan. Depuis avril 49.   | 8<br>4  | 384.032 | Rondelle de 16×20×3 d'étanchéité de rotule à coulisse (R. VI). Depuis juillet 46.                                  | 2      |
| 380.464 | Coussinet de 21,51×26,99×13,4 :<br>— de cardan côté boîte.<br>— de joint double côté fusée.  | 8<br>16 | 380.938 | Cuvette de 16,3×26,6×4 du joint de croisillon (R. VI) :<br>— de joint double.<br>— de cardan. Depuis avril 50.  | 16<br>8 | 384.033 | Rondelle de 16×19×5×0,5 entre ressort et rondelle d'étanchéité Depuis juillet 46.                                  | 2      |
| 380.465 | Segment d'arrêt, diam. 30,2, épais. 1,5 mm de coussinet :<br>— de cardan coté boîte.<br>— de joint double côté fusée.  | 8<br>16 | 380.939 | Joint liège de 17,9×25,9×3 de croisillon (R. VI) :<br>— de joint double.<br>— de cardan. Depuis avril 50.   | 16<br>8 | 384.034 | Ressort de 17×21×14 d'appui de la rondelle d'étanchéité. Depuis juillet 46.  | 2      |
| 380.466 | Aiguille de 3,175×9,5 de cardan côté boîte (par jeu de 36). (R. VI) (montage avec croisillon 380.468). Jusque avril 49.  | 4       | 380.945 | Mâchoire de joint double côté fusée.  | 2       | 426.921 | Bride d'accouplement de cardan côté boîte.   | 2      |
| 380.468 | Croisillon (diam. des bras 15,35 mm, embase épaulement de 18 mm long. 56 mm) de cardan côté boîte (montage avec aiguilles 380.466). Jusque avril 49. R. p. 441.296 ; d. e. o. : 4-380.938, 4-380.939 (R. VI), 2-380.683 (R. VI). | 2       | 381.092 | Mâchoire à coulisse de cardan côté boîte.   | 2       | 426.922 | Vis TR de 10×31×16 d'accouplement de cardan côté boîte. Jusque septembre 49.                                       | 8      |
| 380.469 | Joint liège de 19,2×25,4×3 de croisillon de cardan (R. VI). Jusque avril 50.   | 8       | 381.093 | Arbre de commande, long. de l'axe de croisillon à la face d'appui du plateau 177 mm, alés. pour axe de rotule 14,1 mm. Jusque juillet 46. N. F. P. Voir transmissions 441.221 et 441.222. | 2       | 426.929 | Bouchon tôle 67×100 de rondelle feutre d'étanchéité.   | 2      |
| 380.470 | Cuvette de 17,7×26,6×4 du joint de croisillon de cardan. Jusque avril 50.  | 8       | 381.094 | Fusée droite, filetage 24×150 à gauche, alés. pour queue de rotule 14,1 mm. Jusque juillet 46. N. F. P. Voir transmissions 441.221 et 441.222.  | 1       | 426.930 | Rondelle à créneaux de 57×65×1 d'appui de la rondelle feutre.  | 2      |
| 380.670 | Rotule à coulisse, diam. 14,2 mm. Jusque juillet 46.   | 2       | 381.095 | Fusée gauche, 24×150 à droite, alés. pour queue de rotule 14,1 mm. Jusque juillet 46. N. F. P. Voir transmissions 441.221 et 441.222.   | 1       | 426.932 | Rondelle de 76,5×104×0,95 d'arrêt de pied de centrage.   | 2      |
| 380.675 | Ressort de 15×20 d'appui de la rondelle d'étanchéité. Jusque juillet 46.   | 2       |         |   |         | 427.005 | Bibax, long. 147 mm. Jusque décembre 48. R. p. 441.231 ; d. e. o. : 1-441.228.                                     | 2      |
|         |  |         |         |   |         | 427.008 | Pied de centrage du bidax, diam. 8 long. 12.   | 4      |

## 212 — ESSIEU AV - TRANSMISSIONS - FUSÉES (suite)

| NUMÉRO  | DÉSIGNATION   | COEFF. | NUMÉRO  | DÉSIGNATION  | COEFF. | NUMÉRO  | DÉSIGNATION   | COEFF. |
|---------|---|--------|---------|--|--------|---------|---|--------|
| 427.128 | Ecrou H chanfreiné de 10×150 des vis de fixat. de la bride d'accouplement.  | 8      | 441.228 | Arbre de commande, long. de l'axe du croisillon à la face d'appui du plateau 167 mm, alés. pour axe de rotule 16 mm. Depuis décembre 48.   | 2      | 441.313 | Croisillon de cardan côté boîte (diam. des tourillons 16,71 mm, long, 55,5 mm, embase à colle-rette de 2,5 mm). Avril 49-avril 50. R. p. 441.296 ; d. e. o. : 4-380.938, 4-380.939 (R. VI). | 2      |
| 427.225 | Cardan complet côté boîte.  | 2      | 441.229 | Axe de rotule, diam. 16 mm. Depuis juillet 46.   | 2      | 441.418 | Arbre de commande, long. de l'axe du croisillon à la face d'appui du plateau 167 mm, alés. pour axe de rotule 16,1 mm. Repère : 1. Depuis décembre 48.                                      | 2      |
| 441.221 | Transmission gauche sans bibax ni cardan côté boîte (filetage de la fusée 24×150 à droite). Depuis décembre 48. Remplace tous les modèles précédents. | 1      | 441.230 | Vis sans tête (pointe sur filet) de 7×15 de fixat. de l'axe de rotule. Depuis juillet 46.  | 2      | 441.419 | Fusée droite filet 24×150 à gauche, alés. pour queue de rotule 16,1 mm. Repère : 1. Depuis juillet 46.  | 1      |
| 441.222 | Transmission droite sans bibax ni cardan côté boîte (filetage 24×150 à gauche). Depuis décembre 48. Remplace tous les modèles précédents.             | 1      | 441.231 | Bibax, long. 157 mm. Depuis décembre 48.   | 2      | 441.420 | Fusée gauche, filet. 24×150 à droite, alés. pour queue de rotule 16,1 mm. Repère : 1. Depuis juillet 46.  | 1      |
| 441.223 | Fusée gauche, filetage 24×150 à droite, alés. pour queue de rotule 16 mm. Depuis juillet 46.  | 1      | 441.237 | Rondelle feutre de 53×65×5 d'étanchéité de mâchoire à coulisse (R. VI).  | 2      | 441.421 | Axe de rotule, diam. 16,1 mm. Repère : 1. Depuis juillet 46.  | 2      |
| 441.224 | Fusée droite filetage 24×150 à gauche, alés. pour queue de rotule 16 mm. Depuis juillet 46.   | 1      | 441.245 | Arbre de commande, long. de l'axe de croisillon à la face d'appui du plateau 177 mm, alés. pour axe de rotule 16 mm. Juillet 46-décembre 48. R. p. 441.228 ; d. e. o. : 1-441.231. | 2      | 441.424 | Rotule creuse et son étanchéité, diam. de la queue 16,1 mm. Repère : 1. Depuis juillet 46.  | 2      |
| 441.225 | Rotule creuse et son étanchéité diam. de la queue 16 mm. Depuis juillet 46.   | 2      | 441.296 | Croisillon de cardan côté boîte. Diam. des tourillons 16,71 mm. Long. 55,5 mm. Embase à congé de 3 mm. Depuis avril 50.  | 2      | 508.512 | Vis TR épaulée de 10×31×15, diam. de l'épaulement 10,6 mm d'accouplement de cardan côté boîte (R. I). Depuis septembre 49.  | 8      |
| 441.227 | Vis sans tête (pointe sur filet) de 7×20 de fixat. de rotule creuser Depuis juillet 46.   | 2      | 441.306 | Croisillon (diam. des bras 16,71 mm, embase congé de 3 mm, long. 69,85) de joint double côté fusée.  | 4      |         |   |        |

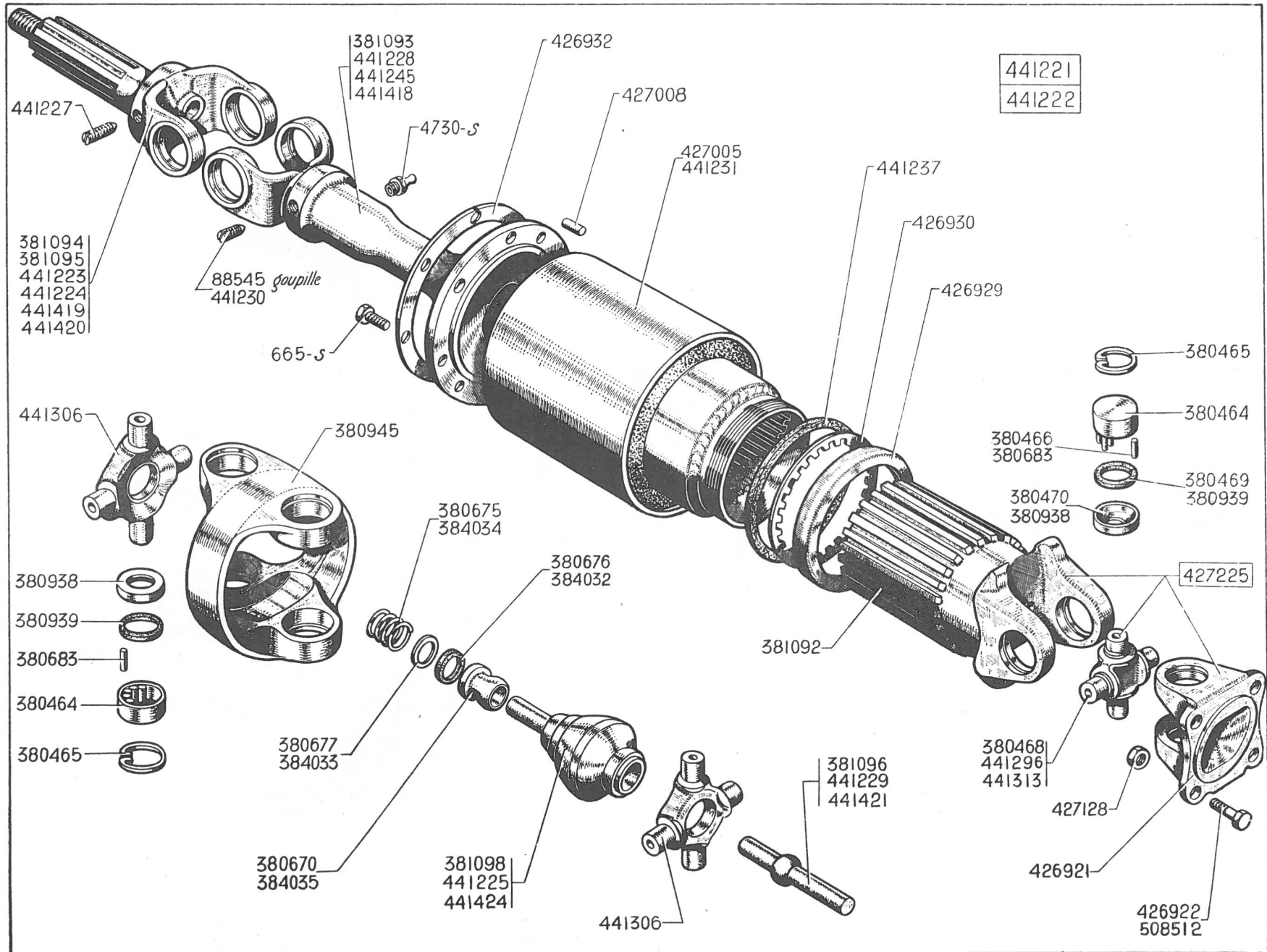

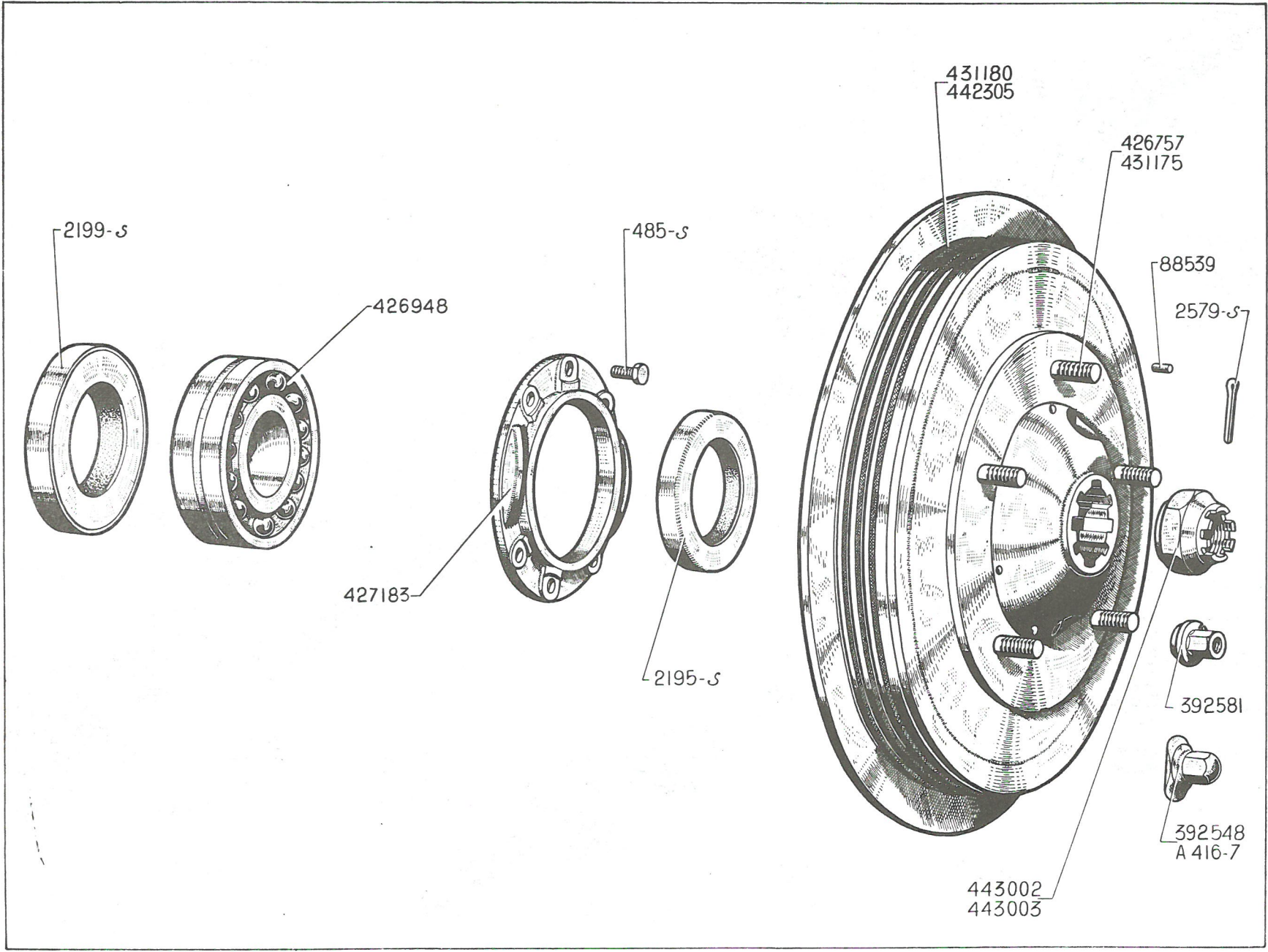

| NUMÉRO  | DÉSIGNATION   | COEFF <sup>1</sup> | NUMÉRO  | DÉSIGNATION  | COEFF <sup>1</sup> | NUMÉRO  | DÉSIGNATION   | COEFF <sup>1</sup> |
|---------|---|--------------------|---------|--|--------------------|---------|---|--------------------|
| A 416-7 | Ecrou de 12×125 avec embase ovale de fixat. de roue « BM », larg. sur plats 19 mm (R. VI). Depuis octobre 50. | 10                 | 392.581 | Ecrou de 12×125 avec embase ronde de fixat. de roue « Pilote » (sans calotte), haut. 18 mm, larg. sur plats 16 mm. Jusque avril 48. (Pour montage de roue « Pilote » sur essieu pour roue « BM ».) | 10                 | 431.180 | Moyeu tambour, 5 tocs, freins de 12" (diam. 305 mm, long. du moyeu 76 mm, long. de cannelures 40 mm, portée du roulement 45 mm) pour roue « BM ». Depuis avril 48.  | 2                  |
| 485-S   | Vis TH de 7×20 de fixat. de la butée de roulement et cage de bague d'étanchéité (R. III).                     | 12                 |         |  |                    |         |   |                    |
| 2.195-S | Joint S.P.I. de 55×72×10, côté ext. (R. VI).  | 2                  | 426.757 | Toc d'entraînement de roue 12×125 long. 31,5 pour roue « Pilote ». Jusque avril 48.  | 10                 | 442.305 | Moyeu tambour, 5 tocs, frein de 12" (diam. 305 mm, long. du moyeu 76 mm, long. de cannelures 40 mm, portée de roulement 45 mm) pour roue « Pilote ». Jusque avril 48. R. p. 431.180; d. e. o. : 5 écrous spéciaux 392.581 à monter obligatoirement. | 2                  |
| 2.199-S | Joint S.P.I. de 55×82×12, côté int. (R. VI).  | 2                  | 426.948 | Roulement de 45×90×40 (R. VI).   | 2                  |         |   |                    |
| 2.579-S | Goupille fendue de 3×40 d'écrou de blocage de moyeu (R. VI).  | 2                  | 427.183 | Butée de roulement et cage de bague d'étanchéité.  | 2                  | 443.002 | Ecrou H crénelé de 24×150, pas à droite, de blocage de moyeu sur fusée gauche.  | 1                  |
| 88.539  | Ergot de 3,5×4,5 d'arrêt des tocs de roue.  | 10                 |         |  |                    |         |   |                    |
| 392.548 | Ecrou de 12×125, embase ovale de fixat. de roue « BM », larg. sur plats 16 mm (R. VI). Avril 48-octobre 50.   | 10                 | 431.175 | Toc d'entraînement de roue 12×125, long. 38,5 mm, centrage de roue entre filet et embase pour roue « BM » (R. VI). Depuis avril 48.  | 10                 | 443.003 | Ecrou H crénelé de 24×150, pas à gauche, de blocage de moyeu sur fusée droite.  | 1                  |

| NUMÉRO  | DÉSIGNATION  | COEFF. | NUMÉRO  | DÉSIGNATION   | COEFF. | NUMÉRO  | DÉSIGNATION  | COEFF. |
|---------|--|--------|---------|---|--------|---------|--|--------|
| 1.662-S | Rivet TR de 5×10 de fixat. de ressort sur flasque (R. III).<br>N. F. P.      | 8      | 440.501 | Tube de 4,35×6,35 de liaison des cylindres sup. et inf. de roue (R. VI).  | 2      | 440.533 | Segment de frein de 12" garni (garniture long. 288 mm).<br>Depuis décembre 38.                                       | 4      |
| 2.602-S | Rondelle de 10,5×22 d'appui de la rondelle élastique d'excentrique (R. III). | 4      | 440.513 | Axe TH long. sous-tête 39; partie lisse, diam. 16, long. 27, filetage 14×150, d'articulation des segments.  | 4      | 440.535 | Segment de frein de 12" garni (garniture long. 320 mm).<br>Jusque décembre 38.                                       | 4      |
| 2.613-S | Ecrou H de 10×150 des vis de fixat. de cylindre de roue sup. (R. III).       | 4      | 440.516 | Bague de collerette de 16×20×22×32×20 de réglage des segments.  | 4      | 441.185 | Axe d'excentrique de réglage des segments, diam. 14,5. Mars 48-<br>octobre 50. R. p. 441.364.                        | 4      |
| 438.656 | Bague de 20×22×8,5 de segment (R. VI).                                       | 4      | 440.521 | Entretoise de 115×128×19 des flasques de centrage des segments.   | 2      | 441.200 | Plateau de frein gauche.   | 1      |
| 438.658 | Ecrou H crénelé de 14×150 d'axe d'articulation des segments.                 | 4      | 440.522 | Flasque avec ressorts rivés, trou de passage d'axe d'excentrique, diam. 12,5 mm (côté pivot droit). Jusque mars 48. R. p. 441.205; d. e. o. : 1-441.208 et réaléser le plateau. | 1      | 441.202 | Plateau de frein droit.  | 1      |
| 440.478 | Axe de 8×23,5 d'accrochage de ressort sur flasque.                           | 4      | 440.523 | Flasque avec ressorts rivés, trou de passage d'axe excentrique, diam. 12,5 mm (côté pivot gauche). Jusque mars 48. R. p. 441.204; d. e. o. : 1-441.207 et réaléser le plateau.  | 1      | 441.204 | Flasque avec ressorts rivés, trou de passage d'axe d'excentrique, diam. 15 mm (côté pivot gauche). Depuis mars 48.   | 1      |
| 440.481 | Axe d'excentrique de réglage des segments, diam. 12 mm.<br>Jusque mars 48.   | 4      | 440.524 | Flasque avec ressorts et axes d'excentrique, diam. 12 mm, rivés (côté tambour droit). Jusque mars 48. R. p. 441.208; d. e. o. : 1-441.205 et réaléser le plateau.               | 1      | 441.205 | Flasque avec ressorts rivés, trou de passage d'axe d'excentrique, diam. 15 mm (côté pivot droit).<br>Depuis mars 48. | 1      |
| 440.482 | Bague excentrée de 12×23×13 d'excentrique de réglage.                        | 4      | 440.525 | Flasque avec ressorts et axes d'excentrique, diam. 12 mm, rivés (côté tambour gauche). Jusque mars 48. R. p. 441.207; d. e. o. : 1-441.204 et réaléser le plateau.              | 1      | 441.207 | Flasque avec ressorts et axes d'excentrique, diam. 14,5 mm, rivés (côté tambour gauche).<br>Depuis mars 48.          | 1      |
| 440.491 | Vis TH de 12×44 de fixat. sup. des flasques sur pivot.                       | 2      | 440.531 | Ressort de 11×73 de rappel des segments.  | 8      | 441.208 | Flasque avec ressorts et axes d'excentrique, diam. 14,5 mm, rivés (côté tambour droit).<br>Depuis mars 48.           | 1      |
| 440.495 | Vis TH de 10×36 de fixat. du cylindre sup. de roue.                          | 4      |         |   |        | 441.364 | Axe d'excentrique de réglage des segments, diam. 14,5 mm (assemblé avec bague 440.482).<br>Depuis octobre 50.        | 4      |
| 440.496 | Vis TH de 10×38 de fixat. du cylindre inf. de roue.                          | 4      |         |   |        | 611.001 | Arrêteur simple de 12, des boulons de fixat. sup. des flasques sur pivot.  | 2      |
| 440.497 | Vis TH de 7×35 de fixat. inf. des flasques sur pivot.                        | 2      |         |   |        | 619.052 | Rondelle élastique de 12×28 de l'excentrique de réglage (R. VI).   | 4      |
| 440.498 | Ressort de centrage de segments sur flasque (tôle d'acier de 8/10°).         | 8      |         |   |        |         |  |        |

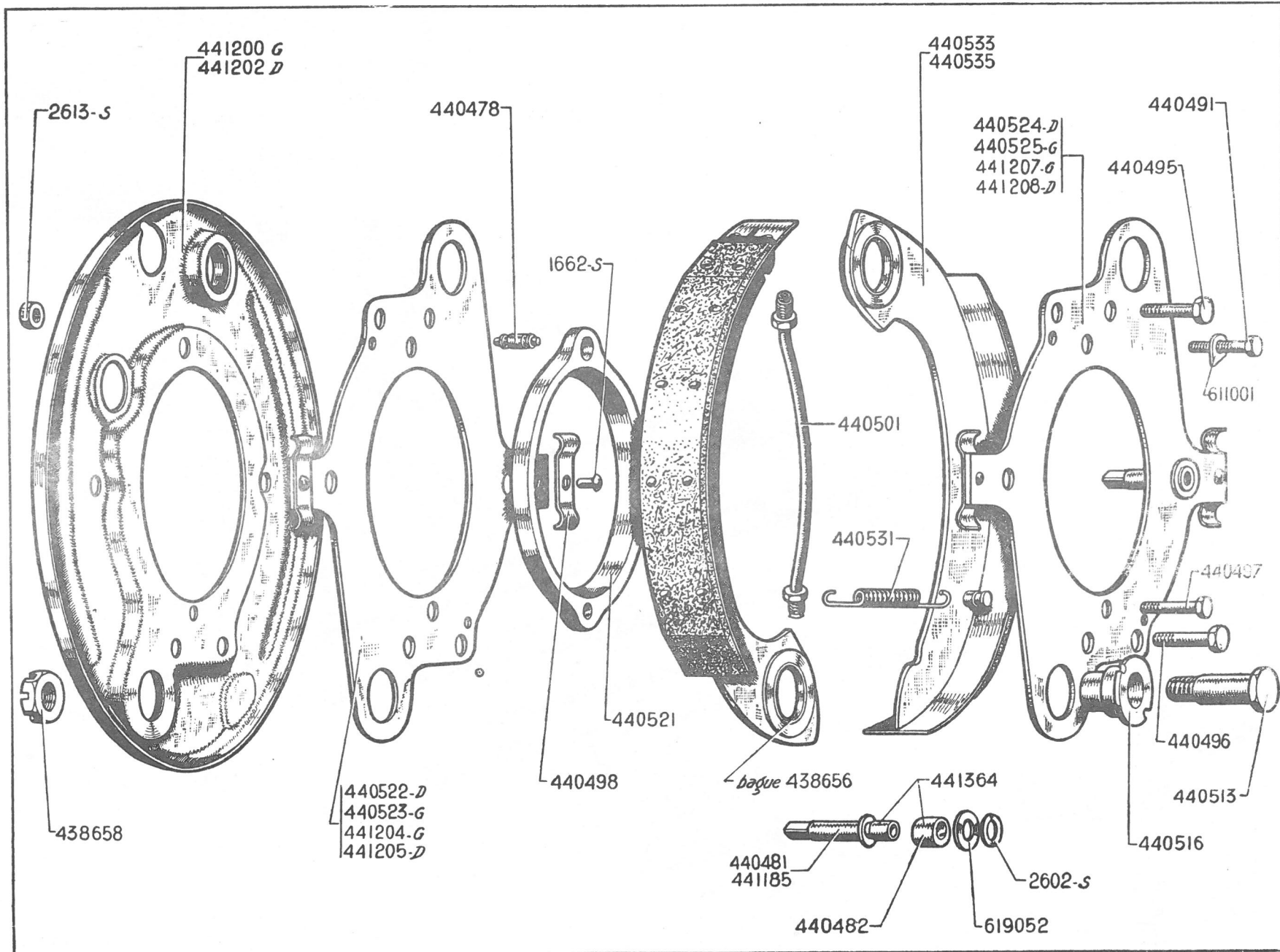

*Direction complète.*

|                      |
|----------------------|
| 602419 <sup>01</sup> |
| 602420 <sup>01</sup> |
| 604143               |

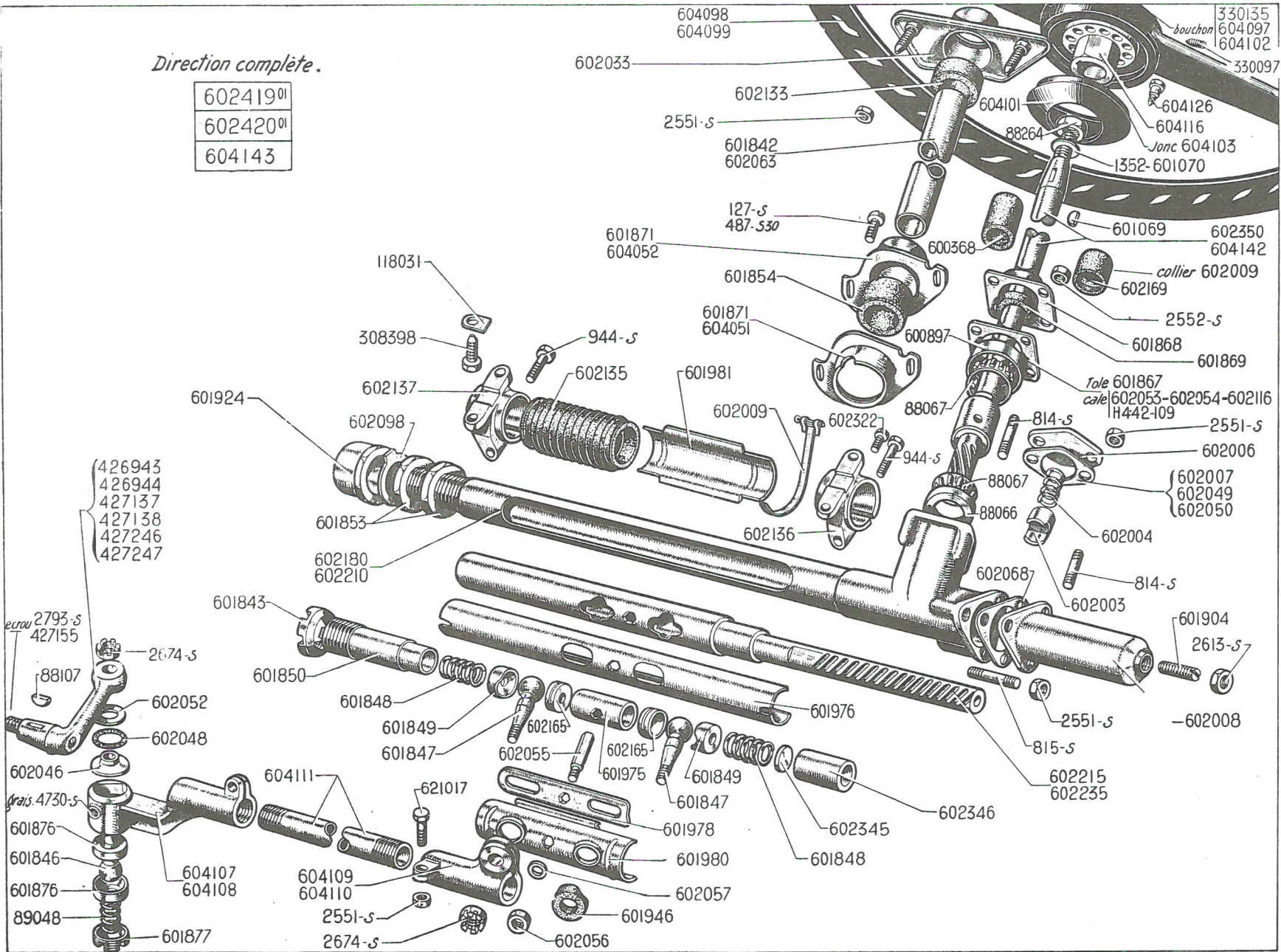



**DIRECTION A CRÉMAILLÈRE - LEVIERS ET BARRES D'ACCOUPEMENT — 219**

| NUMÉRO    | DÉSIGNATION  | COEFF.           | NUMÉRO  | DÉSIGNATION   | COEFF. | NUMÉRO  | DÉSIGNATION  | COEFF. |
|-----------|--|------------------|---------|---|--------|---------|--|--------|
| H 442.109 | Cale de réglage de la tôle de fermeture. Epais. 1 mm.  | ALD              | 88.066  | Cuvette de roulement AV ou inf. de pignon de commande de crémaillère, diam. 49,2 mm, haut. 11,1 mm.   | 1      | 427.155 | Ecrou H crénelé de 18×200 de levier d'accouplement.  | 2      |
| 127-S     | Vis TR de 5×20 de fixat. des 1/2 supports (R. III). Jusque avril 52.   | 2                | 88.067  | Butée de 13 rouleaux de pignon de commande de crémaillère (R. VI).  | 2      | 427.246 | Levier d'accouplement droit, cône de 28, filetage 18×200, long. de l'extrémité du filetage à la face du centre d'usinage 86 mm. Depuis septembre 47. | 1      |
| 487-S-30  | Vis TH à pointe de 7×25 de fixat. des demi-supports (R. III). Depuis avril 52.   | 2                | 88.107  | Clavette Woodruff de levier d'accouplement (R. I).  | 2      | 427.247 | Levier d'accouplement gauche, mêmes caractéristiques que 427.246. Depuis septembre 47.   | 1      |
| 814-S     | Goujon de 8×29 (R. III) de fixat. :<br>— de la plaque de carter.<br>— de la tôle de fermeture.   | 2<br>4           | 88.264  | Ecrou H de 20×150 de blocage du volant.   | 1      | 600.368 | Bague de 22×36,7×28,6 de tube fixe (R. VI).  | 1      |
| 815-S     | Goujon de 8×32 de fixat. du bouchon gauche de butée à crémaillère (R. III).  | 3                | 89.048  | Ressort de maintien des noix de barre latérale, long. 8 mm, diam. 28 mm.  | 2      | 600.897 | Cuvette de roulement AR ou sup. de pignon de commande de crémaillère, diam. 50,4 mm, haut. 16,7 mm.  | 1      |
| 944-S     | Vis TH de 10×45 de pincage des supports mobiles (R. III).  | 2                | 118.031 | Arrêteur de 8,5 mm du boulon de fixat. du support mobile (R. III).  | 4      | 601.069 | Clavette Woodruff de 4,6×4,6×18,5 de volant de direction.  | 1      |
| 1.352     | Rondelle de 20,5×30×1,5 d'appui d'écrou du volant, 2 bras (R. I). Depuis septembre 50.   | 1                | 308.398 | Vis TH de 8×30 à pointe de fixat. du support mobile.  | 4      | 601.070 | Rondelle de 20,5×38×1 d'appui de l'écrou de blocage du volant. Jusque septembre 50.  | 1      |
| 2.551-S   | Ecrou H de 8×125 (R. III) :<br>— de la vis de serrage des embouts de barre latéral.<br>— du goujon de fixat. du bouchon gauche de la butée de crémaillère.<br>— du goujon de fixat. de la tôle de fermeture.<br>— du support de direction. | 4<br>3<br>4<br>2 | 330.097 | Vis pointeau de 6×8 de fixat. du bouchon 330.135 sur volant (R. III). Jusque septembre 50.  | 3      | 601.842 | Tube fixe, long. 757 mm. Berline.  | 1      |
| 2.552-S   | Ecrou H de 8×125 des goujons de fixat. de la plaque de carter (R. III).  | 2                | 330.135 | Bouchon pour volant (bakélite noire), diam. 91 mm, haut. 25 mm (R. VI). Jusque septembre 50.  | 1      | 601.843 | Ecrou à encoches (repère A) de blocage du tube de maintien, filetage de 30×150, diam. 36,60 mm, long. 22 mm.   | 1      |
| 2.613-S   | Contre-écrou de 10×150 de la vis de butée de braquage (R. III).  | 1                | 426.943 | <i>Levier d'accouplement droit, cône de 26, filetage 16×200. Jusque octobre 38. R. p. 427.246 ; d. e. o. : 1-441.252, 1-441.176, 1-441.177, 2-441.178, 1-441.179, 1-441.181.</i>  | 1      | 601.846 | Rotule extrême de barre latérale, long. 76 mm, diam. de la tête 25 mm.   | 2      |
| 2.674-S   | Ecrou H crénelé de 12×175 des rotules (R. III).  | 4                | 426.944 | <i>Levier d'accouplement gauche, cône de 26, filetage 16×200. Jusque octobre 38. R. p. 427.247 ; d. e. o. : 1-441.253, 1-441.176, 1-441.177, 2-441.178, 1-441.180, 1-441.181.</i> | 1      | 601.847 | Rotule de crémaillère de direction, long. 84 mm, diam. de la tête 25 mm.   | 2      |
| 2.793-S   | Ecrou H crénelé de 16×200 de levier d'accouplement. (R. III). Jusque octobre 38.   | 2                | 427.137 | Levier d'accouplement droit, cône de 28, filetage 18×200, long. de l'extrémité du filetage à la face du centre d'usinage 92 mm. Octobre 38-septembre 47.                          | 1      | 601.848 | Ressort de rattrapage de jeu de noix de rotule de crémaillère, long. 35 mm, diam. 21 mm.   | 2      |
| 4.730-S   | Graisseur hydraulique droit de rotule de barre latérale (R. VI.).  | 2                | 427.138 | Levier d'accouplement gauche, mêmes caractéristiques que 427.137. Octobre 38-septembre 47.  | 1      | 601.849 | Noix ext. de rotule de crémaillère, diam. 28 mm, haut. 11,7 mm.  | 2      |

220 — DIRECTION A CRÉMAILLÈRE - LEVIERS ET BARRES D'ACCOUPLLEMENT (suite)

| NUMÉRO  | DÉSIGNATION  | COEFF. | NUMÉRO  | DÉSIGNATION  | COEFF. | NUMÉRO  | DÉSIGNATION  | COEFF. |
|---------|--|--------|---------|--|--------|---------|--|--------|
| 601.850 | Tube de maintien des noix de rotule de crémaillère, long. 176 mm, filetage 30 × 150. | 1      | 601.981 | Protecteur des rotules de crémaillère non percé.   | 1      | 602.056 | Ecrou H de 6 × 100 d'ergot du tube d'étanchéité de crémaillère.  | 1      |
| 601.853 | Contre-écrou de 42 × 150 du bouchon de butée droite de crémaillère.                  | 2      | 602.003 | Guide crémaillère, long. 29 mm, diam. 26 mm.   | 1      | 602.057 | Rondelle de 6,2 × 10 × 0,5 d'ergot du tube d'étanchéité de crémaillère.                                    | 1      |
| 601.854 | Bague caoutchouc de 37 × 47 × 40 de 1/2 support du tube fixe.                        | 1      | 602.004 | Ressort de guide crémaillère, long. 22,8 mm. diam. 18 mm.  | 1      | 602.063 | Tube fixe, long. 703 mm Familiale.   | 1      |
| 601.867 | Tôle de fermeture de carter de crémaillère.  | 1      | 602.006 | Plaque de carter de direction.   | 1      | 602.068 | Joint entre bouchon gauche de butée de crémaillère et carter (papier) (R. VI).                             | 1      |
| 601.868 | Cage du feutre d'étanchéité du carter.   | 1      | 602.007 | Cale de réglage du guide de crémaillère, épais. 0,10 mm.   | ALD    | 602.098 | Arrêtoir du bouchon de butée droit de crémaillère.   | 1      |
| 601.869 | Feutre d'étanchéité du carter.   | 1      | 602.008 | Bouchon gauche de butée de crémaillère, long. 120 mm.  | 1      | 602.116 | Cale de réglage de la tôle de fermeture, épais. 0,05 mm.   | ALD    |
| 601.871 | 1/2 support du tube fixe sur cloison de coque, direction à gauche. Jusque avril 52.  | 2      | 602.009 | Collier de serrage (R. VI) :<br>— de l'accordéon sur le protecteur de crémaillère.<br>— de la bague d'étanchéité entre tube et carter. | 4<br>1 | 602.133 | Bague caoutchouc de 38 × 47 × 20 int. de support sur planche de bord.                                      | 1      |
| 601.876 | Coussinet de rotule extrême de barre latérale, diam. 32 mm, haut. 9 mm.              | 4      | 602.033 | Support de direction sur planche porte-appareils (direction à gauche).   | 1      | 602.135 | Accordéon de crémaillère.  | 2      |
| 601.877 | Ecrou de réglage de rotule extrême de barre latérale, haut. 10,5 mm, diam. 34 × 150. | 2      | 602.046 | Cache-poussière de la rotule extrême de barre latérale.  | 2      | 602.136 | Support mobile de direction (gauche) sans gorge de fixat. d'accordéon.                                     | 1      |
| 601.904 | Vis de butée de braquage de crémaillère, long. 35 mm, diam. 10 × 150.                | 1      | 602.048 | Rondelle caoutchouc, diam. int. 23 mm, ext. 33 mm, du cache-poussière de rotule extrême de barre latérale.                             | 2      | 602.137 | Support mobile de direction (droit) sans gorge de fixat. d'accordéon.                                      | 1      |
| 601.924 | Bouchon de butée droite de crémaillère, long. 41 mm, filetage 42 mm, pas de 150.     | 1      | 602.049 | Cale de réglage du guide de crémaillère, épais. 0,05 mm.   | ALD    | 602.165 | Noix int. de rotule de crémaillère, diam. 27,5 mm, haut. 11,5 mm.  | 2      |
| 601.946 | Bague caoutchouc d'étanchéité sur rotule de crémaillère, diam. 32 mm × 16 mm.        | 2      | 602.050 | Cale de réglage du guide de crémaillère, épais. 0,20 mm.   | ALD    | 602.169 | Bague caoutchouc de 25 × 43 × 32 d'étanchéité entre tube et carter.  | 1      |
| 601.975 | Tube entretoisé des noix de rotules de crémaillère, long. 120 mm.                    | 1      | 602.052 | Cale de 16,5 × 31 × 0,5 de réglage du cache-poussière de rotule extrême de barre latérale.   | ALD    | 602.180 | Carter avec tube et goujons, long. tot. de la face du bouchon au bout du tube 720 mm (direction à gauche). | 1      |
| 601.976 | Tube coulissant d'étanchéité de crémaillère, long. 500 mm.                           | 1      | 602.053 | Cale de réglage de la tôle de fermeture, épais. 0,15 mm.   | ALD    | 602.210 | Carter avec tube et goujon, long. 720 mm (direction à droite).   | 1      |
| 601.978 | Plaquette obturatrice des rotules de barre de direction, long. 205 mm, larg. 28 mm.  | 1      | 602.054 | Cale de réglage de la tôle de fermeture, épais. 0,25 mm.   | ALD    | 602.215 | Crémaillère avec tube, long. 673 mm (direction à gauche).  | 1      |
| 601.980 | Protecteur des rotules de crémaillère, 2 trous de 18 mm.                             | 1      | 602.055 | Ergot du tube d'étanchéité de crémaillère, long. 35 mm.  | 1      | 602.235 | Crémaillère avec tube long. 673 mm (direction à droite).   | 1      |

Direction complète.

|                      |
|----------------------|
| 602419 <sup>01</sup> |
| 602420 <sup>01</sup> |
| 604143               |

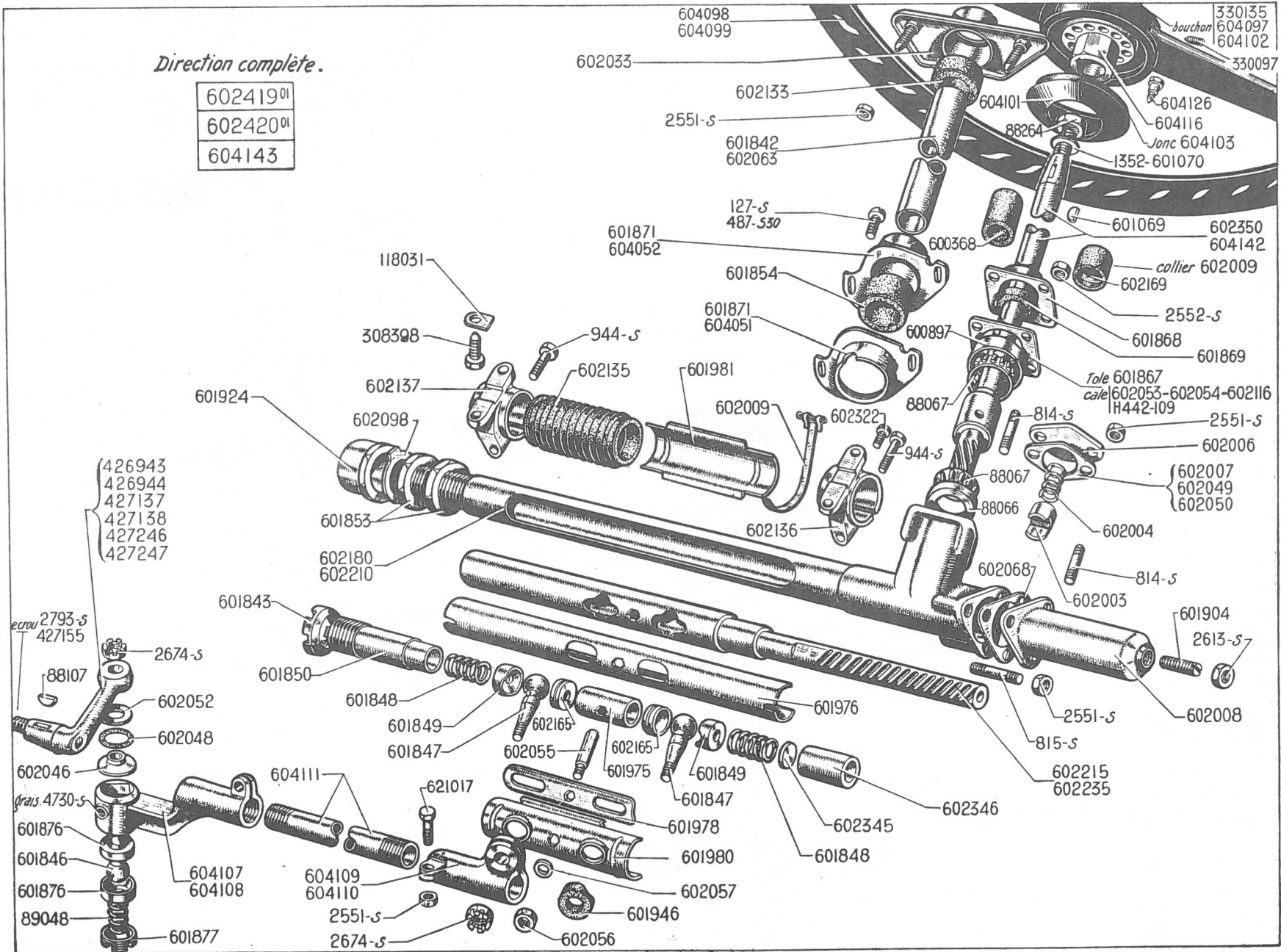

*Direction complète.*

|                      |
|----------------------|
| 602419 <sup>01</sup> |
| 602420 <sup>01</sup> |
| 604143               |

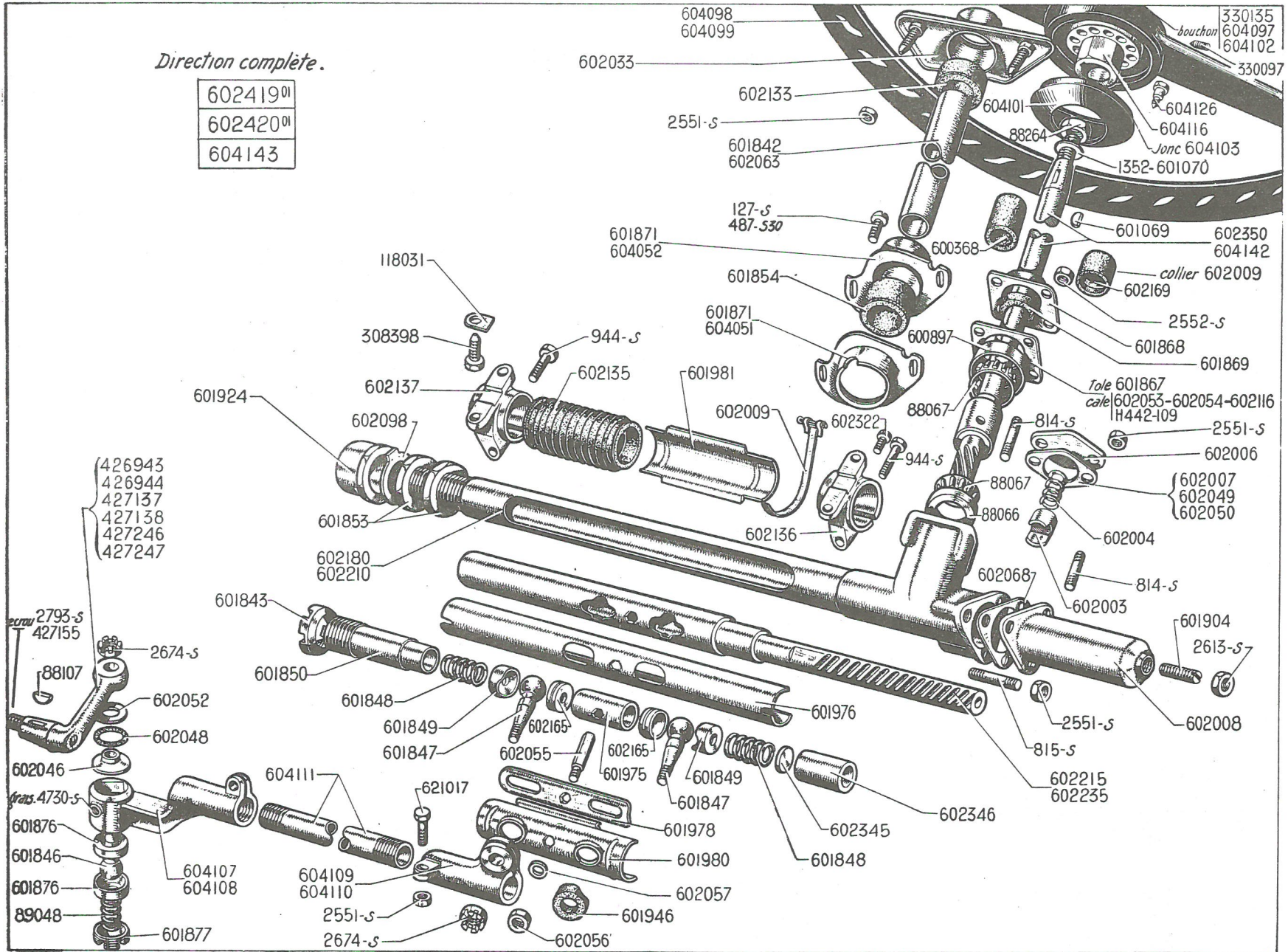

**DIRECTION A CRÉMAILLÈRE - LEVIERS ET BARRES D'ACCOUPLLEMENT (suite) — 223**

| NUMÉRO                | DÉSIGNATION   | COEFF <sup>1</sup> | NUMÉRO  | DÉSIGNATION   | COEFF <sup>1</sup> | NUMÉRO  | DÉSIGNATION  | COEFF <sup>1</sup> |
|-----------------------|---|--------------------|---------|---|--------------------|---------|--|--------------------|
| 602.322               | Vis TH à ergot de 10×12 d'orientation du tube de carter.                      | 1                  | 604.099 | Volant de direction complet, 2 bras, diam. 450 mm (R. VI). Berline. Depuis septembre 50. Remplace modèle précédent.   | 1                  | 604.110 | Embout int. de barre latérale droite. Filetage 22×150 à gauche. Depuis octobre 53. Remplace modèles précédents montés. Jusque juillet 51, en demandant en outre : 1-604.111, 1-604.108 et pour modèles montés. De juillet 51 à octobre 53 : 1-604.111.   | 1                  |
| 602.345               | Rondelle de 21,5×3 sous ressort de rattrapage de jeu.                         | 1                  | 604.101 | Bouchon inférieur (percé) pour volant de direction, 2 bras, haut. 34 mm, diam. du perçage 47 mm (R. VI). Depuis septembre 50.   | 1                  | 604.111 | Barre latérale droite ou gauche. Long. 514 mm, filetages 22×150 à droite et 22×150 à gauche. Depuis octobre 53. Remplace modèles précédents montés jusque juillet 51 ; en demandant en outre : 1-604.107, 1-604.109 pour côté gauche ou 1-604.108, 1-604.110 pour côté droit pour modèles montés. De juillet 51 à octobre 53 : 1-604.109 pour côté gauche, ou 1-604.110 pour côté droit. | 2                  |
| 602.346               | Entretoise de noix de rotule (côté crémaillère), long. 62.                    | 1                  | 604.102 | Bouchon supérieur du volant de direction, 2 bras, haut. 29 mm, filetage 87×300 (R. VI). Depuis septembre 50.  | 1                  | 604.116 | Moyeu de volant 2 bras, diam. 69,5 mm, larg. sur plats du 6 pans 35 mm. Grand diam. du cône 22,4 mm, 9 trous taraudés à 7×100 (R. VI). Depuis septembre 50.  | 1                  |
| 602.350               | Arbre de commande et pignon assemblés, long. 1,366 m. Berline.                | 1                  | 604.103 | Jonc de fixation du bouchon inf. du volant de direction, 2 bras, long. développée 230 mm (R. VI). Depuis septembre 50.  | 1                  | 604.126 | Vis TH de 7 pas de 100, long. sous tête 29 mm, épaulement diam. 11,5 mm de fixat. du volant 2 bras. Depuis septembre 50.   | 3                  |
| 602.419 <sup>01</sup> | Direction complète, direction à gauche. Berline.                              | 1                  | 604.107 | Embout ext. de barre latérale gauche. Long. 150 mm, filetage 22×150 à droite. Depuis juillet 51. Remplace modèles précédents, en demandant en outre : 1-604.111, 1-604.109.   | 1                  | 604.142 | Arbre de commande et pignon assemblé, long. 1,341 m Familiale  | 1                  |
| 602.420 <sup>01</sup> | Direction complète, direction à droite. Berline.                              | 1                  | 604.108 | Embout ext. de barre latérale droite. Long. 150 mm, filetage 22×150 à droite. Depuis juillet 51. Remplace modèles précédents, en demandant en outre : 1-604.111, 1-604.110.   | 1                  | 604.143 | Direction complète, direction à gauche Familiale.  | 1                  |
| 604.051               | Demi-support AV du tube fixe sur coque (pédalier surélevé). Depuis avril 52.  | 1                  | 604.109 | Embout int. de barre latérale gauche. Filetage 22×150 à gauche. Depuis octobre 53. Remplace modèles précédents montés. Jusque juillet 51, en demandant en outre : 1-604.111, 1-604.107 et pour modèles montés. De juillet 51 à octobre 53. 1-604.111. | 1                  | 621.017 | Vis TH de 8×40×18 de serrage des embouts sur tube de barre latérale.   | 4                  |
| 604.052               | Demi-support AR du tube fixe sur coque (pédalier surélevé). Depuis avril 52.  | 1                  |         |   |                    |         |  |                    |
| 604.097               | Bouchon du volant de direction (filetage 76×300) (R. VI). Familiale.          | 1                  |         |   |                    |         |  |                    |
| 604.098               | Volant de direction 3 bras, diam. 425 mm. Filetage 76×300 (R. VI). Familiale. | 1                  |         |   |                    |         |  |                    |

| NUMÉRO   | DÉSIGNATION   | COEFF <sup>1</sup> | NUMÉRO  | DÉSIGNATION  | COEFF <sup>1</sup> | NUMÉRO  | DÉSIGNATION  | COEFF <sup>1</sup> |
|----------|---|--------------------|---------|--|--------------------|---------|--|--------------------|
|          | <b>Jusque avril 52.</b>   |                    |         |  |                    |         |  |                    |
| 483-S    | Vis TH de 7×15 de fixat. de jambe de force sur coque (R. III).  | 1                  | 88.908  | Axe diam. 8 mm long. sous-tête 22,5 mm du levier de maître-cylindre.   | 1                  | 541.172 | Vis TH de 14×150 de fixat. de l'axe fixe des pédales. Jusque mars 48.                                    | 1                  |
| 485-S-30 | Vis TH à pointe de 7×20 (R. III) :<br>— du support de maître-cylindre.<br>— du support de pédalier.   | 2<br>3             | 89.094  | Ressort de 8,5×10,5×55 de tringle de débrayage.  | 1                  | 541.173 | Arrêteur simple à talon de 14 mm d'axe fixe des pédales côté droit. Jusque mars 48.                      | 1                  |
| 495-S-30 | Vis TH à pointe de 7×45 de blocage du levier de commande de débrayage (R. III).   | 1                  | 113.506 | Axe, diam. 10 mm, long. sous-tête 28 mm de chape de tringle de débrayage (R. I).   | 1                  | 541.174 | Arrêteur simple de 14, d'axe fixe des pédales, côté gauche. Jusque mars 48. N. F. P.                     | 1                  |
| 497-S    | Vis TH de 7×50 de fixat. inf. du support de maître-cylindre (R. III).   | 1                  | 540.545 | Barillet, diam. 14 mm, long. 25 mm, alés. 8 mm, de tringle de débrayage.   | 1                  | 541.175 | Bague de 24×26×25 de pédale de frein. Jusque mars 48. N. F. P.   | 2                  |
| 497-S-30 | Vis TH de 7×50 à pointe de blocage du levier de commande de maître-cylindre (R. III).   | 1                  | 540.565 | Ecrou à douille de 7×100 de tringle de débrayage.  | 1                  | 541.179 | Bague de 18×20×25 de pédale de débrayage (R. VI). Jusque mars 48. N. F. P.                               | 2                  |
| 582-S    | Vis TH de 7×37,5 de butée des pédales (R. III).   | 2                  | 540.964 | Ressort de rappel de pédale de débrayage, diam. 38 mm, 4 spires à gauche.  | 1                  | 541.180 | Pédale de débrayage, bague alés. 18 mm. Jusque mars 48. N.F.P.   | 1                  |
| 592-S    | Vis TH de 7×75 de fixat. sup. du support de maître-cylindre (R. III).   | 2                  | 540.965 | Ressort de rappel de pédale de frein, diam. 38 mm, 4 spires à droite.  | 1                  | 541.181 | Rondelle de 30×50×5 de butée de pédale de frein.   | 1                  |
| 2.482-S  | Rondelle de 7×16×1,5 d'appui du ressort de rappel (R. III).   | 1                  | 540.966 | Entretoise de 8×11,5×32, inf. du support de maître-cylindre.   | 1                  | 541.182 | Rondelle de 24×35×2,4 entre l'axe de pédale de frein et le levier de débrayage. Jusque mars 48. N. F. P. | 1                  |
| 2.491-S  | Ecrou H de 7×100 (haut. 7 mm) (R. III). des vis :<br>— du support de maître-cylindre.<br>— du support de pédalier.<br>— du levier de maître-cylindre.<br>— du levier de débrayage.    | 4<br>3<br>1<br>1   | 540.983 | Garniture caoutchouc des pédales.  | 2                  | 541.183 | Levier de commande de débrayage 24 mm. Jusque mars 48.   | 1                  |
| 2.493-S  | Ecrou H de 7×100 (haut. 5 mm) (R. III) :<br>— des vis de butée des pédales.<br>— de réglage du ressort sur tringle de débrayage.<br>— de réglage de la chape de tringle de débrayage. | 2<br>2<br>1        | 541.112 | Clavette Woodruff tronquée de 21,7×4×4 du levier de maître-cylindre. Jusque mars 48.                                     | 1                  | 541.184 | Tringle de 7×860 de commande de débrayage (embrayage bi-disque) (forme droite). Jusque juin 50.          | 1                  |
| 2.541-S  | Rondelle de 8×18×2 sur axe du levier de maître-cylindre (R. III)  | 2                  | 541.169 | Entretoise de 8×11,5×54 sup. du support de maître-cylindre.  | 1                  | 541.185 | Chape de 10 de tringle de débrayage.   | 1                  |
| 2.602-S  | Rondelle de 10×22×2,4 sur axe de chape de tringle de débrayage (R. III).  | 1                  | 541.170 | Support de pédalier, trou pour axe fixe 14,5 mm. Jusque mars 48. R. p. 543.284 en réalisant les trous de 10,5 à 14,5 mm. | 1                  | 541.187 | Support de maître-cylindre, trou pour vis d'axe fixe 14 mm. Jusque mars 48. R. p. 543.305.               | 1                  |
|          |   |                    | 541.171 | Axe fixe de pédales, diam. 17,8, long. 242 mm. Jusque mars 48.   | 1                  | 541.234 | Pédale de frein baguée, alés. 24 mm. Jusque mars 48. N. F. P.  | 1                  |

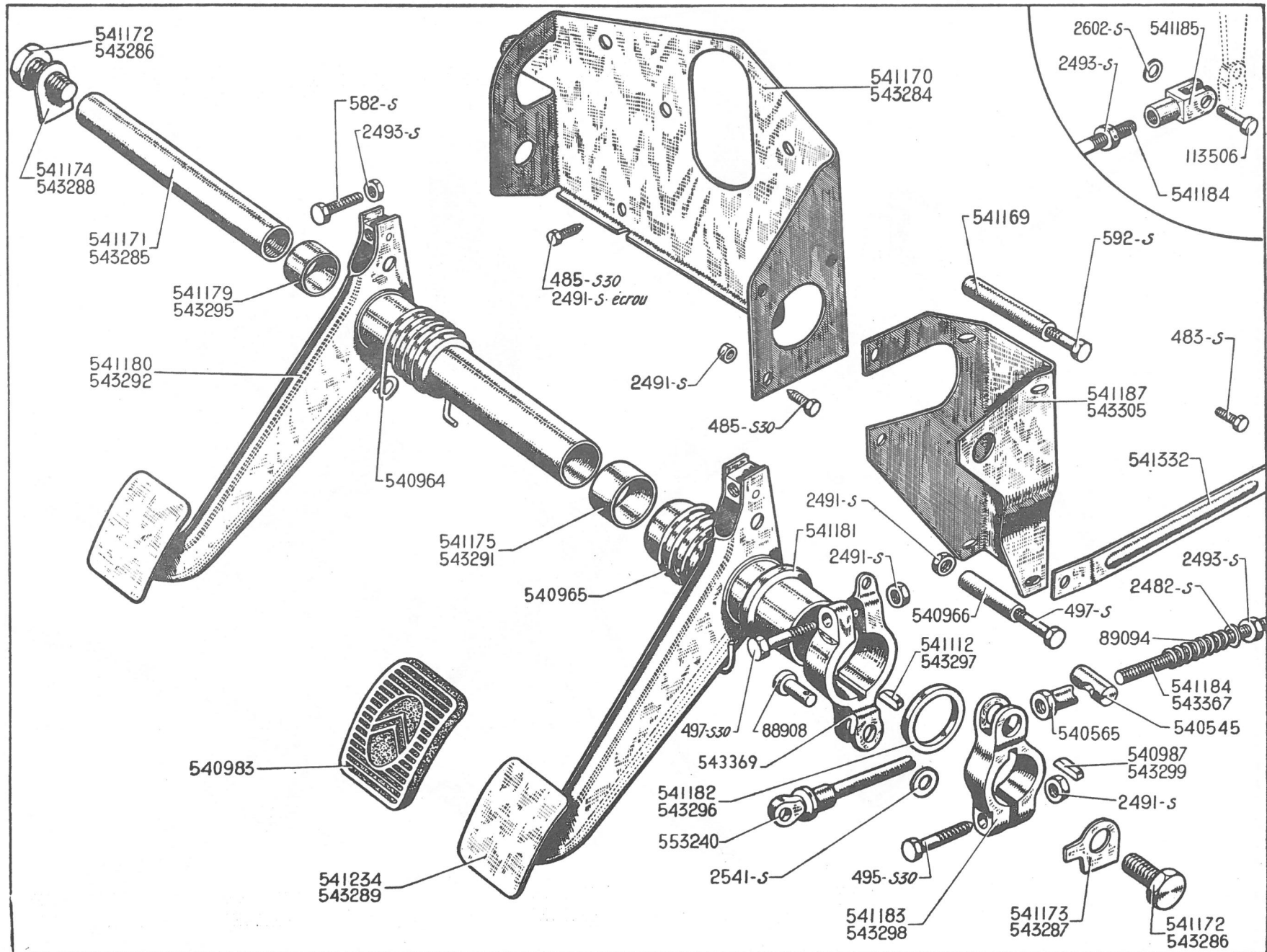

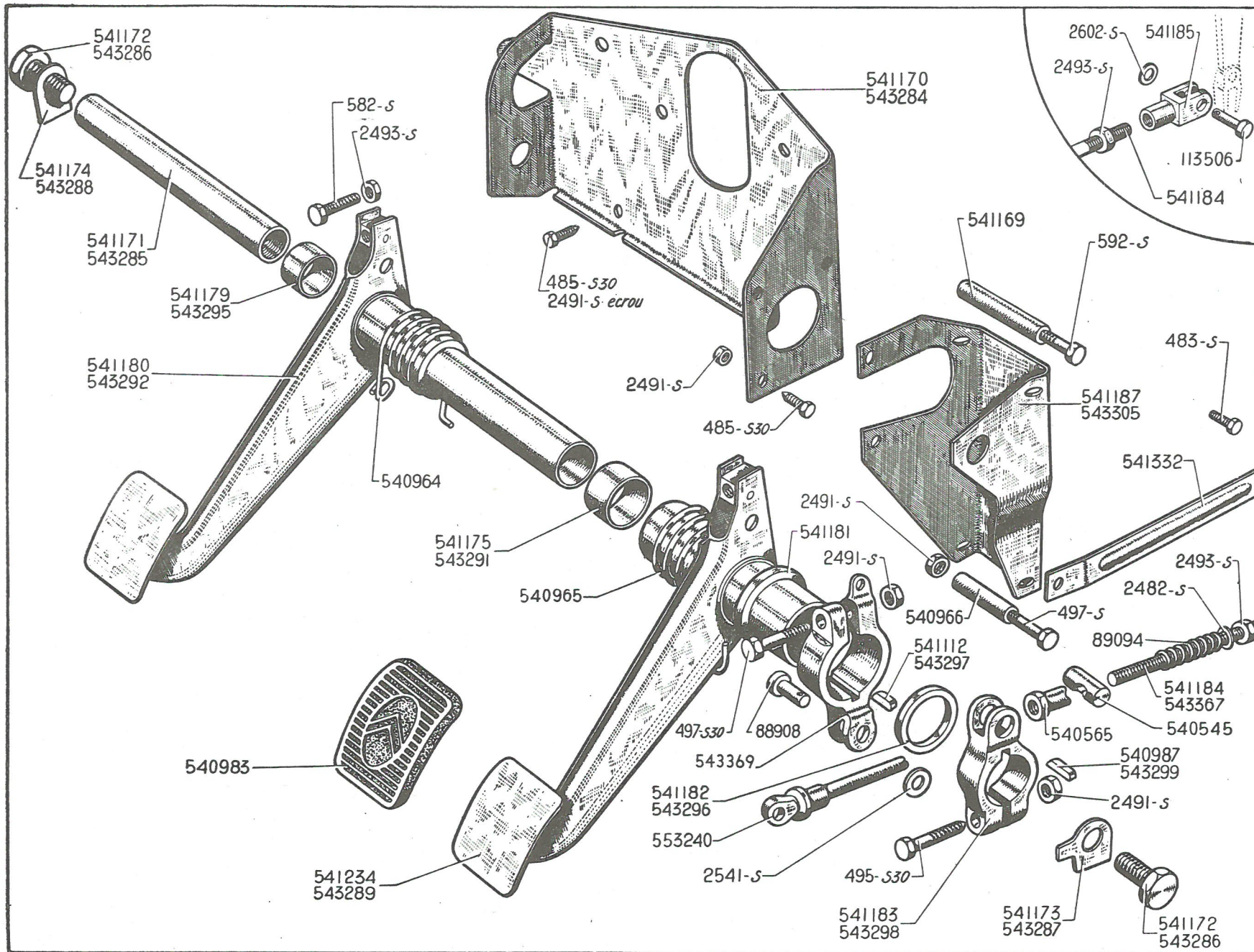



| NUMÉRO  | DÉSIGNATION   | COEFF <sup>a</sup> | NUMÉRO  | DÉSIGNATION   | COEFF <sup>a</sup> | NUMÉRO  | DÉSIGNATION  | COEFF <sup>a</sup> |
|---------|---|--------------------|---------|---|--------------------|---------|--|--------------------|
| 541.332 | Jambe de force du pédalier (larg. 22 mm, entr'axe 220 mm).                        | 1                  | 543.289 | Pédale de frein baguée, alés. 22 mm. Depuis mars 48.  | 1                  | 543.299 | Clavette Woodruff tronquée de 15,5×4×4,9 du levier de commande de débrayage. Depuis mars 48.             | 1                  |
| 543.284 | Support de pédalier, trou pour vis d'axe fixe 10,5 mm. Depuis mars 48.            | 1                  | 543.291 | Bague de 22×24×25 de pédale de frein (R. VI). Depuis mars 48.                                   | 2                  | 543.305 | Support de maître-cylindre avec vis de fixat. soudées, trou pour vis d'axe fixe 10,6 mm. Depuis mars 48. | 1                  |
| 543.285 | Axe fixe des pédales, diam. 14 mm, long. 242 mm. Depuis mars 48.                  | 1                  | 543.292 | Pédale de débrayage avec axe bagué, alés. 14 mm. Depuis mars 48.                                | 1                  | 543.367 | Tringle de commande de débrayage (embrayage monodisque), forme cambrée 7×860. Depuis juin 50.            | 1                  |
| 543.286 | Vis TH de 10×17 de fixat. de l'axe fixe des pédales. Depuis mars 48.              | 1                  | 543.295 | Bague de 14×16×25 de l'axe de pédale de débrayage (R. VI). Depuis mars 48.                      | 2                  | 543.369 | Levier de commande de maître-cylindre, entr'axes des trous 42 mm, alés. 29,7 mm.                         | 1                  |
| 543.287 | Arrêteur simple à talon de 10 d'axe fixe des pédales, côté droit. Depuis mars 48. | 1                  | 543.296 | Rondelle de 22×35×2,4 entre l'axe de pédale de frein et le levier de débrayage. Depuis mars 48. | 1                  | 553.240 | Tige poussoir du maître cylindre avec embout assemblé, long. totale 119 mm.                              | 1                  |
| 543.288 | Arrêteur simple de 10, d'axe fixe des pédales, côté gauche. Depuis mars 48.       | 1                  | 543.297 | Clavette Woodruff tronquée de 22×4×5 du levier de commande de maître-cylindre. Depuis mars 48.  | 1                  |         |  |                    |
|         |   |                    | 543.298 | Levier de commande de débrayage, alés. 22. Depuis mars 48.                                      | 1                  |         |  |                    |

228 — PÉDALIER SURÉLEVÉ

| NUMÉRO   | DÉSIGNATION   | COEFF <sup>a</sup> | NUMÉRO  | DÉSIGNATION   | COEFF <sup>a</sup> | NUMÉRO  | DÉSIGNATION   | COEFF <sup>a</sup> |
|----------|---|--------------------|---------|---|--------------------|---------|---|--------------------|
|          | <b>Depuis avril 52.</b>   |                    |         |   |                    |         |   |                    |
| 485-S-30 | Vis TH à pointe de 7×20 (R. III) de fixat. :<br>— de pédalier.<br>— de guide réglable.<br>— de pédalier et support de guide réglable. | 2<br>1<br>1        | 543.322 | Bague de 18×22×17 du support de pédalier (R. VI).   | 2                  | 543.340 | Barillet de 8×14×20 du levier de renvoi de débrayage.   | 1                  |
|          |   |                    | 543.324 | Pédale de frein baguée, alésage 18 mm.  | 1                  | 543.341 | Ecrou à douille de 7×100 de réglage du câble de débrayage.  | 1                  |
|          |   |                    | 543.326 | Bague de 18×22×29,5 de pédale de frein (R. VI).   | 1                  | 543.342 | Support de guide réglable. Filetage 16×150. Haut. 58,5 mm. Jusque novembre 52.                                      | 1                  |
| 590-S    | Vis TH de 7×65 de fixat. sup. du support de maître cylindre (R. III).   | 1                  | 543.327 | Pédale de débrayage.  | 1                  | 543.347 | Arrêteur double de 7,5 mm. Entr'axes 42,5 mm de vis de fixat. du pédalier et support de guide réglable.             | 1                  |
|          |   |                    | 543.329 | Entretoise fendue de 18,3×24,3 ×13 des ressorts de pédales.   | 1                  | 543.386 | Câble de débrayage avec gaine, guide réglable fileté à 16×150. Long. 901 mm (R. VI).                                | 1                  |
| 592-S    | Vis TH de 7×75 de fixat. inf. du support de maître-cylindre (R. III).   | 1                  | 543.331 | Ressort de pédale de frein diam. int. 21 mm, long. 66 mm, diam. du fil 3,2 mm, 9 spires à droite.   | 1                  | 543.391 | Vis sans tête de 7×25 de butée de pédales.  | 2                  |
|          |   |                    | 543.332 | Ressort de pédale de débrayage. Diam. int. 21 mm, long. 66 mm. Diam. du fil 3 mm, 9 spires à gauche.  | 1                  | 543.394 | Levier de renvoi de débrayage sur pédalier. Alésages 14 mm-18 mm. Larg. 19 mm. Entr'axes 52 mm. Depuis novembre 52. | 1                  |
| 2.491-S  | Ecrou H de 7×100 (R. III) de clavette vélo :<br>— de pédale de débrayage.<br>— du levier de renvoi.                                   | 1<br>1             | 543.333 | Axe des pédales. Diam. 18 mm, long. 208 mm. Entr'axes des clavetages 155 mm.  | 1                  | 543.397 | Support de guide réglable. Filetage 16×150. Haut. 63 mm. Depuis novembre 52.  | 1                  |
|          |   |                    | 543.335 | Clavette vélo. Filetage 7×100, long. 44 mm :<br>— de pédale de débrayage.<br>— du levier de renvoi.   | 1<br>1             | 553.206 | Support de maître-cylindre.   | 1                  |
| 2.493-S  | Ecrou H de 7×100 de vis butée de pédale (R. III).   | 2                  |         |   |                    | 553.279 | Arrêteur de 7,5 mm de vis de fixat. inf. du support de maître-cylindre.   | 1                  |
|          |   |                    |         |   |                    | 553.280 | Entretoise de 8×12×8,5 entre support de maître-cylindre et demi-cloison AR.   | 1                  |
| 2.503-S  | Ecrou H de 7×100 de vis de fixat. du support de maître-cylindre (R. III).   | 2                  | 543.336 | Poussoir de maître-cylindre diam. 8,6 mm. Long. 137 mm.   | 1                  | 614.201 | Contre-écrou H de 16×150. Haut. 5 mm de guide réglable du câble de débrayage.                                       | 1                  |
|          |   |                    | 543.339 | Levier de renvoi de débrayage sur pédalier. Alésages 14 mm-18 mm. Larg. 19 mm, entr'axes 45 mm. Jusque novembre 52. R. p. 543.394 ; d. e. o. : 1-543.397. | 1                  |         |   |                    |
| 112.672  | Axe de 10×23 de chape du câble de débrayage.  | 1                  |         |   |                    |         |   |                    |
| 515.021  | Axe de 8×30,5 de poussoir de maître-cylindre (R. I).  | 1                  |         |   |                    |         |   |                    |
| 540.983  | Garniture caoutchouc des pédales.   | 2                  |         |   |                    |         |   |                    |
| 543.314  | Pédalier complet.   | 1                  |         |   |                    |         |   |                    |
| 543.316  | Support de pédalier bagué.  | 1                  |         |   |                    |         |   |                    |

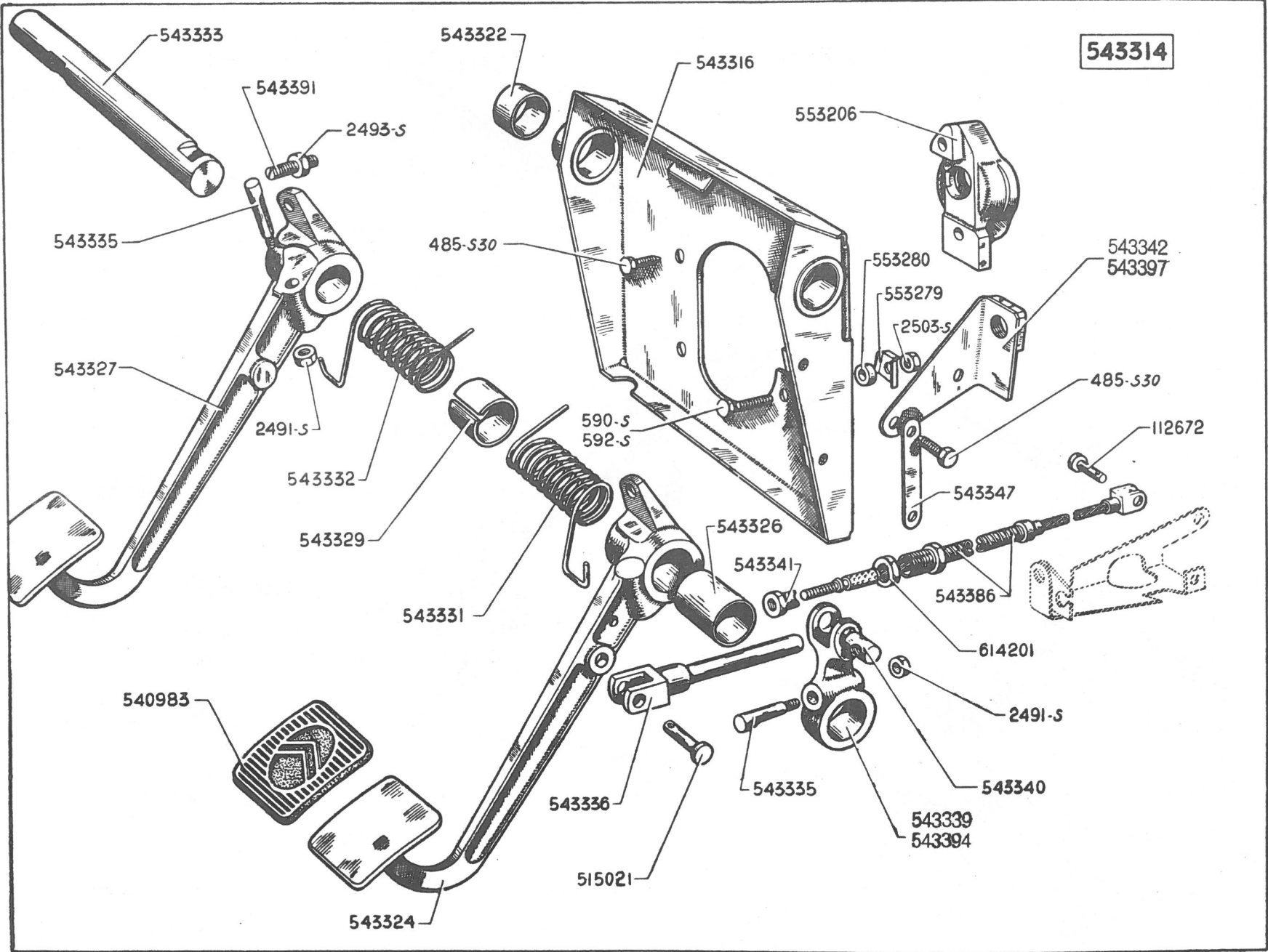

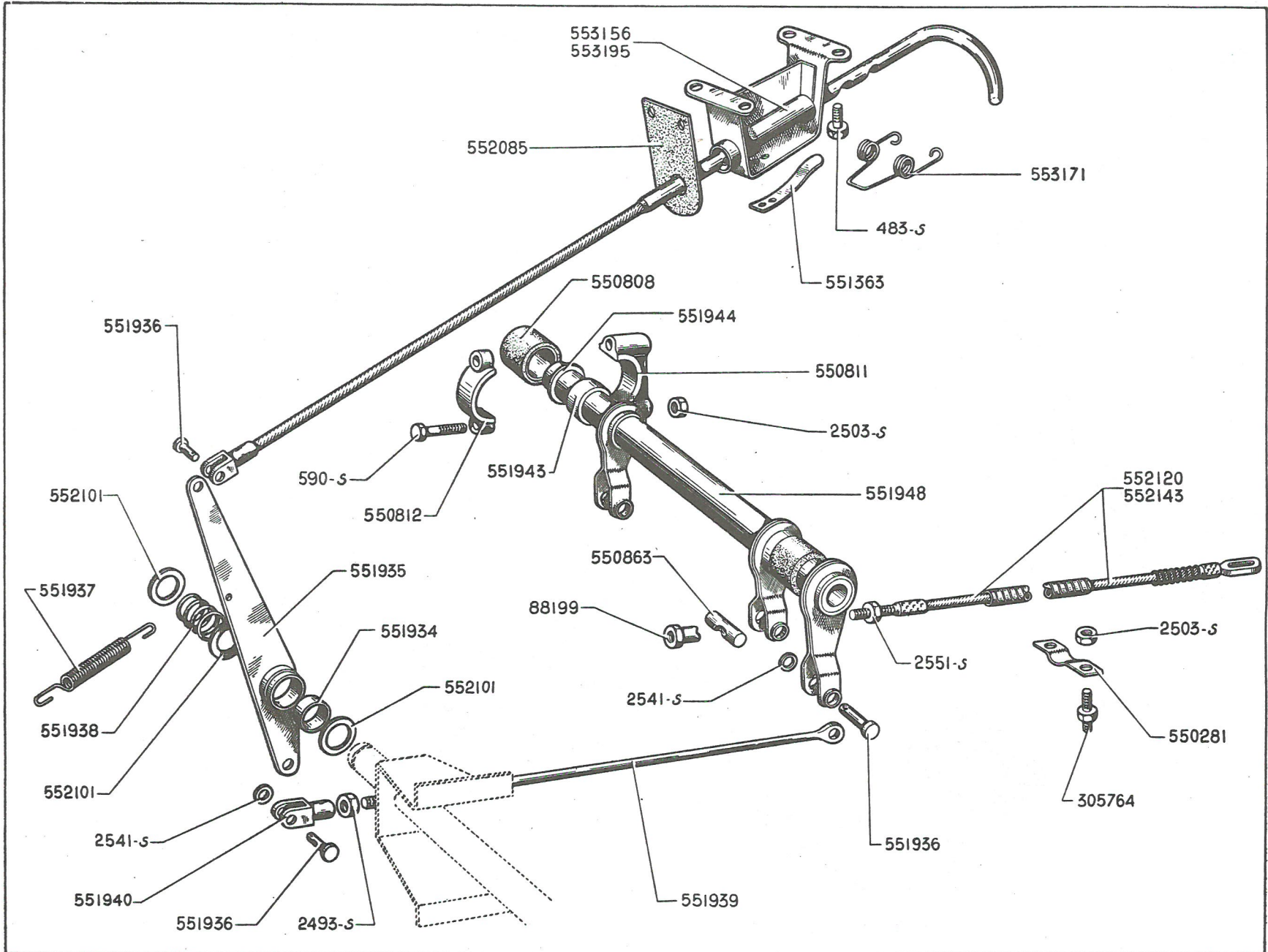

| NUMÉRO  | DÉSIGNATION   | COEFF. | NUMÉRO  | DÉSIGNATION   | COEFF. | NUMÉRO  | DÉSIGNATION  | COEFF. |
|---------|---|--------|---------|---|--------|---------|--|--------|
| 483-S   | Vis TH de 7×15 de fixat. du support de tirette (R. III).                          | 4      | 550.811 | Support de l'arbre de renvoi de frein.  | 2      | 551.943 | Entretoise de 36×40×10 entre levier et bague sur arbre de renvoi.  | 2      |
| 590-S   | Vis TH de 7×65 de fixat. du support d'arbre de renvoi.                            | 4      | 550.812 | Chapeau de support de l'arbre de renvoi.  | 2      | 551.944 | Rondelle de 30×40×2 d'appui de la bague.   | 2      |
| 2.493-S | Ecrou H de 7×100 de la chape de levier de frein.                                  | 1      | 550.863 | Barillet, diam. 13, long. 25 de câble de frein.   | 2      | 551.948 | Arbre de renvoi de frein avec leviers de renvoi et de relai.   | 1      |
| 2.503-S | Ecrou H de 7×100 (R. III) de vis de fixat. :                                      |        | 551.363 | <i>Ressort (lamelle d'acier) de tirette de frein. Jusque novembre 47. R. p. 553.195 ; d. e. o. : 1-553.171.</i> | 1      | 552.085 | Obturbateur caoutchouc de la tirette de frein.   | 1      |
|         | — du chapeau de support.  | 4      |         |   |        |         |  |        |
|         | — des supports de câble.  | 4      | 551.934 | Bague de 21,6×24×30 de levier de frein à main (R. VI).  | 1      | 552.101 | Rondelle de 22×36×1,5 d'appui du levier et du ressort de rappel.   | 3      |
| 2.541-S | Rondelle de 8×18×2 (R. III) :   |        |         |   |        |         |  |        |
|         | — d'axe de chape.   | 1      | 551.935 | Levier de frein à main bagué.   | 1      | 552.120 | Câble de frein, long. 2,790 m, long. de gaine 0,868 m (R. VI). BERLINE.  | 2      |
|         | — du levier de relai.   | 1      |         |   |        |         |  |        |
| 2.551-S | Ecrou H de 8×125 de tendeur de câble de frein (R. III).                           | 4      | 551.936 | Axe de 8, long. 20 de chape :   |        |         |  |        |
|         |   |        |         | — de câble de tirette de frein.   | 1      | 552.143 | Câble de frein, long. 2,970 m, long. de gaine 0,868 m (R. VI). FAMILIALE.  | 2      |
|         |   |        |         | — de tringle de frein.  | 2      |         |  |        |
| 88.199  | Ecrou à douille de 8×125 de tendeur de câble de frein.                            | 2      | 551.937 | Ressort de rappel de levier de frein à main, diam. 17,5 mm, long. 138 mm.                                       | 1      | 553.156 | <i>Tirette de frein avec câble et support avec ressort (lame d'acier). Jusque novembre 47. R. p. 553.195 ; d. e. o. : 1-553.171.</i> | 1      |
| 305.764 | Axe de fixat. de câble de frein (long. 38, filet. 7 pas, de 100 sur 12 et 18 mm). | 4      | 551.938 | Ressort de maintien du levier de relai, 4 spires, diam. int. 23,5.  | 1      | 553.171 | Ressort (fil d'acier) de tirette de frein. Depuis novembre 47.   | 1      |
| 550.281 | Demi-support de câble de frein.   | 4      | 551.939 | Tringle de 7, long. 306, entre-levier de relai et arbre de renvoi.  | 1      | 553.195 | Tirette de frein avec câble et support sans ressort. Depuis novembre 47.   | 1      |
| 550.808 | Bague caoutchouc graphité de 30×43×30 de l'arbre de renvoi de frein.              | 2      | 551.940 | Chape de 4,5 de la tringle entre levier et arbre.   | 1      |         |  |        |

| NUMÉRO   | LONGUEUR | DIAM.     | OBSERVATIONS                      | NUMÉRO  | LONGUEUR | DIAM.     | OBSERVATIONS                    |
|--|----------|-----------|-----------------------------------|---|----------|-----------|---------------------------------|
| <b>TUYAUTERIE :</b>  |          |           |                                   |   |          |           |                                 |
| <b>Entre cylindres de roues AV et raccord de connexion.</b>              |          |           |                                   |   |          |           |                                 |
| 435.082  | 0,260 m  | 4,35×6,35 |                                   | <b>Entre réservoir et maître cylindre.</b>      |          |           |                                 |
| <b>Entre flexible de roue AV droite et raccord (3 voies ou 4 voies).</b> |          |           |                                   | 551.511   | 0,405 m  | 6×8       | Jusque avril 52.                |
| 435.080  | 1,615 m  | 4,35×6,35 | Jusque janvier 50. R. p. 553.238. | 553.201   | 0,345 m  | 6×8       | Depuis avril 52.                |
| 553.238  | 2,195 m  | 4,35×6,35 | Depuis janvier 50.                | <b>Entre raccord AV et raccord AR.</b>          |          |           |                                 |
| <b>Entre flexible de roue AV gauche et raccord (3 voies ou 4 voies).</b> |          |           |                                   | 551.594   | 2,270 m  | 4,35×6,35 | BERLINE. Jusque avril 52.       |
| 435.077  | 0,575 m  | 4,35×6,35 |                                   | 551.595   | 2,580 m  | 4,35×6,35 | FAMILIALE. Jusque février 40.   |
| <b>Entre maître cylindre et raccord 4 voies.</b>                         |          |           |                                   | 553.260   | 2,420 m  | 4,35×6,35 | BERLINE. Depuis avril 52.       |
| 553.216  | 0,255 m  | 4,35×6,35 | Depuis avril 52.                  | 553.265   | 2,750 m  | 4,35×6,35 | FAMILIALE. Depuis septembre 53. |
|  |          |           |                                   | <b>Entre raccord AR 3 voies et flexible AR.</b> |          |           |                                 |
|  |          |           |                                   | 551.598   | 0,245 m  | 4,35×6,35 | Côté G. Jusque avril 52.        |
|  |          |           |                                   | 551.600   | 0,850 m  | 4,35×6,35 | Côté D. Jusque avril 52.        |
|  |          |           |                                   | <b>Entre flexibles AR et roues AR.</b>          |          |           |                                 |
|  |          |           |                                   | 553.133   | 0,320 m  | 4,35×6,35 |                                 |
|  |          |           |                                   | <b>Entre roues AR</b>                           |          |           |                                 |
|  |          |           |                                   | 553.254   | 1,820 m  | 4,35×6,35 | Depuis avril 52.                |

| NUMÉRO                         | DÉSIGNATION  | COEFF. | NUMÉRO  | DÉSIGNATION  | COEFF. | NUMÉRO  | DÉSIGNATION   | COEFF. |
|--------------------------------|--|--------|---------|--|--------|---------|---|--------|
| <b>CLASSEMENT ALPHABÉTIQUE</b> |  |        |         |  |        |         |   |        |
| 550.887                        | Bouchon de réservoir de fluide (R. VI).  | 1      | 431.303 | Raccord 2 voies de cylindre de roue AR, filetage 10×100. Depuis avril 52.                                  | 1      | 553.200 | Raccord de sortie du maître-cylindre, filetage 10×100. Depuis avril 52.                             | 1      |
| 2.371-S                        | Ecrou H de 6×100 de fixat. des raccords de connexion droit et gauche (R. III). | 2      | 550.879 | Raccord de départ du réservoir (filetages 12,7×20 filets au pouce).  | 1      | 553.204 | Raccord 4 voies, filetage 10×100. Depuis avril 52.  | 1      |
| 2.503-S                        | Ecrou H de 7×100 de fixat. du réservoir (R. III).                              | 2      | 550.908 | Raccord d'arrivée au maître-cylindre (filetage 19,5×16 filets et 12,7×20 filets au pouce).                 | 1      | 550.878 | Réservoir de fluide complet (R. VI)   | 1      |
| 550.881                        | Ecrou H de 12,7×20 filets au pouce de raccord de départ du réservoir.          | 1      | 550.911 | Raccord 3 voies de départ du maître-cylindre. Jusque avril 52.   | 1      | 435.084 | Rondelle caoutchouc de 8,5×35×7,5 protège-tube (passage au plateau de frein).                       | 2      |
| 550.919                        | Ecrou H de 11,11×20 filets au pouce des raccords de tube flexible :            |        | 550.917 | Raccord (17,5×16 filets et 11,11×20 filets au pouce, long. 47,60) de tube flexible :                       |        | 550.880 | Rondelle de 13×19×24 de raccord de départ du réservoir.   | 1      |
|                                | — Avant.   | 2      |         | — Avant.   | 2      | 306-S   | Vis TH de 6×20 de fixat. des raccords de connexion droit et gauche (R. III). Depuis septembre 53.   | 2      |
|                                | — Arrière.   | 4      |         | — Arrière.   | 2      | 395-S   | Vis TH de 6×17,5 de fixat. des raccords de connexion droit et gauche (R. III). Jusque septembre 53. | 2      |
| 438.358                        | Joint de 13,3×21×0,8 :   |        | 551.922 | Raccord (17,5×16 filets et 11,11×20 filets au pouce, long. 60), de tube flexible arrière. Jusque avril 52. | 2      | 485-S   | Vis TH de 7×20 de fixat. (R. III) : — réservoir sur coque.  | 2      |
|                                | — de raccord de départ du réservoir.   | 1      |         | Raccord AR 3 voies. Jusque avril 52.   | 1      |         | — du raccord 4 voies.   | 1      |
|                                | — du raccord 3 voies du maître-cylindre.                                       | 1      | 552.044 | Raccord de connexion (17,5×16 filets et 11,11×20 filets au pouce) sur traverse côté droit.                 | 1      | 487-S   | Vis TH de 7×25 de fixat. du raccord AR 3 voies (R. III).  | 1      |
|                                | — du raccord d'arrivée au maître-cylindre. Depuis avril 52.                    | 1      | 552.084 | Raccord de connexion (17,5×16 filets et 11,11×20 filets au pouce) sur traverse côté gauche.                | 1      | 550.910 | Vis TH de 12,7×30 (20 filets au pouce) du raccord 3 voies de départ.                                | 1      |
| 550.909                        | Joint de 19,5×24×0,8 du raccord d'arrivée au maître-cylindre.                  | 1      | 552.086 |  |        |         |   |        |
| 550.912                        | Joint de 15,3×21×0,8 entre vis et raccord 3 voies de départ.                   | 1      |         |  |        |         |   |        |
| 553.247                        | Plaque de fermeture de raccord 4 voies. Depuis avril 52.                       | 1      |         |  |        |         |   |        |

234 — ESSIEU AR COMPLET - CORPS - TRAVERSE - TRIANGULATION

| NUMÉRO   | DÉSIGNATION  | COEFF.  | NUMÉRO    | DÉSIGNATION  | COEFF. | NUMÉRO  | DÉSIGNATION   | COEFF. |
|----------|--|---------|-----------|--|--------|---------|---|--------|
| 64-S     | Vis TH de 4×12,5 de la patte de fixat. du tube de liaison sur essieu (R. III). Depuis avril 52.                              | 1       | 2.825-S   | Rondelle crantée de 18,6×29×3,1 d'arrêt des écrous de tirants (centre) (R. VI).  | 2      | 420.931 | Caoutchouc de tirant (centre).  | 2      |
| 483-S-30 | Vis TH de 7×15 à pointe de fixat. (R. III) :<br>— de la butée de débattement.<br>— de la cale de butée P.O.                  | 4<br>8  | 40.138    | Arrêteoir double de 8,5 mm, entr'axes 34 mm de vis d'attache de tuyau flexible au support milieu (R. I).<br>Jusque avril 52.<br>Depuis avril 52. | 2<br>1 | 420.932 | Entretoise de 18×20×40 des caoutchoucs de tirant (centre).  | 1      |
| 661-S    | Vis TH de 8×10 de fixat. des attaches de tuyau flexible sur supports (R. III).   | 2       | 112.815   | Arrêteoir de 7 mm de vis de fixat. de la butée de débattement (R. III).  | 4      | 420.933 | Cuvette de caoutchouc de tirant (centre), diam. int. 44 mm, trou de 18,5 mm, haut. 9 mm.  | 2      |
| 771-S    | Vis TH de 8×70 des plaquettes d'arrêt de barre de torsion (R. III).  | 1       | 353.635   | Rondelle de 12,5×34×1,5 de l'axe de triangulation (R. III).  | 1      | 420.936 | Boulon TH, de fixat., milieu de traverse, long. sous tête 68 mm, corps diam. 10,80 mm, fileté 12 pas 175 sur 30 mm à l'extrémité. | 2      |
| 815-S    | Goujon de 8×32 (filetages 12 et 16) de fixat. de plateaux de frein (R. III).   | 16      | 354.087-D | Barre de torsion droite repère 1 cercle de peinture blanche, long. 624,5, diam. du corps 25,2 mm, diam. des cannelures 31,9 mm. BERLINE.         | 1      | 420.937 | Axe de fixat. AV de traverse, long. tot. 77 mm fileté à 16×150.   | 2      |
| 940-S-30 | Vis TH de 10×35 à pointe de fixat. des supports de palier élastique (R. III).  | 8       | 354.087-G | Barre de torsion gauche, repère 2 cercles de peinture blanche, long. 624,5, diam. du corps 25, 2 mm, diam. des cannelures 31,9 mm. BERLINE.      | 1      | 420.953 | Segment de 13×18×2,4 d'arrêt de l'axe de bielle et de bras.   | 4      |
| 1.533    | Goupille en C de 14, corde à piano de 2,5, d'arrêt des écrous de palier de suspension.                                       | 4       | 411.033   | Corps d'essieu avec fusées de 35 mm, axes d'amortisseurs, axe de triangulation (butées caoutchouc surélevées de 25 mm), long. 1,642 m. P.O.      | 1      | 420.967 | Ecrou de 42×150 (haut. 12 mm) de blocage des paliers.   | 4      |
| 2.271-S  | Ecrou H de 4×75 de la patte de fixat. du tube de liaison sur essieu (R. III). Depuis avril 52.                               | 1       | 420.913   | Support nu de palier élastique sans trous taraudés.<br>Jusque avril 52.<br>Depuis avril 52.  | 2<br>3 | 420.990 | Attache droite de tuyau flexible.   | 1      |
| 2.551-S  | Ecrou H de 8×125 (R. III) de fixat. :<br>— des plaquettes d'arrêt de barre de torsion.<br>— des goujons de plateau de frein. | 1<br>16 | 420.918   | Levier de réglage des bras.  | 4      | 420.991 | Attache gauche de tuyau flexible.   | 1      |
| 2.674-S  | Ecrou H crénelé de 12×175 de l'axe de triangulation (chape de tirant) (R. III).  | 1       | 420.919   | Axe des leviers de réglage des bras, long. 58 mm.  | 2      | 420.992 | Support nu de palier élastique (côté int.), trous taraudés 8×125.<br>Jusque avril 52.<br>Depuis avril 52.                         | 2<br>1 |
| 2.693-S  | Rondelle grower de 12 de boulon milieu de fixat. de traverse (R. III).   | 2       | 420.920   | Bielle de réglage des bras.  | 2      | 421.003 | Axe de triangulation, long. 116,2 mm.   | 1      |
|          |  |         | 420.921   | Axe de bielle de bras, long. 31 mm.  | 2      | 421.009 | Tube de tirants avec chapes, long. de l'extrémité à l'axe 835 mm.   | 1      |
|          |  |         |           |  |        | 421.014 | Bague double caoutchouc de chape de tirant alés. 16,3 mm, long. 30 mm ext. biconique. diam. 30,5 mm, 26,6 mm.                     | 1      |
|          |  |         |           |  |        | 421.016 | Ecrou H de 16×150 (haut. 15 mm), de réglage de suspension.  | 4      |

ESSIEU AR COMPLET - CORPS - TRAVERSE - TRIANGULATION — 235

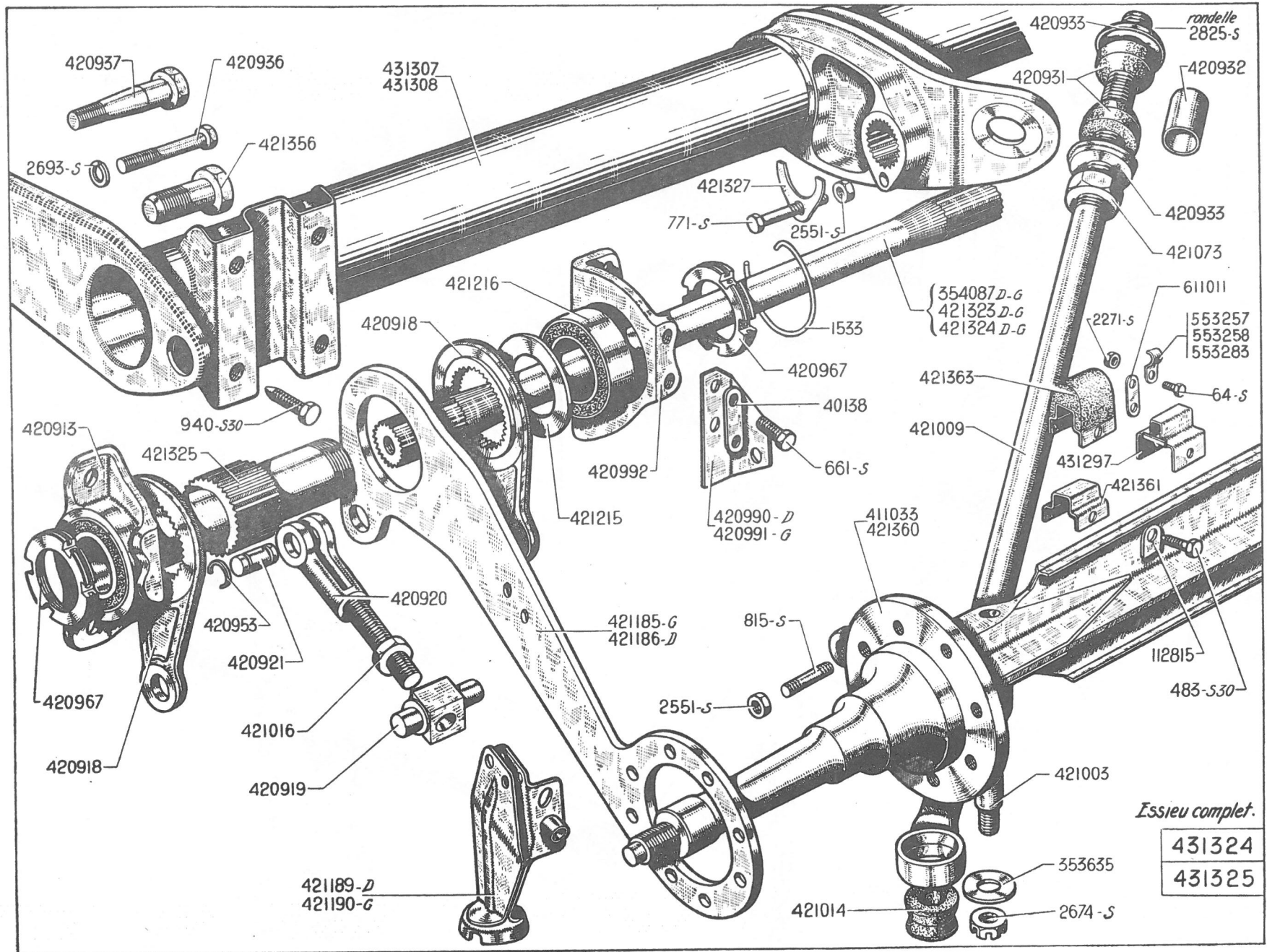

*Essieu complet.*

|        |
|--------|
| 431324 |
| 431325 |



236 — ESSIEU AR COMPLET - CORPS - TRAVERSE - TRIANGULATION

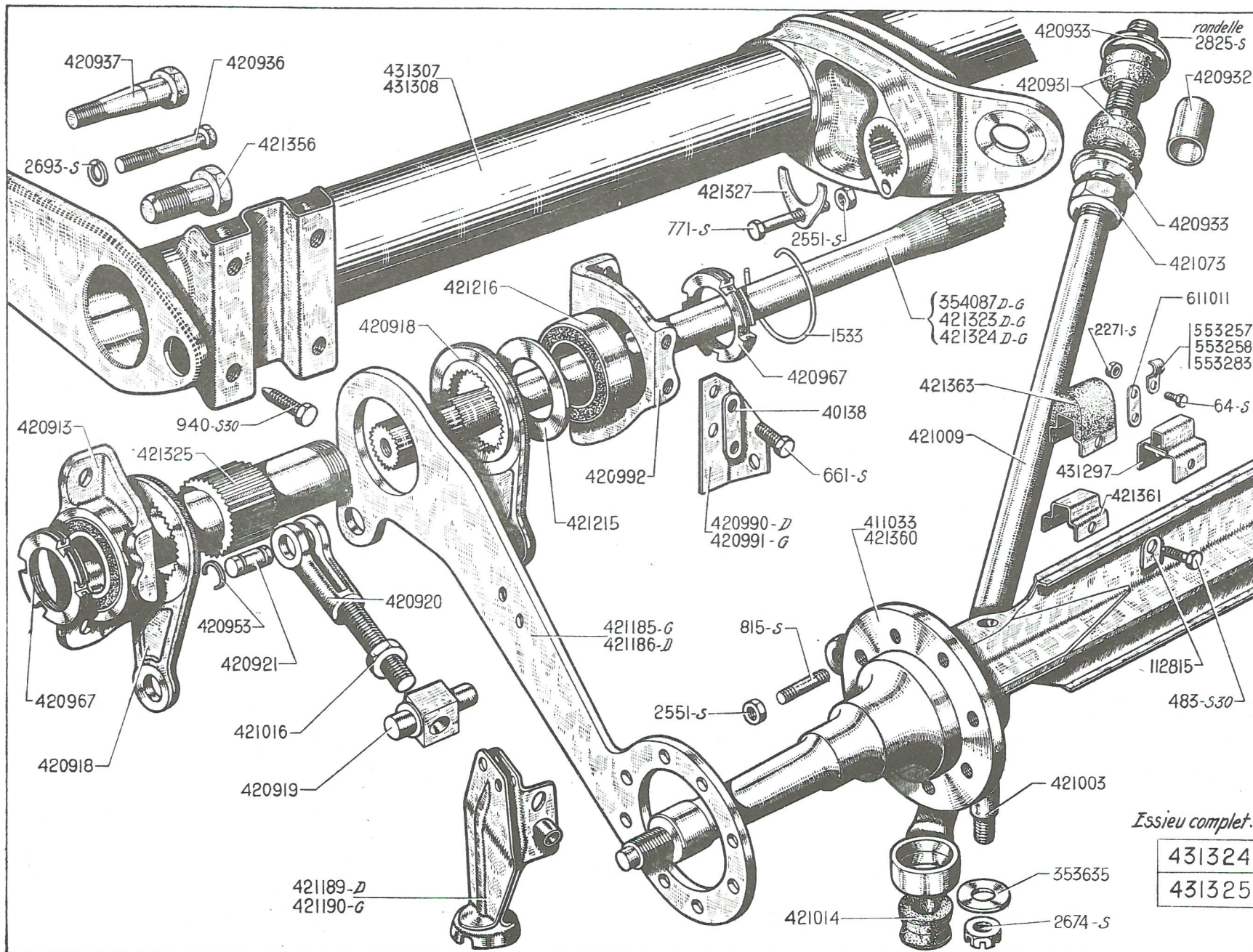

*Essieu complet.*

|        |
|--------|
| 431324 |
| 431325 |

**ESSIEU AR COMPLET - CORPS - TRAVERSE - TRIANGULATION (suite) — 237**

| NUMÉRO    | DÉSIGNATION   | COEFF. | NUMÉRO    | DÉSIGNATION  | COEFF. | NUMÉRO  | DÉSIGNATION   | COEFF. |
|-----------|---|--------|-----------|--|--------|---------|---|--------|
| 421.073   | Ecrou H de 18×150 (haut. 12 mm) larg. sur plat. 26 de tirant.   | 2      | 421.324-D | Barre de torsion droite, repère 1 cercle de peinture blanche, long. 624,5 mm, diam. du corps 25,8 diam. de cannelures 31,9mm. <b>CONDUITE INTERIEURE.</b>        | 1      | 431.307 | Traverse tubulaire. Long. totale 1,360 m. <b>BERLINE.</b>   | 1      |
| 421.185   | Bras gauche, avec support de cric formant support de tube de frein.   | 1      | 421.324-G | Barre de torsion gauche, repère 2 cercles de peinture blanche, long. 624,5 mm, diam. du corps 25,8 mm, diam. des cannelures 31,9 mm. <b>CONDUITE INTERIEURE.</b> | 1      | 431.308 | Traverse tubulaire. Long. totale 1,360 m. Perçage du pontet support de câble de frein perpendiculaire à la traverse. <b>FAMILIALE.</b>  | 1      |
| 421.186   | Bras droit, avec support de cric formant support de tube de frein.  | 1      | 421.325   | Moyeu de bras de suspension, long. 128 mm, cannelures int. à l'extrémité.  | 2      | 431.324 | Essieu AR monté, comprenant : moyeu, tambours, frein, bras ; sans barres de torsion ni triangulation, ni traverse AR, 5 tocs, frein de 12", roue « BM ». <b>BERLINE.</b> Remplace modèle roue « Pilote » en demandant en outre 10 écrous spéciaux 392.581 | 1      |
| 421.189   | Support de cric formant support de tube de frein droit.   | 1      | 421.327   | Plaquette d'arrêt de barre de torsion, trou de 8 mm.   | 2      | 431.325 | Essieu AR (mêmes caractéristiques que 431.324), mais câbles de frein. Long. 2,970 m. <b>FAMILIALE.</b>  | 1      |
| 421.190   | Support de cric formant support de tube de frein gauche.  | 1      | 421.356   | Axe TH de 25×56 de fixat. AR de traverse.  | 2      | 553.257 | Patte de fixat. de tube de liaison sur essieu (larg. 12 mm).  | 1      |
| 421.215   | Rondelle de 42,2×62×5 de friction du moyeu de suspension.   | 4      | 421.360   | Corps d'essieu avec fusées, axes d'amortisseurs, axe de triangulation et butée caoutchouc, fusée de 35, long. 1,642 m.   | 1      | 553.258 | Patte de fixat. de tube de liaison sur essieu. Haut. 11 mm, larg. 15 mm. Avril 52-novembre 52.  | 2      |
| 421.216   | Silentbloc de paliers de suspension, long. 34 mm.   | 4      | 421.361   | Support de labutée de débattement.   | 2      | 553.283 | Patte de fixat. de tube de liaison sur essieu. Haut. 9 mm, larg. 15 mm. Depuis novembre 52.   | 2      |
| 421.323-D | Barre de torsion droite, repère 1 cercle de peinture blanche, long. 624,5 mm, diam. du corps 26,8 mm, diam. des cannelures 31,9 mm. <b>FAMILIALE.</b> | 1      | 421.363   | Butée caoutchouc de débattement sur essieu.  | 2      | 611.011 | Arrêteur double de 7,5 mm, entr'axes 25 mm de butée de débattement. P. O.   | 4      |
| 421.323-G | Barre de torsion gauche, repère 2 cercles de peinture blanche, long. 624,5 mm, diam. du corps 26,8 mm, diam. des cannelures 31,9. <b>FAMILIALE.</b>   | 1      | 431.297   | Cale de butée de débattement. Haut. 69 mm, larg. 55 mm. P.O.   | 2      |         |   |        |

| NUMÉRO  | DÉSIGNATION   | COEFF. | NUMÉRO  | DÉSIGNATION  | COEFF. | NUMÉRO  | DÉSIGNATION  | COEFF. |
|---------|---|--------|---------|--|--------|---------|--|--------|
| A 416-7 | Ecrou de 12×125, avec embase ovale de fixation de roue « B.M. » larg. sur plats 19 mm (R. VI). Depuis octobre 50. | 10     | 392.548 | Ecrou de 12×125, embase ovale de fixat. de roue « B.M. », larg. sur plats 16 mm (R. VI). Avril 48-octobre 50.  | 10     | 431.173 | Chapeau de moyeu fileté ext. 76×150, haut. 40 mm.  | 2      |
| 2.185-S | Joint S.P.I. de fusée 50×72×10 (R. VI).   | 2      | 392.581 | Écrou de 12×125, avec embase ronde de fixat. de roue « Pilote » (sans calotte), haut. 18 mm, larg. sur plats 16 mm. Jusque avril 48. (Pour montage de roue « Pilote » sur essieu pour roue « B.M. ») | 10     | 431.175 | Toc de roue 12×125, long. 38,5 mm, centrage de roue entre filets et embase pour roue « BM ». (R. VI). Depuis avril 48.   | 10     |
| 88.539  | Ergot d'arrêt des tocs de roue, diam. 3,5 mm, long. 4,5 mm.   | 10     | 420.862 | Bague de 35×50×15 de butée de fusée.   | 2      | 431.277 | Moyeu-tambour avec roulements, 5 tocs, frein de 12", diam. 305, alésage 72 pour roue « Pilote ». Jusque avril 48. R. p. 431.278 ; d. e. o. : 5 écrous spéciaux 392.581 à monter obligatoirement. | 2      |
| 89.782  | Rondelle à talon plat de 20,5×51 de butée de roulement.   | 2      | 421.024 | Ecrou H crénelé de 20×150 de serrage de moyeu.   | 2      | 431.278 | Moyeu-tambour avec roulements, 5 tocs, frein de 12", diam. 305, alésage 72 pour roue « B.M. ». Depuis avril 48.  | 2      |
| 89.964  | Roulement Timken 35×72×18 de moyeu (R. VI).   | 4      | 426.757 | Toc de roue (12 pas de 125), long. 31,5 mm, pour roue « Pilote ». Jusque avril 48.   | 10     |         |  |        |

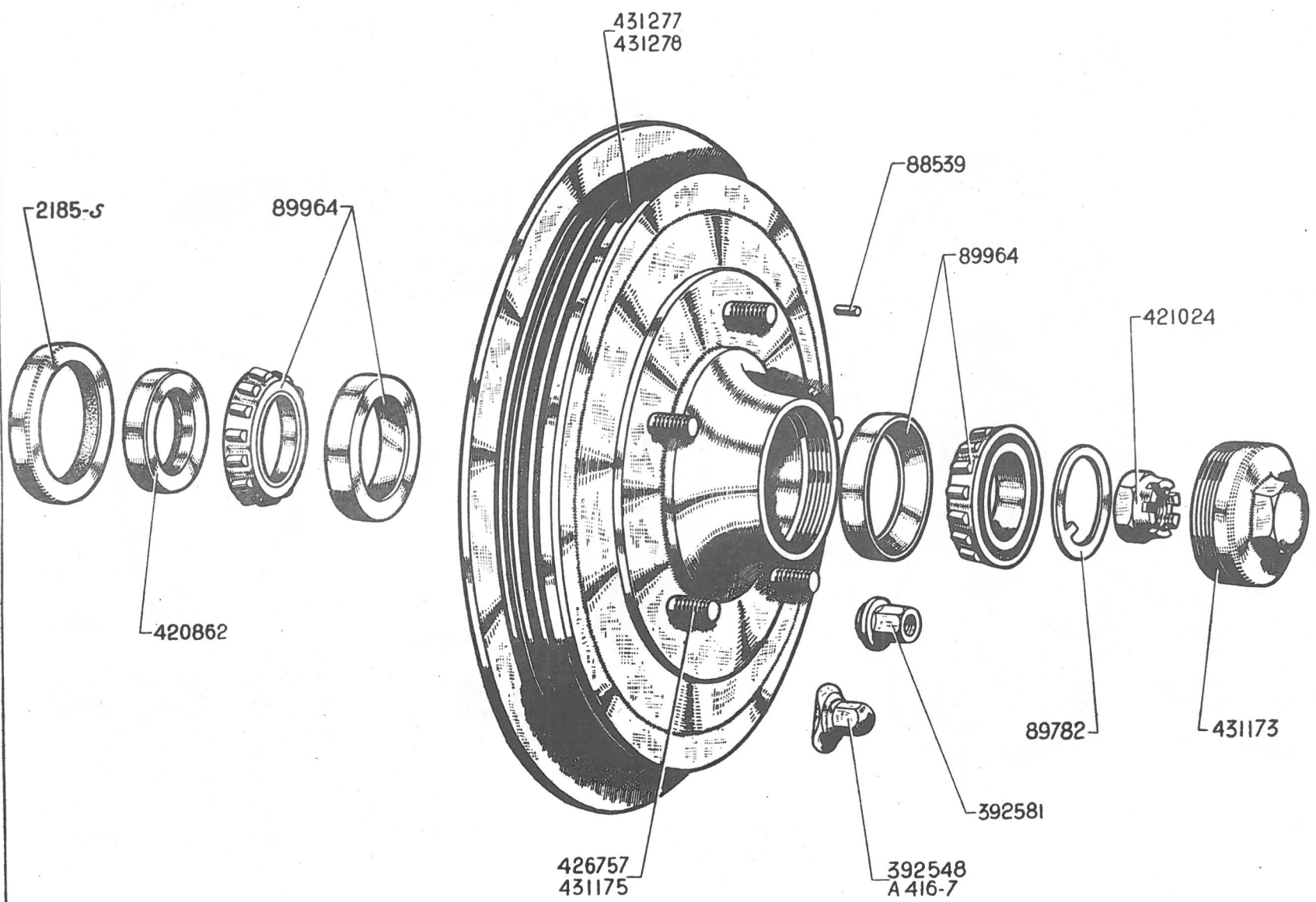

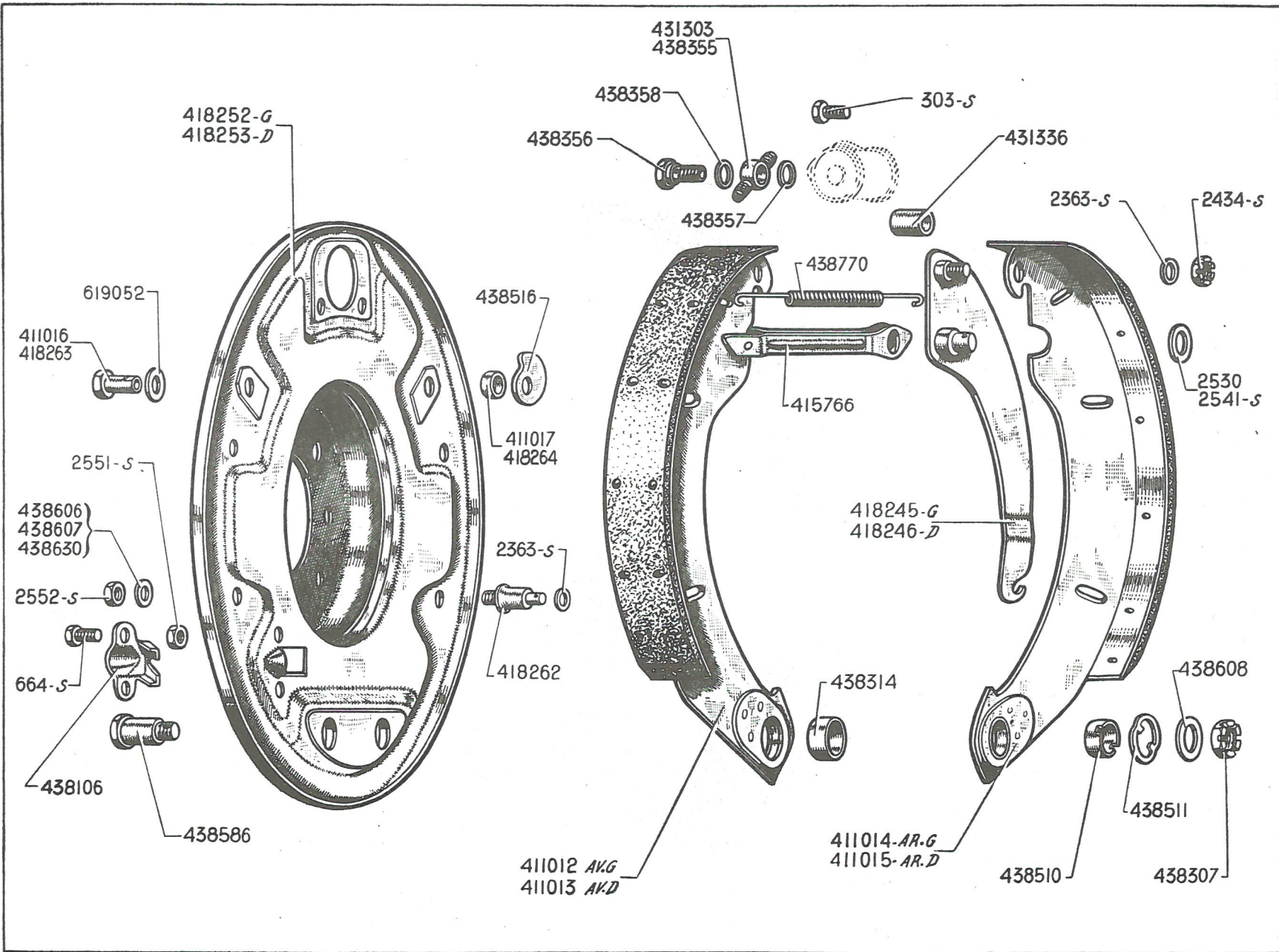

| NUMÉRO  | DÉSIGNATION   | COEFF.   | NUMÉRO  | DÉSIGNATION  | COEFF. | NUMÉRO  | DÉSIGNATION   | COEFF. |
|---------|---|----------|---------|--|--------|---------|---|--------|
| 303-S   | Vis TH de 6×12,5 de fixat. de cylindre de roue (R. III).                          | 4        | 411.017 | Entretoise de 12,5×20×8,5 d'axe de came. Depuis mars 48.                   | 4      | 438.314 | Bague de 20×22×10 de segment (R. VI).                                     | 4      |
| 664-S   | Vis TH de 8×17 de fixat. d'arrêt de gaine (R. III).                               | 4        | 415.766 | Bielle de commande de frein à main.  | 2      | 438.355 | Raccord orientable de cylindre de roue. Jusque avril 52. Depuis avril 52. | 2<br>1 |
| 2.363-S | Rondelle de 6×14×1,5 (R. III) :<br>— de réglage des segments.<br>— de téton sup.  | ALD<br>2 | 418.245 | Levier gauche de commande de frein à main avec tétions rivés.              | 1      | 438.356 | Vis TH de 11,11×23 (20 filets au pouce) de raccord orientable.            | 2      |
| 2.434-S | Ecrou H crénelé de 6×100 de téton sup. de levier de commande (R. III).            | 2        | 418.246 | Levier droit de commande de frein à main avec tétions rivés.               | 1      | 438.357 | Joint de raccord, diam 11,5 mm.   | 2      |
| 2.530   | Rondelle de 12,5×24×1 de téton inf. de levier de commande (R. I). Depuis août 51. | 2        | 418.252 | Plateau de frein gauche (diam. 324).                                       | 1      | 438.358 | Joint de raccord, diam. 13,5 mm   | 2      |
| 2.541-S | Rondelle de 8×18×2 de téton inf. de levier de commande (R. III). Jusque août 51.  | 2        | 418.253 | Plateau de frein droit (diam. 324).  | 1      | 438.510 | Bague de 16×20×13,6 de réglage de segment.                                | 4      |
| 2.551-S | Ecrou H de 8×125 (haut. 8 mm), des vis de fixat. d'arrêt de gaine (R. III).       | 4        | 418.262 | Colonne de d'appui du segment (long. tot. 47).                             | 8      | 438.511 | Plaquette entretoise d'axe d'articulation.                                | 4      |
| 2.552-S | Ecrou H de 8×125 (haut. 6 mm) de fixat. des colonnettes d'appui (R. III).         | 8        | 418.263 | Axe TH (partie lisse 18,8, diam. 12) de came. Jusque mars 48. N. F. P.     | 4      | 438.516 | Came de réglage de segment.   | 4      |
| 411.012 | Segment garni (garniture long. 320), AV gauche.                                   | 1        | 418.264 | Entretoise de 12,5×20×9,5 d'axe de came. Jusque mars 48.                   | 4      | 438.606 | Rondelle de 8,5×18×0,5 de réglage de colonnette.                          | ALD    |
| 411.013 | Segment garni (garniture long. 320), AV D.  | 1        | 431.303 | Raccord 2 voies de cylindre de roue AR. Filetage 10×100. Depuis avril 52.  | 1      | 438.607 | Rondelle de 8,5×18×0,2 de réglage de colonnette.                          | ALD    |
| 411.014 | Segment garni (garniture long. 288), AR G.  | 1        | 431.336 | Butée caoutchouc antibruit sur ressort de rappel des segments (8,5×24×25). | 2      | 438.608 | Rondelle de 14,5×24×1 de réglage d'axe d'articulation.                    | ALD    |
| 411.015 | Segment garni (garniture long. 288), AR D.  | 1        | 438.106 | Arrêt de gaine sur plateau.  | 2      | 438.630 | Rondelle de 8,5×18×1 de réglage de colonnette.                            | ALD    |
| 411.016 | Axe TH (partie lisse long. 17,8, diam. 12) de came. Depuis mars 48.               | 4        | 438.307 | Ecrou H crénelé de 14×150 d'axe d'articulation.                            | 4      | 438.770 | Ressort de rappel des segments.   | 2      |
|         |   |          |         |  |        | 619.052 | Rondelle Belleville de 12×28 d'axe de came (R. VI)                        | 4      |

242 — AMORTISSEURS AR

| NUMÉRO  | DÉSIGNATION  | COEFF. |
|---------|--|--------|
| 88.584  | Rondelle de 12,5×28×1,5 :<br>— supérieure.<br>— inférieure.        | 2<br>2 |
| 89.665  | Ecrou H crénelé de 12×175. Chambrage 12,5×2 de fixat. sup. et inf. | 4      |
| 89.761  | Rondelle inf. de 16,5×27×1,5 (R. III).                             | 2      |
| 353.812 | Axe sup. d'amortisseur, diam. 16 mm, long. 89 mm.                  | 2      |
| 353.831 | Axe inf. d'amortisseur, diam. 16 mm, long. 90 mm.                  | 2      |
| 354.400 | Amortisseur marqué S. BERLINE.                                     | 2      |
| 354.401 | Amortisseur marqué T. FAMILIALE.                                   | 2      |
| 361.033 | Amortisseur marqué S.N., repère peinture orange. BERLINE. P.O.     | 2      |
| 421.014 | Bague caoutchouc de 16×30×30.                                      | 4      |

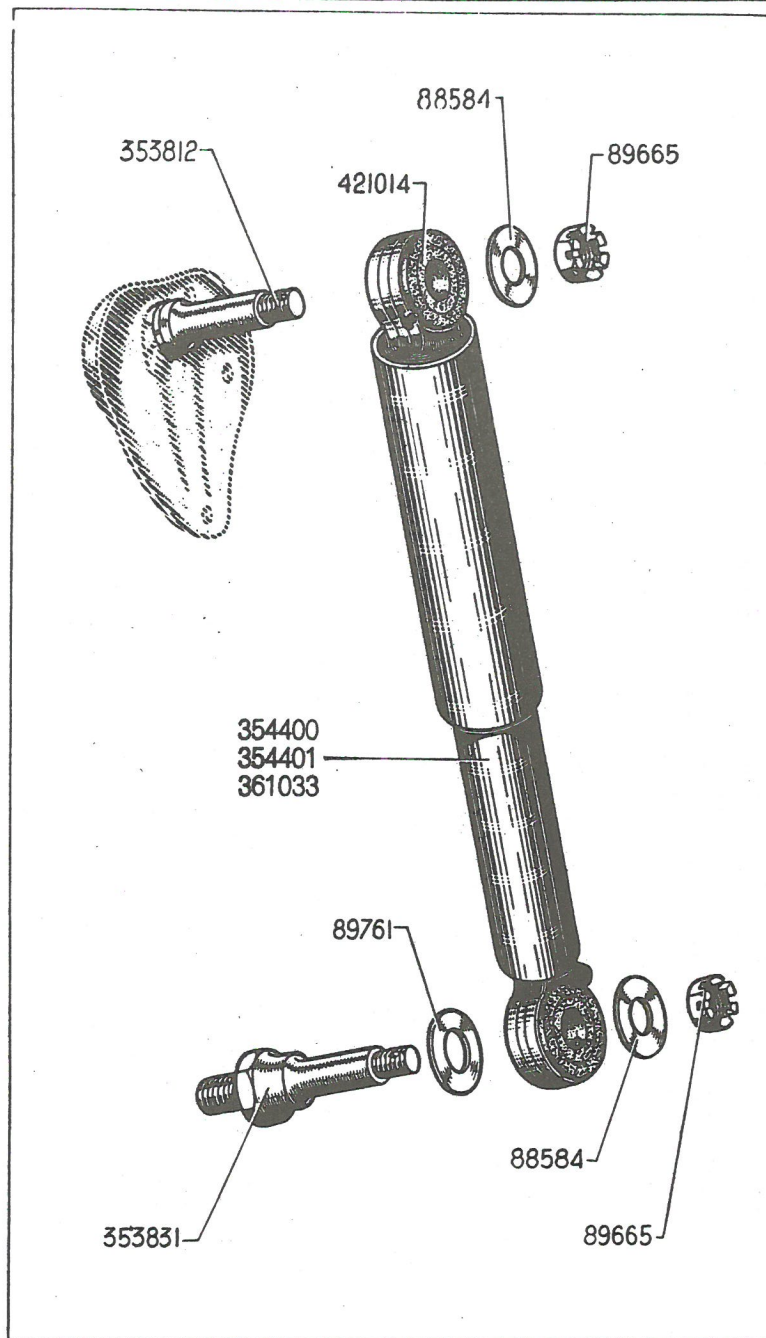

## - SUSPENSION - RÉSERVOIR - POMPE - CONJONCTEUR - ACCUMULATEUR - VERROU - 6H -

| NUMEROS             | DESIGNATION  | Coef | NUMEROS            | DESIGNATION  | Coef | NUMEROS            | DESIGNATION  | Coef |
|---------------------|--|------|--------------------|--|------|--------------------|--|------|
| D 391-03            | Conjoncteur disjoncteur  | 1    | 2.491/S            | Ecrou H de 7x100 du tirant de pompe et du collier de conjoncteur (RIII)                  | 2    | 355.836            | Tube jauge de réservoir (nylon) long. 148m/m (RVI)           | 1    |
| D 391-19            | Bague d'étanchéité de pompe 22x42x14 (R.VI)  | 1    |                    |  |      | <del>355.837</del> | <del>Réservoir complet d'alimentation de pompe (RVI)</del>   | 1    |
| D 391-71            | Joint d'étanchéité de roulement de pompe 21x47x4,2                                   | 1    | 4.151/S            | Clavette Woodruff de 3x3,7x10 de poulie de pompe (RIII)                                  | 1    | 837                |  |      |
| D 391-76            | Ecrou H de 12x125 de poulie de pompe   | 1    | <del>4.901/S</del> | <del>Joint caoutchouc diam. 5,7x9,1x1,7 de la vis de purge du conjoncteur (RVI)</del>    | 1    | 355.850            | Ressort de commande de tiroir de verrouillage                | 1    |
| D 391-77            | Arrêteur de 12m/m,2 d'écrou de poulie de pompe                                       | 1    | 4.904/S            | Joint de caoutchouc de 10,5x15,9x2,7 d'axe de pivotement de pompe (RVI) R.P. D.S 354-18' | 2    | 355.851            | Entretoise de 8x14x1,5 de support de conjoncteur             | 3    |
| <del>D 391-86</del> | <del>Patte de blocage du tendeur de pompe</del>                                      | 1    | 4.905/S            | Joint caoutchouc de 12,1x17,5x2,7 entre moyeu et arbre de pompe (RVI)                    | 1    | 355.852            | Tringle de déverrouillage (Fil de 2m/m)                      | 1    |
| D 391-96            | Vis de purge de conjoncteur  | 1    |                    |  |      | 355.854            | Commande de verrou avec came                                 | 1    |
| D 392-01            | Accumulateur   | 1    |                    |  |      | 355.861            | Poulie de pompe  | 1    |
| D 433-90            | Joint caoutchouc de 36x40x3,7 entre conjoncteur et accumulateur                      | 1    | <del>355.287</del> | <del>Pied de centrage de réservoir (RVI)</del>   | 1    | 355.873            | Pied de centrage du support de pompe diam. 10m/m, long. 9m/m | 2    |
| 135/S               | Vis TH de 5x40 de fixat. du réservoir (RIII)   | 2    | 355.288            | Bouchon de sortie du réservoir diam. du trou 16m/m (RVI)                                 | 1    | 355.874            | Joint caoutchouc de 5x11x30 du tube jauge de réservoir (RVI) | 2    |
| 482/S               | Vis TH de 7x12,5 de fixat. (RIII) du conjoncteur du verrou                           | 2    | 355.291            | Sangle de 15x430 de fixat. du réservoir  | 2    | 355.875            | Support de réservoir avec fentre                             | 1    |
| 485/S               | Vis TH de 7x20 du collier de conjoncteur (RIII)                                      | 1    | <del>355.296</del> | <del>Support de conjoncteur</del>  | 1    | 355.876            | Bouchon de réservoir diam. du trou 1m/m6 (RVI)               | 1    |
| 489/S               | Vis TH de 7x30 de fixat. des supports de pompe et de conjoncteur sur cylindre (RIII) | 6    | 355.297            | Collier de serrage du conjoncteur larg. 14m/m, diam. 56m/m                               | 1    | 358.628            | Pompe de suspension complète                                 | 1    |
| 2.321/S             | Ecrou H de 5x75 de fixat. de réservoir et de son support (RIII)                      | 6    | <del>355.300</del> | <del>Collier de réservoir (fentre) long. 75m/m, larg. 15m/m</del>                        | 2    | 550.886            | Joint caoutchouc de 34x45 des bouchons de réservoir (RVI)    | 2    |
| 2.372/S             | Ecrou H de 9x125 de fixat. d'axe de pivotement de pompe (RIII)                       | 1    | 355.302            | Support de pompe de suspension   | 1    | 619.024            | Rondelle de 10x20 d'axe de pivotement de pompe               | 1    |
|                     |  |      |                    | PAGE 244   |      |                    |  |      |
|                     |  |      | 2.713-S            | Bille de clapet de retenue, diam. 6m/m,35 (R.VI). Mars 55. (quelques voitures).          | 1    |                    |  |      |
|                     |  |      | 355.882            | Corps de clapet de retenue long. 53 m/m. Mars 55, (quelques voitures).                   | 1    |                    |  |      |
|                     |  |      | 355.893            | Patte de fixation de clapet de retenue. Mars 55, (quelques voitures).                    | 1    |                    |  |      |



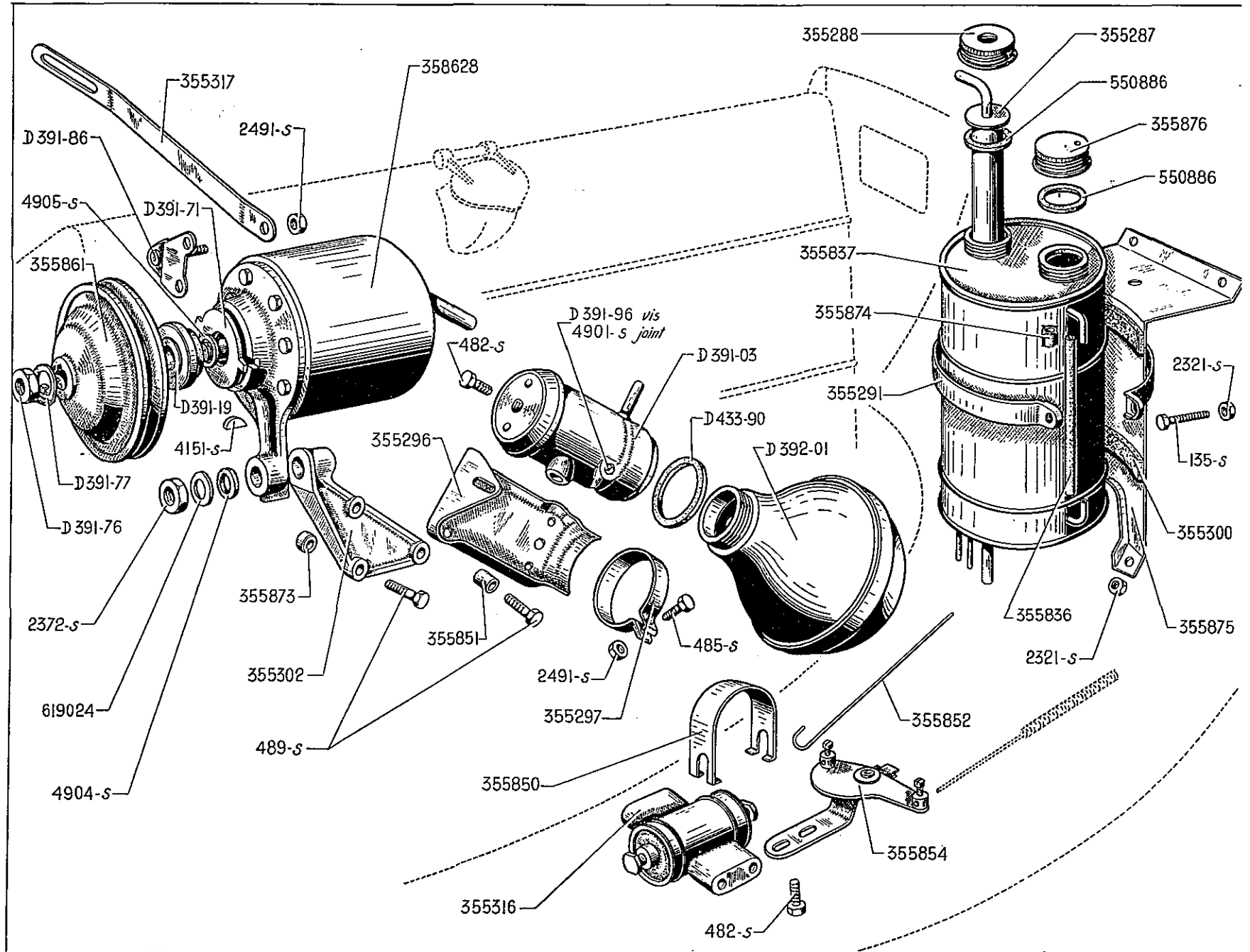

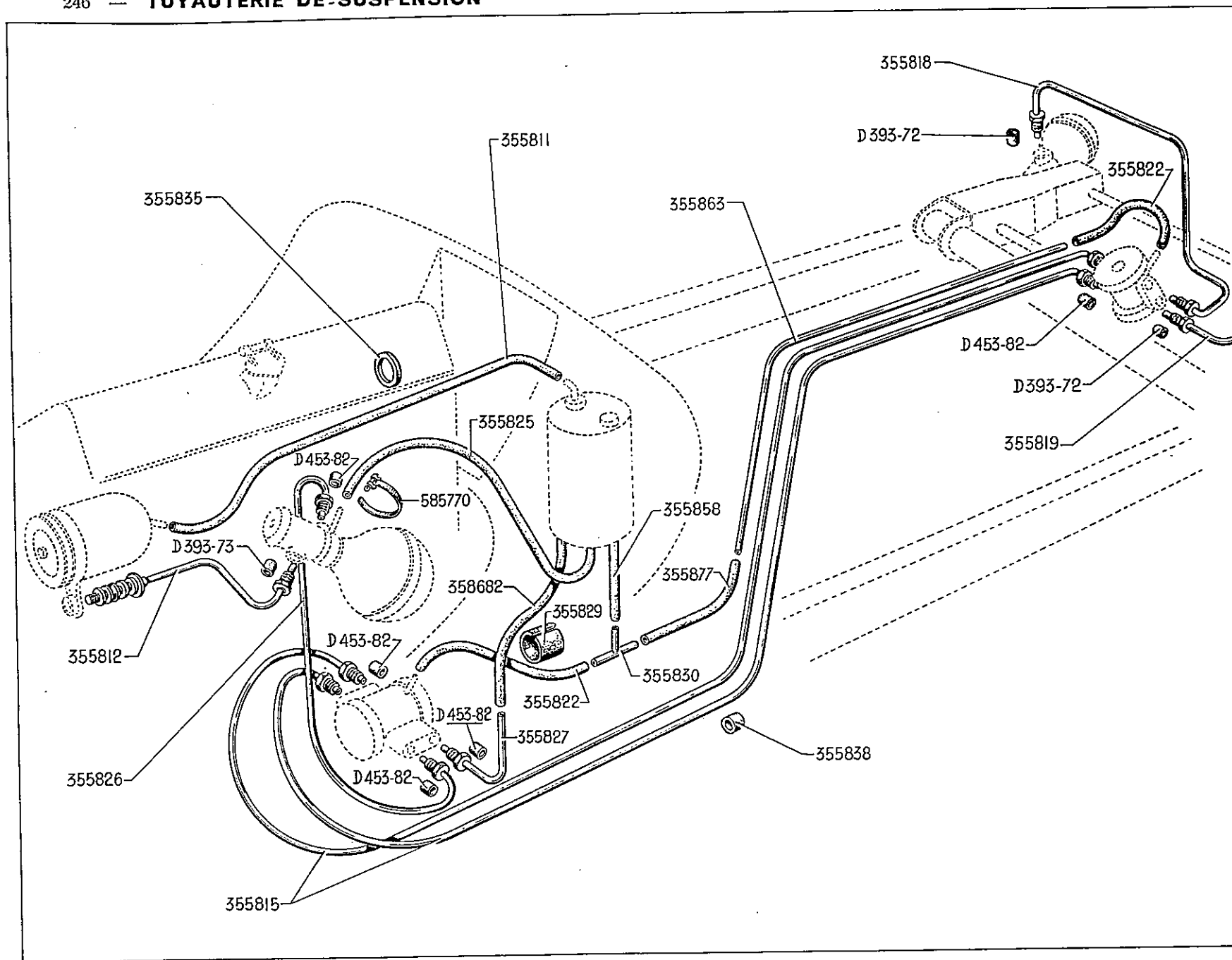

**- TUYAUTERIE de SUSPENSION - 6H -**

247

| NUMEROS  | DESIGNATION  | Coef | NUMEROS  | DESIGNATION  | Coef   | NUMEROS | DESIGNATION  | Coef |
|----------|--|------|----------|--|--------|---------|--|------|
| D 393-72 | Garniture caoutchouc de raccord de canalisation-diam. int. 4m/m, long. 10m/m,5                   | 4    | 355-819  | Tube de liaison entre correcteur de hauteur et cylindre gauche, diam. 3m/m,5   | 1      | 355-835 | Anneau caoutchouc de 30x40 de maintien de tube d'alimentation de pompe   | 1    |
| D 393-73 | Garniture caoutchouc de raccord de canalisation-diam. int. 8m/m,5, long. 12m/m,5                 | 1    | 355-822  | Tube caoutchouc de 3x8x290 (RVI) - de retour de fuite du verrou au raccord 3 voies - du correcteur au tube retour de fuite | 1<br>1 | 355-838 | Protecteur caoutchouc de tube d'alimentation (4x9x15)  | 2    |
| D 453-82 | Garniture caoutchouc de raccord de canalisation-diam. int. 5m/m, long. 10m/m,5                   | 7    | 355-825  | Tube caoutchouc de 7x14x600 de retour de fuite du conjoncteur (RVI)  | 1      | 355-858 | Tube caoutchouc de 3x8x70 entre raccord 3 voies et réservoir (RVI)   | 1    |
| 355-811  | Tube caoutchouc de 11x18x700 entre pompe et réservoir (RVI)                                      | 1    | 355-826  | Tube de liaison entre accumulateur et verrou, diam. 4m/m,5   | 1      | 355-863 | Tube de liaison retour de fuite entre correcteur et raccord 3 voies long. 2m,255 diam. 3m/m,5 (RVI)  | 1    |
| 355-812  | Tube de liaison complet avec axe de pivotement entre pompe et conjoncteur, diam. 8m/m            | 1    | 355-827  | Tube de liaison entre verrou et réservoir, diam. 4m/m,5  | 1      | 355-877 | Tube caoutchouc de 3x8x400 de retour de fuite du correcteur au raccord 3 voies (RVI)   | 1    |
| 355-815  | Tube de liaison entre verrou et correcteur de hauteur, diam. 4m/m,5                              | 2    | 355-829  | Protecteur caoutchouc de tube d'alimentation (9x13x15)   | 1      | 358.682 | Tube caoutchouc de 3x8x <sup>150</sup> du réservoir au tube de liaison verrou réservoir (RVI)  | 1    |
| 355-818  | Tube de liaison entre correcteur de hauteur et cylindre droit, diam. 3m/m,5                      | 1    | 355-830  | Raccord 3 voies  | 1      | 585-770 | Collier de serrage du tube caoutchouc de retour de fuite du conjoncteur (RVI)  | 2    |
| D 391-57 | <i>PAGE 247</i><br>Bouchon d'obturation caoutchouc de pompe (côté sortie) 16,5x22x13. RVI        | 2    | D 434-95 | <i>PAGE 247 (suite)</i><br>Bouchon d'obturation de cylindre de suspension (côté sphère). Filetage extérieur 9x125.         | 1      |         | <i>PAGE 247 (suite)</i><br><del>retour de fuite du correcteur à réservoir (R.VI). Mars 55. (quelques voitures).</del>  |      |
| D 391-58 | Bouchon d'obturation caoutchouc de pompe (côté admission) 11,5x18x25. RVI                        | 1    | D 435-91 | Bouchon d'obturation caoutchouc de correcteur et de verrou 3x8x10. RVI   | 2      | 355-892 | <del>Tube caoutchouc de 3x8x250 du tube de liaison du réservoir à correcteur (côté réservoir) (montage avec clapet) (R.VI). Mars 55 (quelques voitures).</del> | 1    |
| D 391-60 | Bouchon d'obturation caoutchouc de conjoncteur (côté retour) 7,5x12x20 RVI                       | 1    | A 615-84 | Bitée caoutchouc de tube de suspension sur nervure centrale de tôle de fond (R.VI). Depuis Février 55                      | 2      |         |  |      |
| D 391-63 | Bouchon d'obturation de conjoncteur (côté utilisation, de correcteur et de verrou) 9 pas de 125. | 9    |          | <i>PAGE 247</i>  |        |         |  |      |
| D 391-88 | Bouchon d'obturation de conjoncteur (côté admission) 14 pas de 150.                              | 1    | 355-888  | <del>Tube de liaison entre réservoir et correcteur diam. 4m/m,5 (montage avec clapet). Mars 55. (quelques voitures).</del> | 1      |         |  |      |
| D 433-82 | Bouchon d'obturation de bloc pneumatique. Filetage intérieur 38x150.                             | 1    | 355-888  | <del>Tube de liaison entre accumulateur et clapet de retenue diam. 4m/m,5 Mars 55. (quelques voitures).</del>              | 1      |         |  |      |
| D 434-70 | Bouchon d'obturation de cylindre de suspension (côté admission). Filetage                        | 1    | 355-890  | <del>Tube caoutchouc de 3x8x440 du tube de</del>   | 1      |         |  |      |



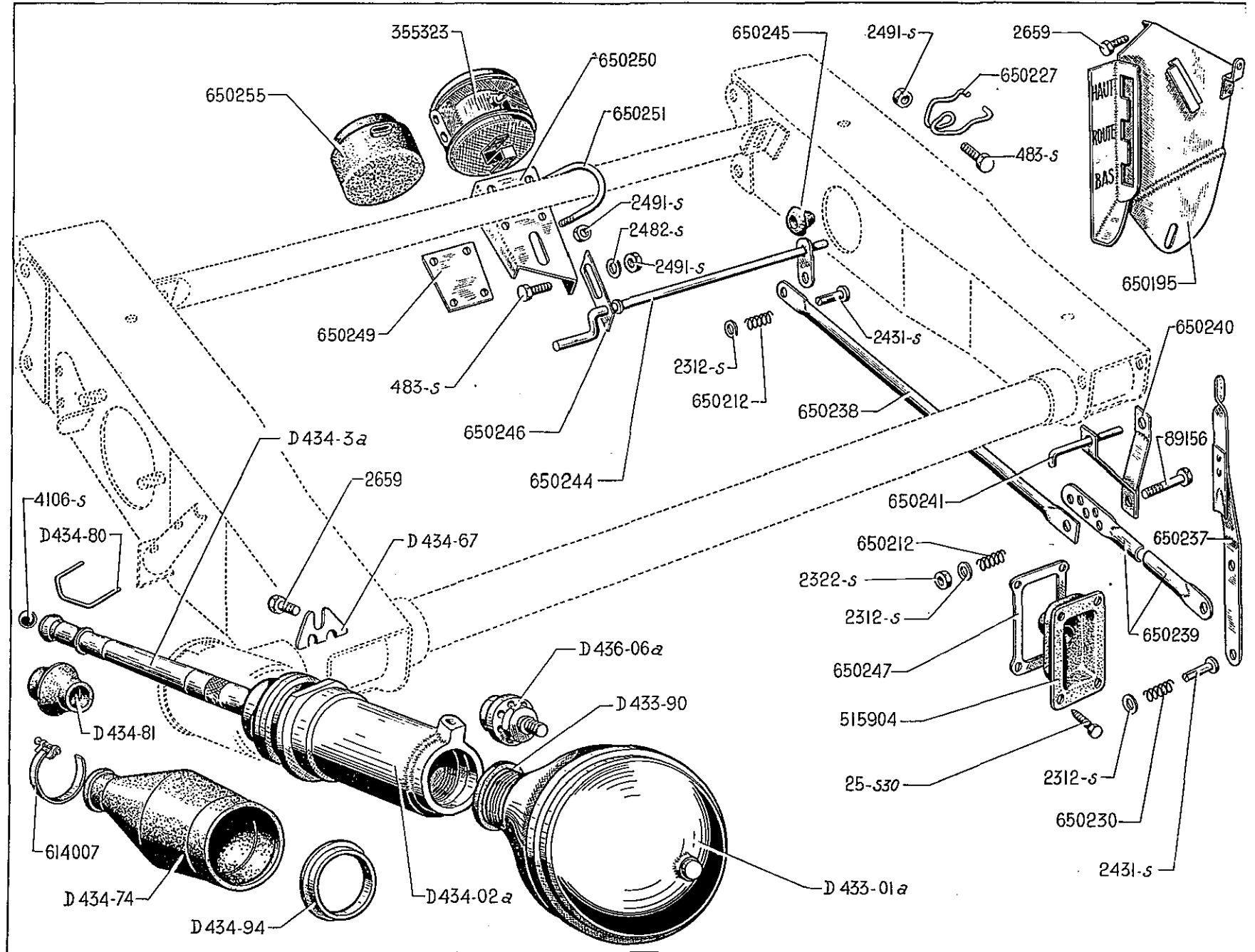

250 — COMMANDE DE CHANGEMENT DE ROUE - CORRECTEUR - CYLINDRE DE SUSPENSION

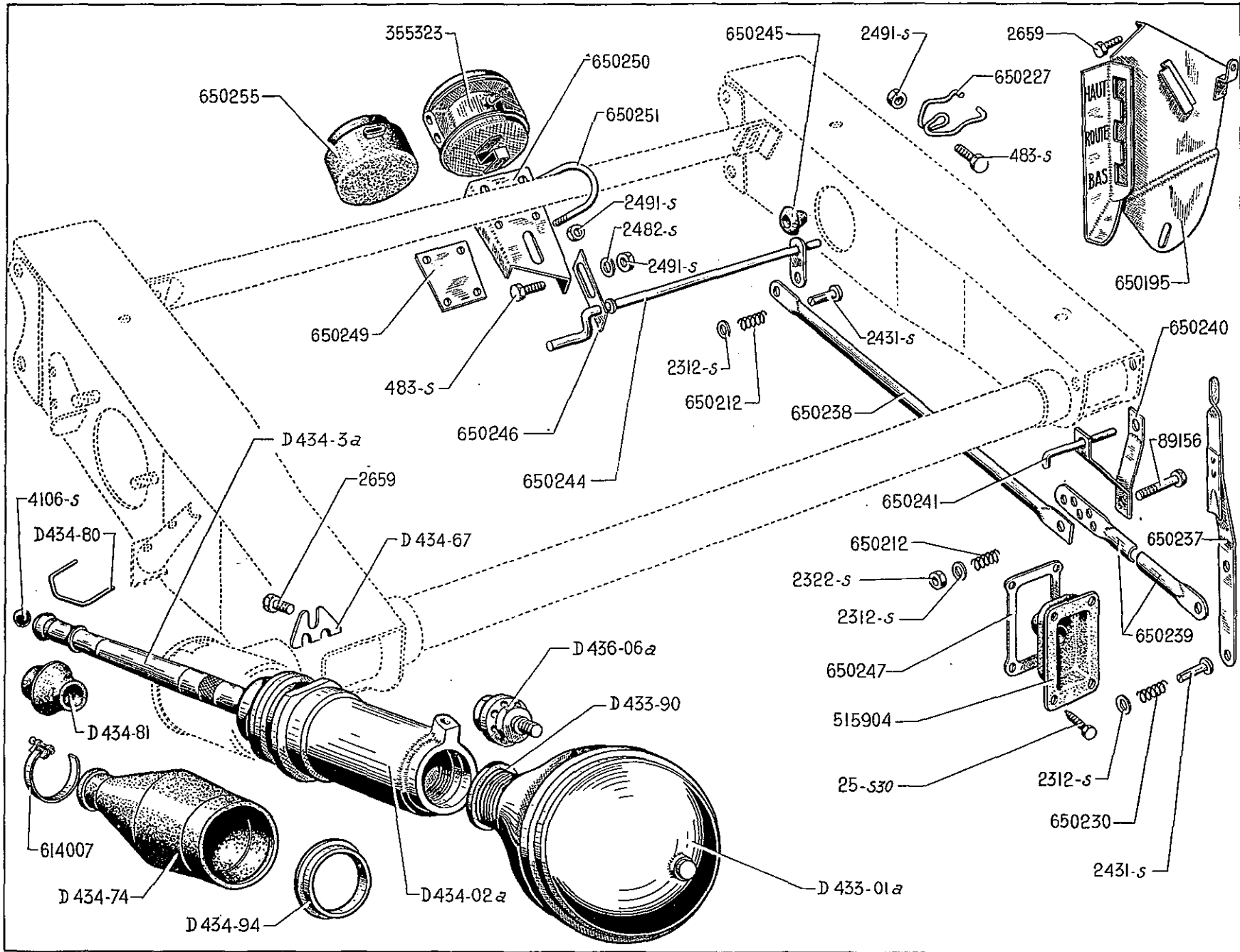

**- COMMANDE de CHANGEMENT de ROUE - CORRECTEUR CYLINDRE de SUSPENSION - 6H (Suite) -**

251

| NUMEROS | DESIGNATION  | Coef | NUMEROS | DESIGNATION   | Coef | NUMEROS | DESIGNATION   | Coef |
|---------|--|------|---------|---|------|---------|---|------|
| 650.240 | Relai de commande de changement de roue entr'axe 75m/m (RVI)         | 1    | 650.246 | Palier de la tige de commande de changement de roue (1 trou de 7,5 et 1 boutonnière de 7,5) | 1    | 650.250 | Support de correcteur entr'axes des trous 37m/m et 45m/m                                | 1    |
| 650.241 | Epingle d'articulation de commande de changement de roue long. 80m/m | 1    | 650.247 | Contreplaque de la garniture d'étanchéité (3 trous Taraudés à 3x60, 1 trou de 4m/m)         | 1    | 650.251 | Etrier de fixation du correcteur filetage 7x100   | 2    |
| 650.244 | Tige de commande de changement de roue avec Palonnier                | 1    | 650.249 | Plaque de renfort de support de correcteur entr'axes 37m/m et 45m/m                         | 1    | 650.255 | Protecteur caoutchouc du correcteur de hauteur diam. int. 48m/m, diam. ext. 70m/m (RVI) | 1    |
| 650.245 | Butée caoutchouc de rattrapage de jeu de haut. 12m/m                 | 1    |         |   |      |         |   |      |

## - ESSIEU AR COMPLET - TRAVERSE - SUPPORT D'ARTICULATION - BRAS - TAMBOURS - 6H -

| NUMEROS     | DESIGNATION  | Coef | NUMEROS | DESIGNATION   | Coef | NUMEROS | DESIGNATION   | Coef |
|-------------|--|------|---------|---|------|---------|---|------|
| A416-7      | Ecrou de 12x125 de fixat. de roue (RVI)  | 10   | D426-99 | Arrêteoir de 25m/m d'écrou de fixation de fusée   | 2    | 88-539  | Ergot d'arrêt des tocs de roue diam. 3m/m,5 - long. 4m/m,5  | 10   |
| D422-2      | Ecrou H de 30x150 avec cuvette d'axe d'articulation de bras                            | 2    | D437-1  | Buté de débattement (caoutchouc) diam. 48m/m,5, hant. 35m/m                                 | 4    | 88-616  | Rondelle de 4,2x12x0,8 des vis de fixation de patte d'attache de câble de frein (RIII)                          | 2    |
| D422-6      | Ecrou rond à 6 encoches, de 66x150 de fixation de bras (côté intérieur)                | 2    | 78/S    | Vis TR de 4x10 de patte d'attache de câble de frein (RIII)                                  | 4    | 355-274 | Commande de correcteur  | 1    |
| D422-8      | Ecrou H de 9x125 de fixation de bras (côté extérieur)                                  | 6    | 483/S   | Vis TH de 7x15 de fixation d'attache de câble de frein (RIII)                               | 4    | 420-936 | Boulon TH de fixation milieu de traverse, long. sous tête 68m/m, corps diam. 10,80m/m fileté à 12x175 sur 30m/m | 2    |
| D422-80     | Protecteur tôle de la bague d'étanchéité de palier d'articulation (52x76x6,5)          | 2    | 484/S   | Vis TH de 7x17,5 de fixat. de traverse support de correcteur (RIII)                         | 2    | 420-937 | Axe de fixation AV de traverse, long. 77m/m, filetage 16x150  | 2    |
| D422-91     | Joint caoutchouc d'étanchéité de 54x62x4 de palier d'articulation de bras              | 2    | 491/S   | Vis TH de 7x35 de fixation de câble de frein sur traverse (RIII)                            | 2    | 421-356 | Axe TH de 25x56 de fixation AR de traverse  | 2    |
| D422-95     | Bague d'étanchéité de 52x72x10 de palier d'articulation de bras (côté extérieur) (RVI) | 2    | 535/S   | Vis TH de 12 pas de 125m/m, long. 55m/m de fixation des manchons de barre de torsion (RIII) | 8    | 427-039 | Patte de 20x25 d'attache de câble de frein  | 4    |
| D422-97     | Bague d'étanchéité de 58x80x10 de roulement de fusée (RVI)                             | 2    | 2-271/S | Ecrou H de 4x75 des vis de fixation de patte d'attache de câble de frein (RIII)             | 4    | 427-041 | Caoutchouc de 20x40 entre-patte d'attache de câble de frein   | 2    |
| D422-98     | Bouchon de palier de fusée, diam. 62m/m  | 2    | 2-300/S | Ecrou H de 12x125 de fixation des manchons de barre de torsion (RIII)                       | 8    | 431-175 | Toc de roue 12x125, long. 38,5m/m (RVI)   | 10   |
| D426-3      | Ecrou H de 25x150 de fixation de fusée   | 2    | 2301/S  | Ecrou H de 14x150 de support d'articulation sur traverse (RIII)                             | 4    | 431-432 | Essieu AR complet (sans traverse tubulaire)<br>NFP. RP. 431-573   | 1    |
| D426-14     | Entretoise conique de roulement de fusée   | 2    | 2-328/S | Ecrou H de 14x150 de support d'articulation sur traverse (RIII)                             | 4    | 431-433 | Vis TH de 14x150 long. sous tête 136m/m de fixat. de support d'articulation sur traverse                        | 4    |
| RP. 431-587 | des : Cales Ald-   |      | 2317/S  |   |      |         |   |      |
| D426-93     | Rondelle de 25x50x58 d'appui de roulement de fusée                                     | 2    | 2-491/S | Ecrou H de 7x100 de fixation de traverse support de correcteur (RIII)                       | 2    |         |   |      |



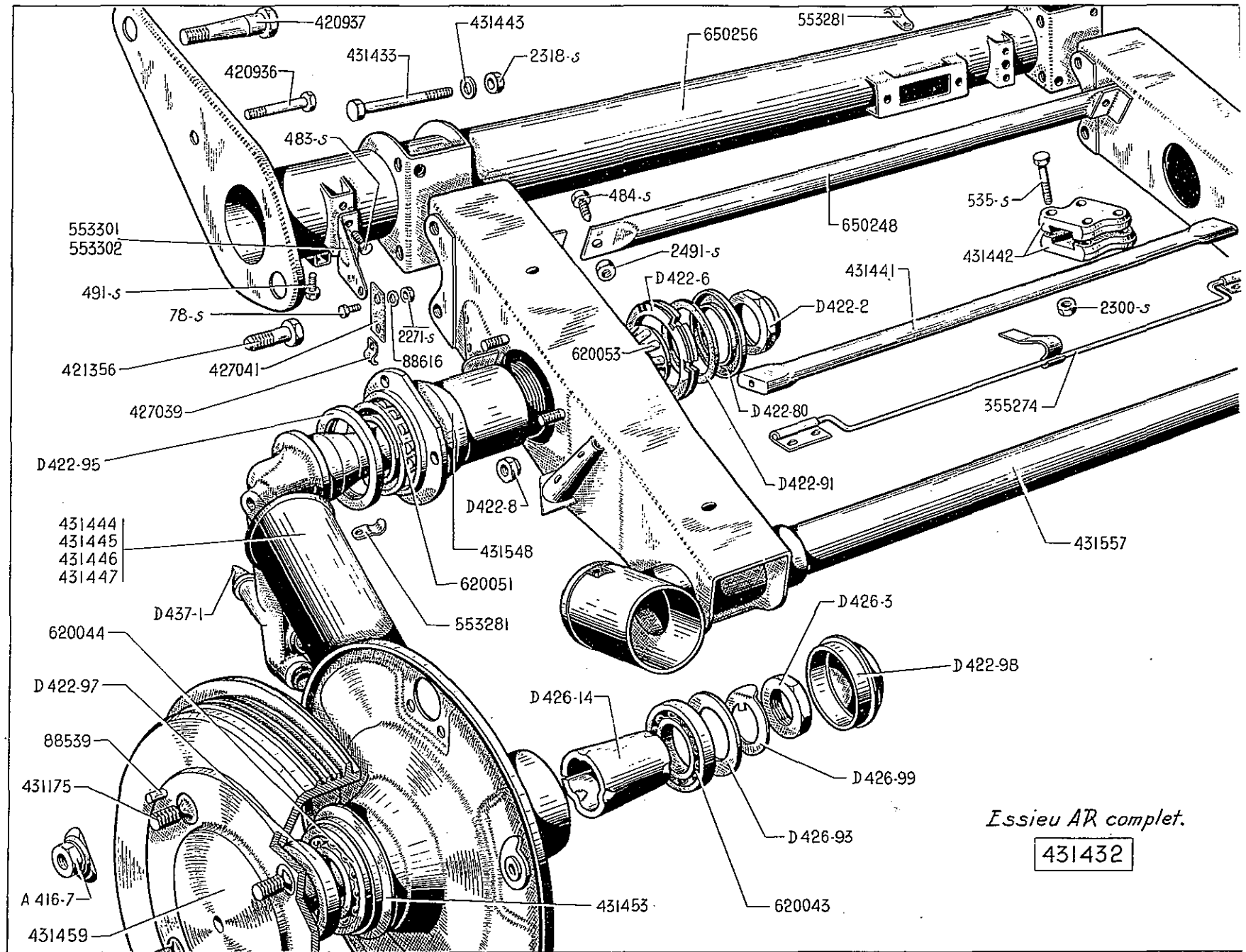

*Essieu AR complet.*

431432

254 — ESSIEU AR COMPLET - TRAVERSE - SUPPORT D'ARTICULATION - BRAS - TAMBOURS

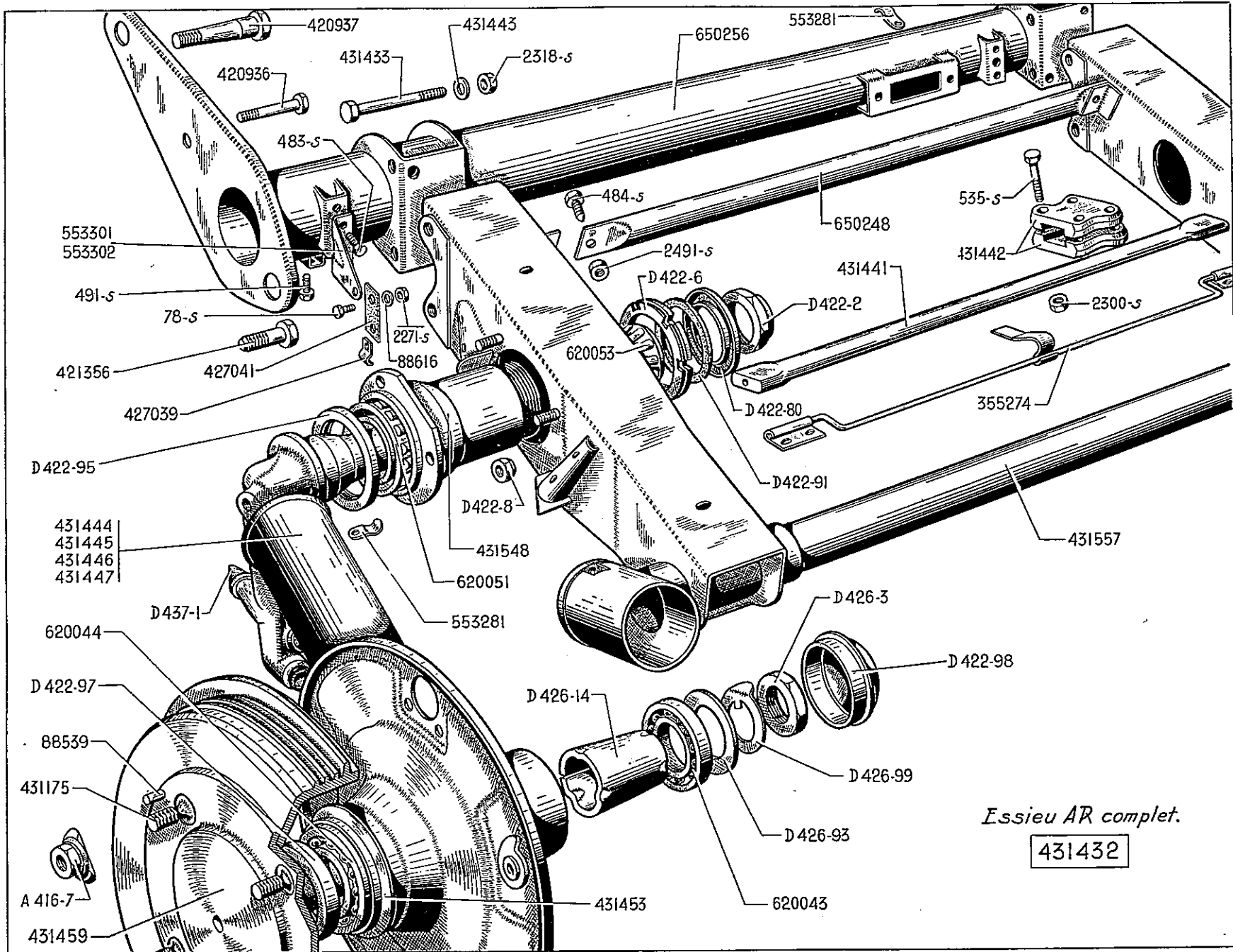

*Essieu AR complet.*

**431432**

**- ESSIEU AR COMPLET - TRAVERSE - SUPPORT D'ARTICULATION - BRAS - TAMBOURS - 6H (Suite) -**

255

| NUMEROS | DESIGNATION  | Coef | NUMEROS | DESIGNATION  | Coef | NUMEROS | DESIGNATION  | Coef |
|---------|--|------|---------|--|------|---------|--|------|
| 431.441 | Barre de torsion anti-roulis, diam. du corps 18m/m, long. 663,5m/m                     | 1    | 431.447 | Bras nu AR droit avec plateau de frein   | 1    | 553.302 | Attache droite de câble de frein sur traverse  | 1    |
| 431.442 | Bride d'accouplement de barre de torsion   | 4    | 431.453 | Défecteur d'huile sur palier de fusée 85x96x6  | 2    | 620.043 | Roulement à billes de 25x62x17 de fusée (côté intérieur)   | 2    |
| 431.443 | Rondelle de 14,5x18,5x29 sous écrou de fixation de support d'articulation sur traverse | 4    | 431.459 | Tambour de frein et fusée assemblés  | 2    | 620.044 | Roulement à billes de 35x80x21 de fusée (côté tambour)   | 2    |
| 431.444 | Bras AR gauche complet avec frein et palier de pivotement                              | 1    | 431.548 | Corps de palier d'articulation de bras diam. 74m/m, long. 130m/m                       | 2    | 620.051 | Cage à 14 rouleaux coniques d'articulation de bras (côté extérieur) (RVI)  | 2    |
| 431.445 | Bras AR droit complet avec frein et palier de pivotement                               | 1    | 431.557 | Support d'articulation complet   | 1    | 620.053 | Roulement à rouleaux coniques (sans bague extérieure) diam. int. 30m/m d'articulation de bras (côté intérieur) (RVI) | 2    |
| 431.446 | Bras nu AR gauche avec plateau de frein  | 1    | 553.281 | Patte de fixation de tuyauterie sur traverse   | 1    | 650.248 | Traverse support de correcteur, long. 784m/m   | 1    |
|         |  |      | 553.301 | Attache gauche de câble de frein sur traverse  | 1    | 650.256 | Traverse tubulaire, long. 1m,360   | 1    |
|         | <i>PAGE 255</i>  |      |         |  |      |         |  |      |
| 431.573 | <del>Essieu AR complet (sans traverse tubulaire)</del>                                 | 1    |         |  |      |         |  |      |
|         | <i>PAGE 255</i>  |      |         |  |      |         |  |      |
| 431.587 | Entretoise conique de roulement de fusée, long. 78 m/m, 1.                             | 2    | 553.757 | Colonne d'arrêt de butée de tube de liaison de roues AR., long. 85 m/m. Depuis Mai 55. | 2    |         |  |      |
|         | Rondelle de réglage de roulement de fusée de 25,1x31 (R.VI) :                          | ALD  |         |  |      |         |  |      |
| 431.588 | - Epais. 1,98 à 2,02   |      |         |  |      |         |  |      |
| 431.589 | - " 2,02 à 2,06  |      |         |  |      |         |  |      |
| 431.590 | - " 2,06 à 2,10  |      |         |  |      |         |  |      |
| 431.591 | - " 2,10 à 2,14  |      |         |  |      |         |  |      |
| 431.592 | - " 2,14 à 2,18  |      |         |  |      |         |  |      |
| 431.593 | - " 2,18 à 2,22  |      |         |  |      |         |  |      |
| 431.594 | - " 2,22 à 2,26  |      |         |  |      |         |  |      |
| 431.595 | - " 2,26 à 2,30  |      |         |  |      |         |  |      |
| 431.596 | - " 2,30 à 2,34  |      |         |  |      |         |  |      |
| 431.597 | - " 2,34 à 2,38  |      |         |  |      |         |  |      |
| 431.598 | - " 2,38 à 2,42  |      |         |  |      |         |  |      |
| 431.599 | - " 2,42 à 2,46  |      |         |  |      |         |  |      |
| 431.600 | - " 2,46 à 2,50  |      |         |  |      |         |  |      |
| 431.601 | - " 2,50 à 2,54  |      |         |  |      |         |  |      |
| 431.602 | - " 2,54 à 2,58  |      |         |  |      |         |  |      |
| 431.603 | - " 2,58 à 2,62  |      |         |  |      |         |  |      |
| 431.604 | - " 2,62 à 2,66  |      |         |  |      |         |  |      |
| 431.605 | - " 2,66 à 2,70  |      |         |  |      |         |  |      |
| 431.606 | - " 2,70 à 2,74  |      |         |  |      |         |  |      |
| 431.607 | - " 2,74 à 2,78  |      |         |  |      |         |  |      |
| 431.608 | - " 2,78 à 2,82  |      |         |  |      |         |  |      |
| 431.609 | - " 2,82 à 2,86  |      |         |  |      |         |  |      |



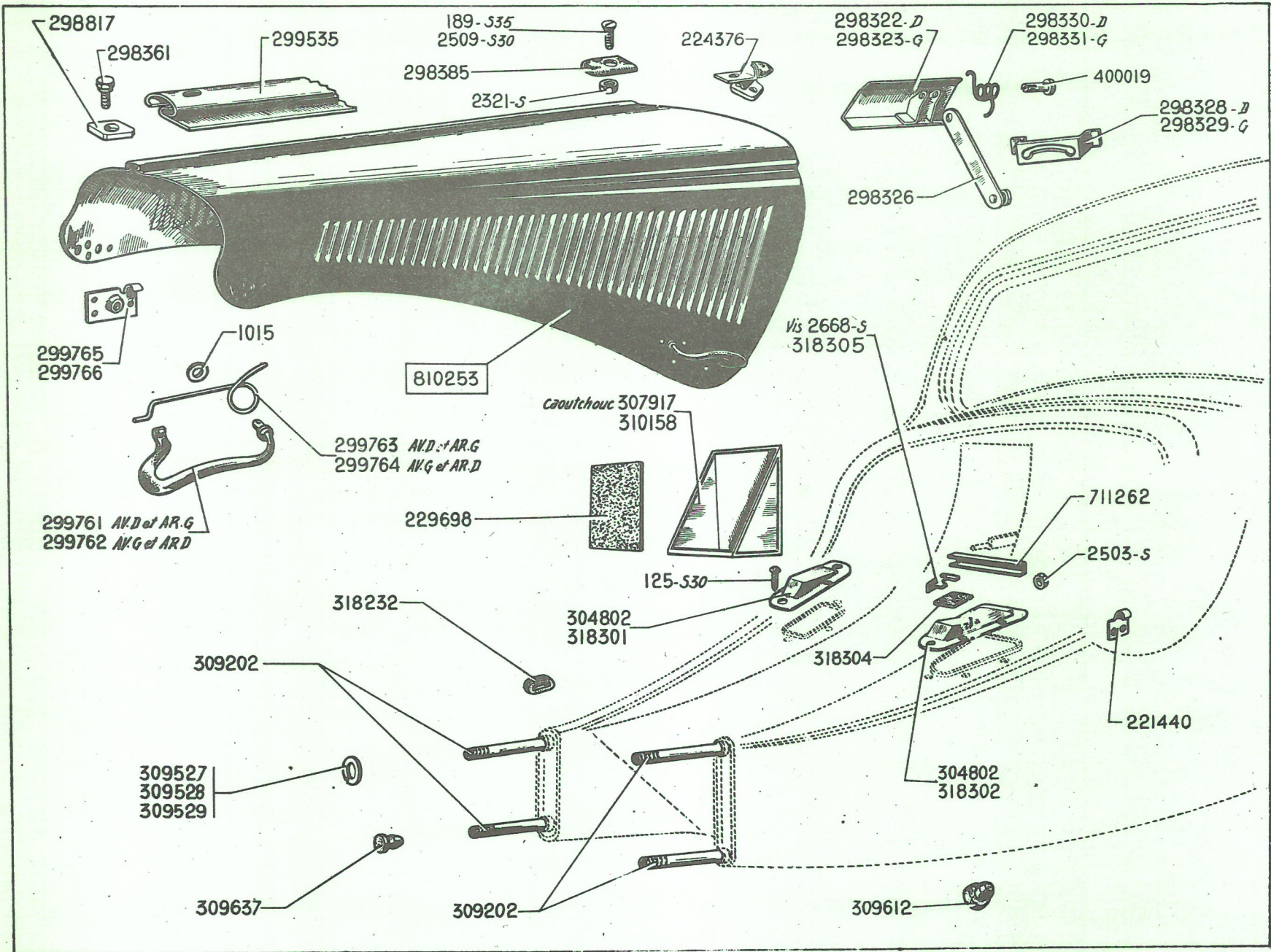

| NUMÉRO   | DÉSIGNATION   | COEFF. | NUMÉRO     | DÉSIGNATION   | COEFF. | NUMÉRO  | DÉSIGNATION  | COEFF. |
|----------|---|--------|------------|---|--------|---------|--|--------|
|          | <b>AV DE CAISSE</b><br>(Pièces de détail).  |        |            |   |        |         |  |        |
| 125-S-30 | Vis TR de 5×15 à pointe de fixat. des tampons sur jambonneau. Depuis avril 52.                                    | 6      | 318.301    | Tampon rectangulaire côté droit sans encoche, de fermeture de jambonneau. Depuis avril 52.                          | 1      | 298.328 | Glissière droite du dispositif d'arrêt   | 1      |
| 2.503-S  | Ecrou H de 7×100 de serrage de la bride des accus.  | 2      | 318.302    | Tampon triangulaire côté gauche avec encoche de fermeture de jambonneau. Depuis avril 52.                           | 1      | 298.329 | Glissière gauche du dispositif d'arrêt.  | 1      |
| 2.668-S  | Vis TR Parker de 3,5×10 de fixat. de la tôle de passage du tube Lockheed sur jambonneau (R. VI). Depuis avril 52. | 2      | 318.304    | Plaque caoutchouc de 44×34×2 de passage du tube Lockheed sur jambonneau gauche. Depuis avril 52.                    | 1      | 298.330 | Ressort de rappel droit du dispositif d'arrêt.   | 1      |
| 229.698  | Ecran de 270×205 de protection de batterie.   | 1      | 318.305    | Tôle de 44×36×0,95 de maintien de la plaque caoutchouc de passage du tube Lockheed sur jambonneau. Depuis avril 52. | 1      | 298.331 | Ressort de rappel gauche du dispositif d'arrêt.  | 1      |
| 304.802  | Tampon de fermeture de jambonneau droit et gauche. Jusque avril 52.   | 2      | 711.262    | Bride de serrage des accus, entr'axe 280 mm.  | 1      | 298.361 | Vis TH de 6×13,5 à 2 plats de blocage de charnière de capot.                           | 2      |
| 307.917  | Caoutchouc de 280×240×10 de fond de bac à accus.  | 1      |            | <b>CAPOT</b>  |        | 298.385 | Couvre-joint de la charnière centrale.   | 1      |
| 309.202  | Axe de fixat. d'essieu AV, long. totale 890 mm, long. du filetage 50 mm.  | 4      | 189-S-35   | Vis T.F.B. de 5×25 à pointe de fixat. du couvre-joint sur charnière.  | 2      | 298.817 | Plaquette rectangulaire de 16×12×4, trou central de 6,5 d'arrêt de charnière de capot. | 2      |
| 309.527  | Rondelle de 29,5×45×0,5 de réglage de la traverse AV.   | ALD    | 1.015      | Rondelle de 10,5×20×1,5 des poignées de capot (R. II).  | 4      | 299.535 | Bande chromée centrale de capot, longueur totale 1,197 m.                              | 1      |
| 309.528  | Rondelle de 29,5×45×1 de réglage de la traverse AV.   | ALD    | 2.321-S    | Ecrou H de 5×75 de fixat. de couvre-joint de la charnière centrale.   | 1      | 299.761 | Poignée seule d'attache-capot AV D et AR G.  | 2      |
| 309.529  | Rondelle de 29,5×45×2 de réglage de la traverse AV.   | ALD    | 2.509-S-30 | Vis TFB de 5×25 à pointe (fente cruciforme) de fixat. du couvre-joint sur charnière (R. VI).                        | 2      | 299.762 | Poignée seule d'attache-capot AV G et AR D.  | 2      |
| 309.612  | Pastille caoutchouc sur renfort de caisse.  | 1      | 221.440    | Patte de maintien d'attache capot.  | 2      | 299.763 | Ressort de poignée de capot AV D et AR G.  | 2      |
| 309.637  | Obturbateur caoutchouc de l'axe de fixat. d'essieu AV.  | 4      | 224.376    | Cavalier AR de charnière de capot (R. IV).  | 1      | 299.764 | Ressort de poignée de capot AV G et AR D.  | 2      |
| 310.158  | Bac à accus (R. VI).  | 1      | 298.322    | Chape d'articulation côté droit du dispositif d'arrêt.  | 1      | 299.765 | Support des poignées de capot AV D et AR G (R. VI).                                    | 2      |
| 318.232  | Bouchon ovale caoutchouc sur jambonneau, long. 65 mm, larg. 45 mm, épais. totale 19 mm.                           | 2      | 298.323    | Chape d'articulation côté gauche du dispositif d'arrêt.   | 1      | 299.766 | Support des poignées de capot AV G et AR D (R. VI).                                    | 2      |
|          |   |        | 298.326    | Bras de blocage du dispositif d'arrêt.  | 2      | 400.019 | Axe de 5×20 d'articulation sur chape du dispositif d'arrêt (R. II).                    | 2      |
|          |   |        |            |   |        | 810.253 | Capot complet.   | 1      |

| NUMÉRO  | DÉSIGNATION  | COEFF. | NUMÉRO  | DÉSIGNATION  | COEFF. | NUMÉRO  | DÉSIGNATION   | COEFF. |
|---------|--|--------|---------|--|--------|---------|---|--------|
|         | <b>AVANT</b>   |        | 457.042 | Barre entretoise AV support moteur, entr'axe de fixat. sur traverse AV 726 mm, deux trous taraudés à 7 pas de 100. Depuis novembre 51. | 1      | 479.135 | Rondelle de 40,5×52×1,5 de réglage de la bague sur tube AV support moteur. Jusque novembre 51.  | ALD    |
| 364-S   | Segment de 23×29×1,5 d'arrêt des bagues élastiques droite et gauche. Depuis novembre 51.   | 2      | 457.045 | Tube AV support moteur, long. totale 525 mm. Depuis novembre 51.   | 1      |         | <b>ARRIÈRE</b>  |        |
| 664-S   | Vis TH de 8×17,5 de fixat. des supports sur traverse AV. Depuis novembre 51.   | 4      | 457.049 | Rondelle de 25×43×2 de blocage des bagues élastiques droite et gauche. Depuis novembre 51.   | 2      | 482-S   | Vis TH de 7×12,5 de fixat. des étriers.   | 4      |
| 667-S   | Vis TH de 8×25 de fixat. des supports sur traverse AV. Jusque novembre 51.   | 4      | 457.050 | Bague élastique droite et gauche de 22,5×80×33 de suspension AV moteur. Depuis novembre 51.  | 2      | 1.021-S | Vis TH de 12×20 de fixat. des supports sup. sur cylindre.   | 6      |
| 2.551-S | Écrou H de 8×125 des vis de fixat. des supports sur traverse AV.   | 4      | 457.051 | Bague élastique centrale fendue de 40×60×71 de suspension AV moteur.   | 1      | 2.662-S | Rondelle de 12,5×27×2,4 de fixat. inf. du support élastique.  | 2      |
| 2.722-S | Rondelle de 14,5×30×3 d'appui des écrous de serrage de barre AV sur support.   | 2      | 457.052 | Support fixe sur traverse AV de la barre AV support moteur (R. II). Depuis novembre 51.  | 2      | 2.669-S | Écrou H de 12×175 de fixat. inf. du support élastique.  | 2      |
| 2.731-S | Écrou H de 14×200 de serrage du tube support moteur sur traverse AV.   | 2      | 479.108 | Tube AV support moteur, filetage 38×100. Jusque décembre 48. R. p. 457.041; d. e. o. : 2-457.052 (R. II), 1-331.170, 1-331.171.        | 1      | 2.791-S | Écrou H de 16×200 de fixat. sup. du support élastique.  | 2      |
| 18 390  | Arrêtair double des écrous de serrage des supports sur traverse AV (R. II).  | 2      | 479.108 | Tube AV support moteur, filetage 38×100. Jusque décembre 48. R. p. 457.041; d. e. o. : 2-457.052 (R. II), 1-331.170, 1-331.171.        | 1      | 18.964  | Écrou H de 16×200 (haut. 8 mm) (R. II) :<br>— de blocage de la cuvette sup. sur support élastique.<br>— faisant contre-écrou de fixat. sup. du support élastique. | 2      |
| 426.896 | Support fixe sur traverse AV du tube support moteur (R. II). Jusque novembre 51.   | 2      | 479.114 | Rondelle de 40,5×52×0,5 de réglage de la bague sur tube AV support moteur. Jusque novembre 51.   | ALD    | 310.126 | Butée caoutchouc du tube sur caisse, de suspension AR du moteur, diam. 50 mm, épaisseur 32 mm.  | 2      |
| 456.602 | Écrou octogonal de 40×100 de blocage du manchon sur tube AV support moteur. Décembre 48-novembre 51.                                 | 2      | 479.115 | Rondelle de 40,5×58×2 d'appui de la bague sur tube AV support moteur. Jusque novembre 51.  | 2      | 479.121 | Support élastique AR, sans les cuvettes.  | 2      |
| 456.934 | Tube AV support moteur, filetage 40×100. Décembre 48-novembre 51. R. p. 457.041; d. e. o. : 2-457.052 (R. II), 1-331.170, 1-331.171. | 1      | 479.116 | Manchon de blocage de la bague sur tube AV support moteur. Jusque novembre 51.   | 1      | 479.128 | Cuvette inférieure du support élastique AR.   | 2      |
| 457.041 | Barre AV support moteur complète. Depuis novembre 51.  | 1      | 479.117 | Écrou octogonal de 38×100 de blocage du manchon sur tube AV support moteur. Jusque décembre 48.  | 2      | 479.129 | Cuvette supérieure du support élastique AR.   | 2      |
|         |  |        | 479.134 | Rondelle de 40,5×52×1 de réglage de la bague sur tube AV support moteur. Jusque novembre 51.   | ALD    | 479.133 | Support sup. du support élastique.  | 2      |
|         |  |        |         |  |        | 479.148 | Rondelle de 16,5×40×3 de fixat. sup. du support élastique.  | 2      |
|         |  |        |         |  |        | 479.159 | Étrier sup. avec butée caoutchouc du support élastique.   | 2      |

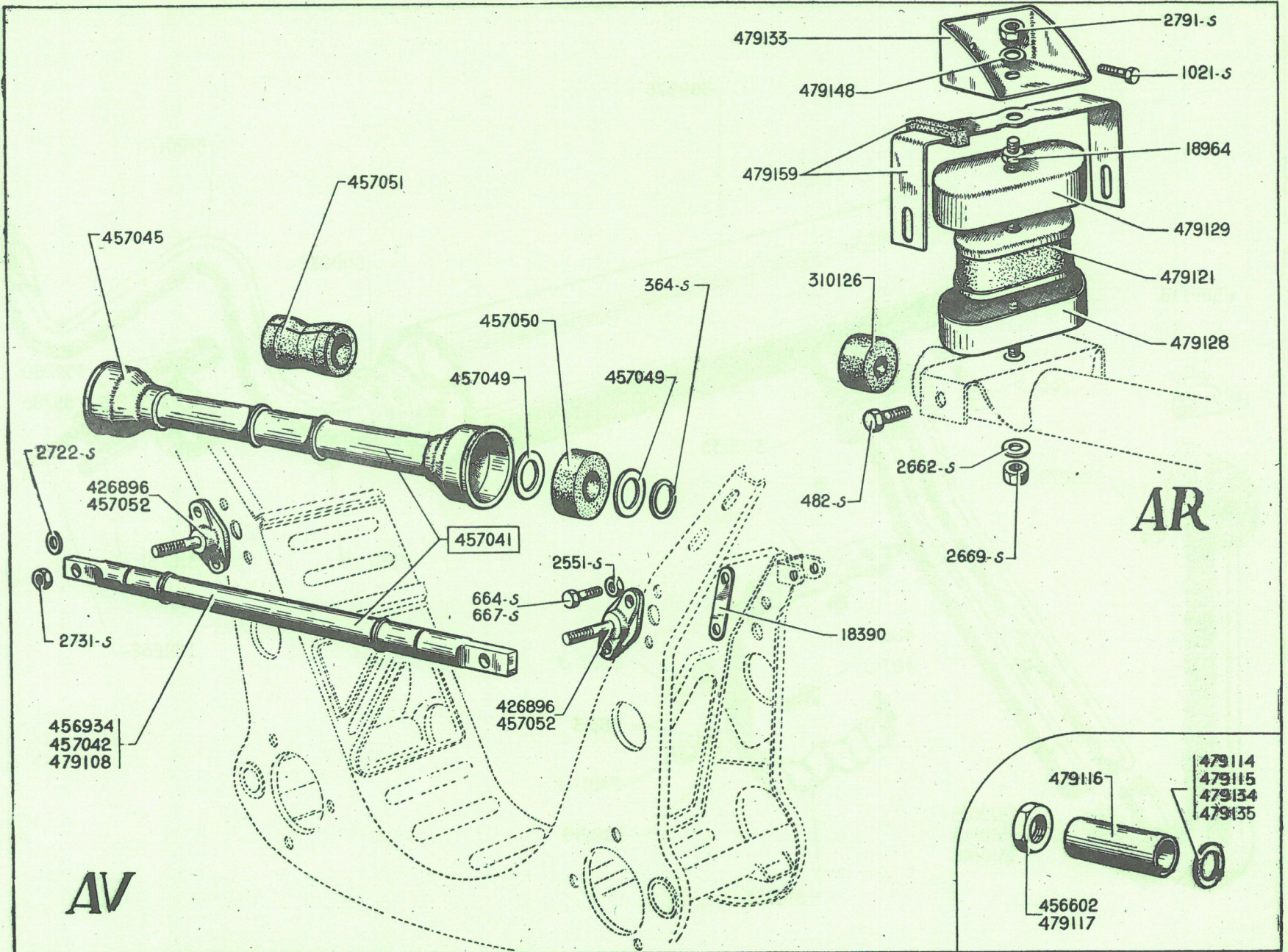



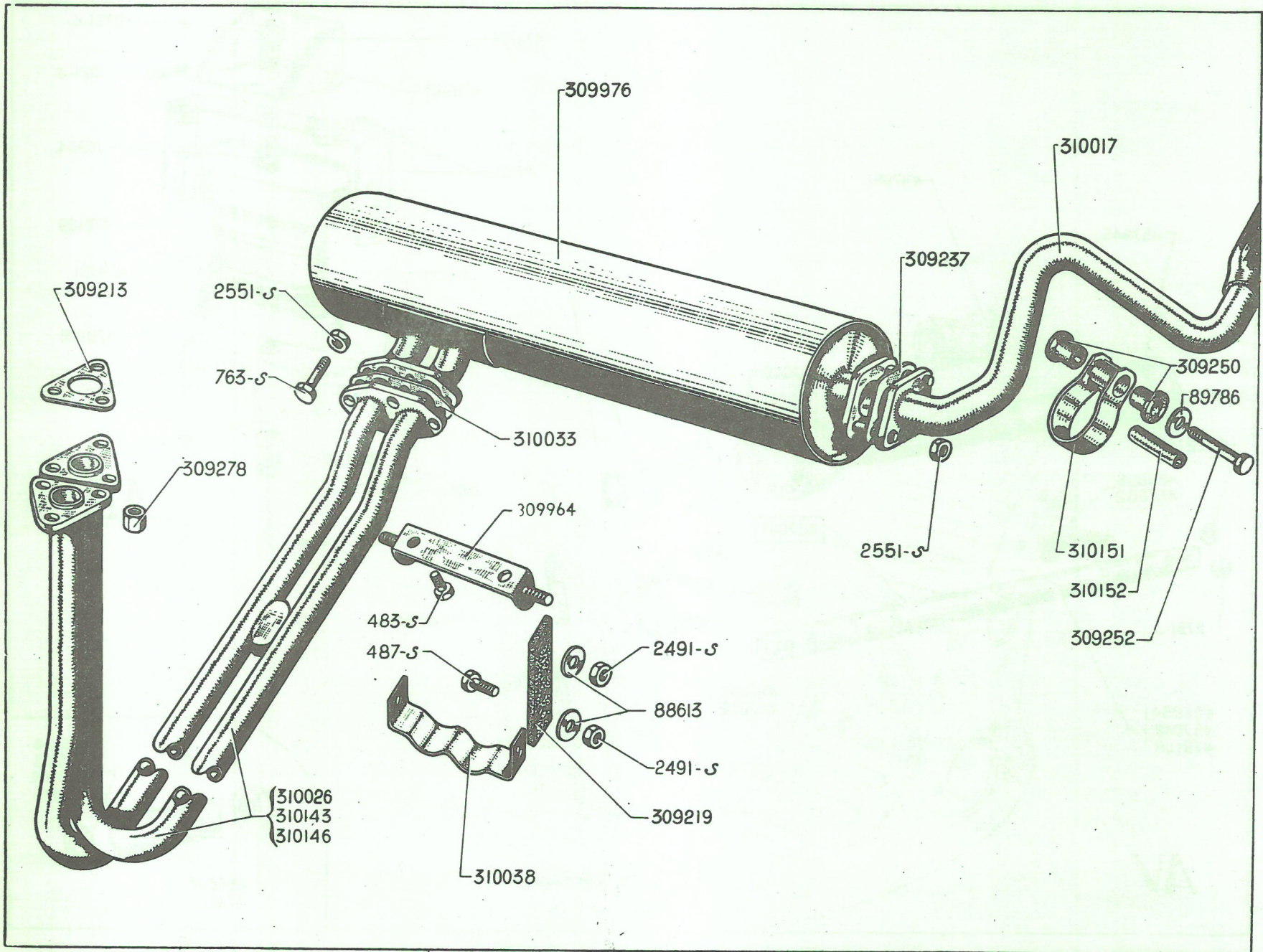

| NUMÉRO  | DÉSIGNATION  | COEFF. | NUMÉRO  | DÉSIGNATION   | COEFF. | NUMÉRO  | DÉSIGNATION   | COEFF. |
|---------|--|--------|---------|---|--------|---------|---|--------|
| 483-S   | Vis TH de 7×15 de fixat. de l'équerre.   | 2      | 309.237 | Joint entre pot et tube de sortie, entr'axe des 2 trous 80 mm (R. VI).                        | 1      | 310.026 | Tube double d'échappement, diam. ext. 46 mm, long. prise de l'axe des brides au bout du tube 2,550 m. BERLINE.              | 1      |
| 487-S   | Vis TH de 7×25 de fixat. des plaquettes sur traverse tubulaire.                | 2      | 309.250 | Rondelle épaulée en caoutchouc de 12,5×34×33 de fixat. du tube de sortie sur panneau de côté. | 2      | 310.033 | Joint double, 2 trous de 46,5 mm d'échappement (R. VI).   | 1      |
| 763-S   | Vis TH de 8×35 de serrage de la bride double du tube sous coque.               | 4      | 309.252 | Vis TH de 8×87 à pointe de fixat. du tube sur panneau de côté.                                | 1      | 310.038 | Demi-collier inf., de fixat. du tube d'échappement sur traverse tubulaire.  | 1      |
| 2.491-S | Écrou H de 7×100 de fixat. des plaquettes sur demi-collier.                    | 4      | 309.278 | Écrou H de 10×150, long. 20 mm des brides d'échappement sur moteur.                           | 6      | 310.143 | Tube double d'échappement, diam. ext. 46 mm, long. prise de l'axe des brides au bout du tube 2,735 m. CONDUITE INTE-RIEURE. | 1      |
| 2.551-S | Écrou H de 8×125 de fixat. des brides doubles sur pot.                         | 4      | 309.964 | Équerre avec vis de fixat. du tube d'échappement sur traverse tubulaire.                      | 1      | 310.146 | Tube double d'échappement, diam. ext. 46 mm, long. prise de l'axe des brides au bout du tube 3,175 mm. FAMILIALE.           | 1      |
| 88.613  | Rondelle de 7,5×30 de fixat. des plaquettes sur demi-collier.                  | 4      | 309.976 | Pot d'échappement.  | 1      | 310.151 | Collier de fixat. du tube de sortie.  | 1      |
| 89.786  | Rondelle de 8,5×35×1,8 de serrage de la vis du collier.                        | 2      | 310.017 | Tube de sortie, diam. ext. 54 mm, long. prise de l'axe de la bride au bout du tube 905 mm.    | 1      | 310.152 | Tube entretoise de fixat. du tube de sortie sur panneau de côté.  | 1      |
| 309.213 | Joint des brides d'échappement sur moteur, entr'axe des 2 trous 62 mm (R. VI). | 2      |         |   |        |         |   |        |
| 309.219 | Plaquette de fixat. du tube d'échappement.                                     | 2      |         |   |        |         |   |        |

| NUMÉRO     | DÉSIGNATION  | COEFF. | NUMÉRO  | DÉSIGNATION  | COEFF. | NUMÉRO     | DÉSIGNATION  | COEFF. |
|------------|--|--------|---------|--|--------|------------|--|--------|
| 25-S-30    | Vis TF de 3×15 de fixat. de la tôle formant aile de cache-entrée de manivelle.   | 2      | 329.812 | Raccord caoutchouc inf. du radiateur à la pompe à eau, long. 178 mm. Jusque octobre 51.                          | 1      | 331.091    | Tôle formant aile de cache-entrée de manivelle.  | 1      |
| 189-S-35   | Vis TFB de 5×25 à pointe de fixat. du couvre-joint.  | 1      | 329.816 | Patte de fixat. sup. du radiateur côté gauche sur l'axe support moteur, long. totale 190 mm. Jusque novembre 51. | 1      | 331.099    | Support AV du silencieux d'admission, montant vertical droit, hauteur 135 mm du bout à l'axe de fixation. Jusque juin 50.  | 1      |
| 842-S      | Vis TH de 10×15 de fixat. de la patte sur l'axe support moteur.  | 2      | 329.818 | Tôle de maintien de l'étrier de suspension inf.  | 2      | 331.110    | Bouchon à levier de remplissage du radiateur (R. VI). Depuis octobre 47.   | 1      |
| 2.271-S    | Écrou H de 4×75 de fixat. :<br>— du motif.<br>— des chevrons.  | 2<br>4 | 329.819 | Caoutchouc de l'étrier de suspension inf.  | 2      | 331.112    | Buse d'air du ventilateur, de refroidissement. Depuis janvier 49.  | 1      |
| 2.321-S    | Écrou H de 5×75 du couvre-joint.   | 1      | 329.824 | Support entretoise de calandre (R. VI).  | 1      | 331.141    | Support AV du silencieux d'admission montant vertical cintré, hauteur 180 mm du bout à l'axe de fixation, long. totale du support 190 mm (montage joue d'aile à volet). Juin 50-novembre 51. | 1      |
| 2.371-S    | Écrou H de 6×100 de serrage de l'étrier de fixat. du radiateur.  | 4      | 329.846 | Bouchon de remplissage du radiateur (R. VI). Jusque octobre 47.  | 1      | 331.152/04 | Chevron supérieur et inférieur (par jeu) avec étrier, plaquette, boulon et écrou (R. VI).  | 1      |
| 2.491-S    | Écrou H de 7×100 de fixation.<br>— de l'entretoise sur radiateur.<br>— de la patte sup. sur radiateur.   | 2<br>2 | 329.856 | Cache-entrée de manivelle (marque 15×6).   | 1      | 331.156    | Etrier de fixat. de chevron, long. 17 mm, larg. 15 mm, un trou central de 5 mm (R. VI).  | 4      |
| 2.509-S-30 | Vis TFB de 5×25 (fente cruciforme) de fixat. du couvre-joint (R. VI).  | 1      | 329.989 | Joint caoutchouc de 49×66×3 du bouchon à levier (R. VI). Depuis octobre 47.                                      | 1      | 331.170    | Patte de fixat. supérieure du radiateur, côté gauche sur barre support moteur, long. totale 210 mm Depuis novembre 51.   | 1      |
| 298.385    | Couvre-joint de motif sur calandre.  | 1      | 330.114 | Jonc de finition de calandre côté droit (R. VI).   | 1      | 331.171    | Support AV du silencieux d'admission, montant vertical cintré, hauteur 180 mm du bout à l'axe de fixation, long. totale du support 210 mm. Depuis novembre 51.                               | 1      |
| 302.771    | Collier de fixat. des raccords (R. VI).  | 6      | 330.115 | Jonc de finition de calandre côté gauche (R. VI).  | 1      | 615.510    | Écrou spécial de 3×60 de fixat. de la tôle formant aile de cache-entrée de manivelle (R. VI).  | 2      |
| 303.383    | Étrier de fixat. inf. du radiateur.  | 2      | 330.118 | Agrafe de fixat. du jonc de calandre (R. VI).  | 16     | 804.052    | Ecran de radiateur monté sur calandre. Depuis décembre 50.   | 1      |
| 329.621    | Motif sur calandre.  | 1      | 330.339 | Tube tôle cintré de liaison des raccords du radiateur à pompe à eau, long. 470 mm. Depuis octobre 51.            | 1      |            |  |        |
| 329.628    | Joint de 44×59×3 du bouchon (R. VI). Jusque octobre 47.  | 1      | 330.340 | Raccord caoutchouc inf. du radiateur à pompe à eau, long. 90 mm.   | 2      |            |  |        |
| 329.696    | Tube caoutchouc de trop-plein.   | 1      | 331.074 | Défecteur inf. du radiateur.   | 1      |            |  |        |
| 329.809    | Raccord caoutchouc coudé entre radiateur et culasse.   | 1      |         |  |        |            |  |        |
| 329.810    | Tube tôle droit de liaison des raccords du radiateur à la pompe à eau, long. 406 mm (R. VI). Jusque octobre 51. R. p. 330.339 (R. III); d. e. o. : 2-330.340 (R. III). | 1      |         |  |        |            |  |        |

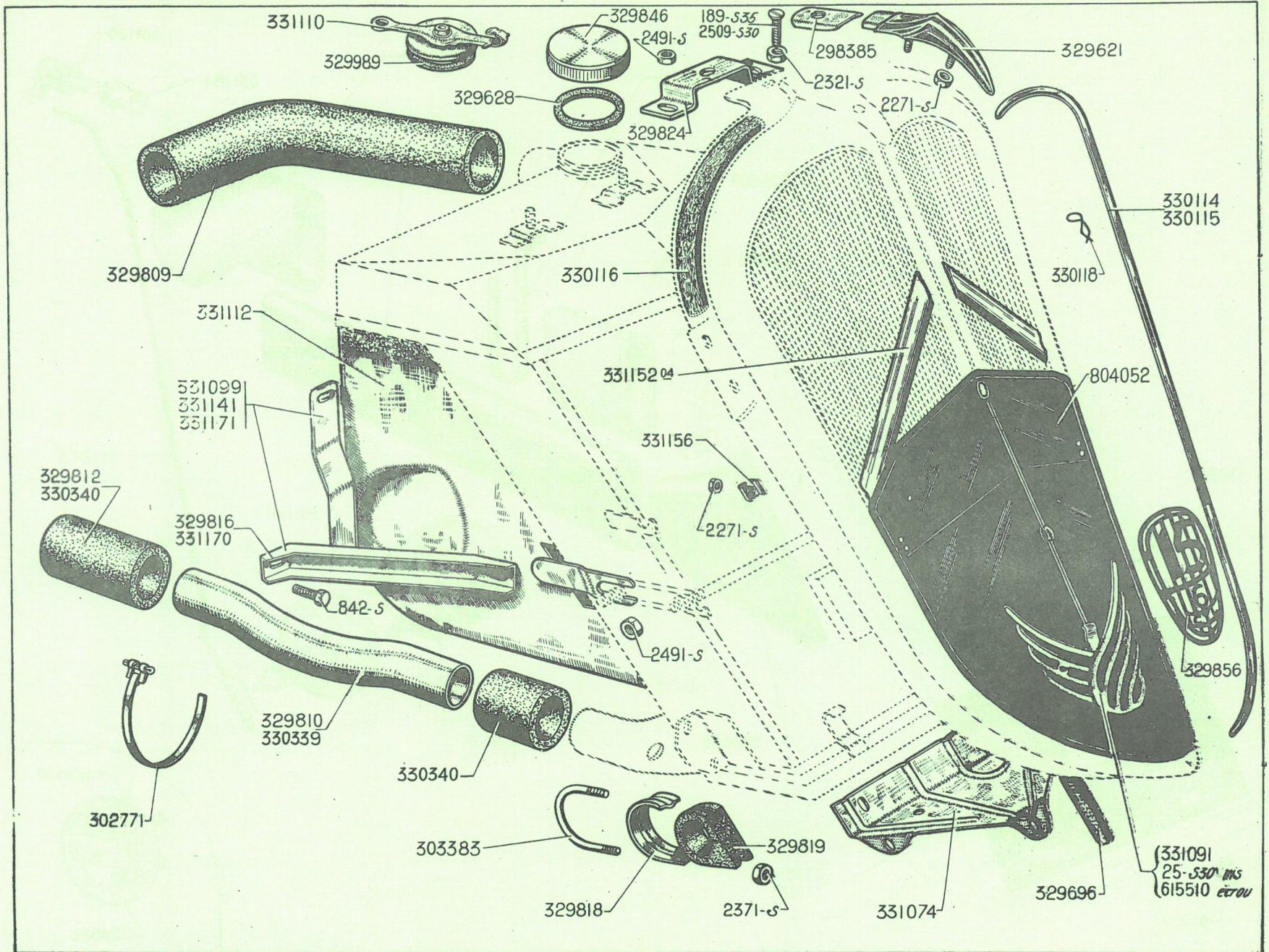

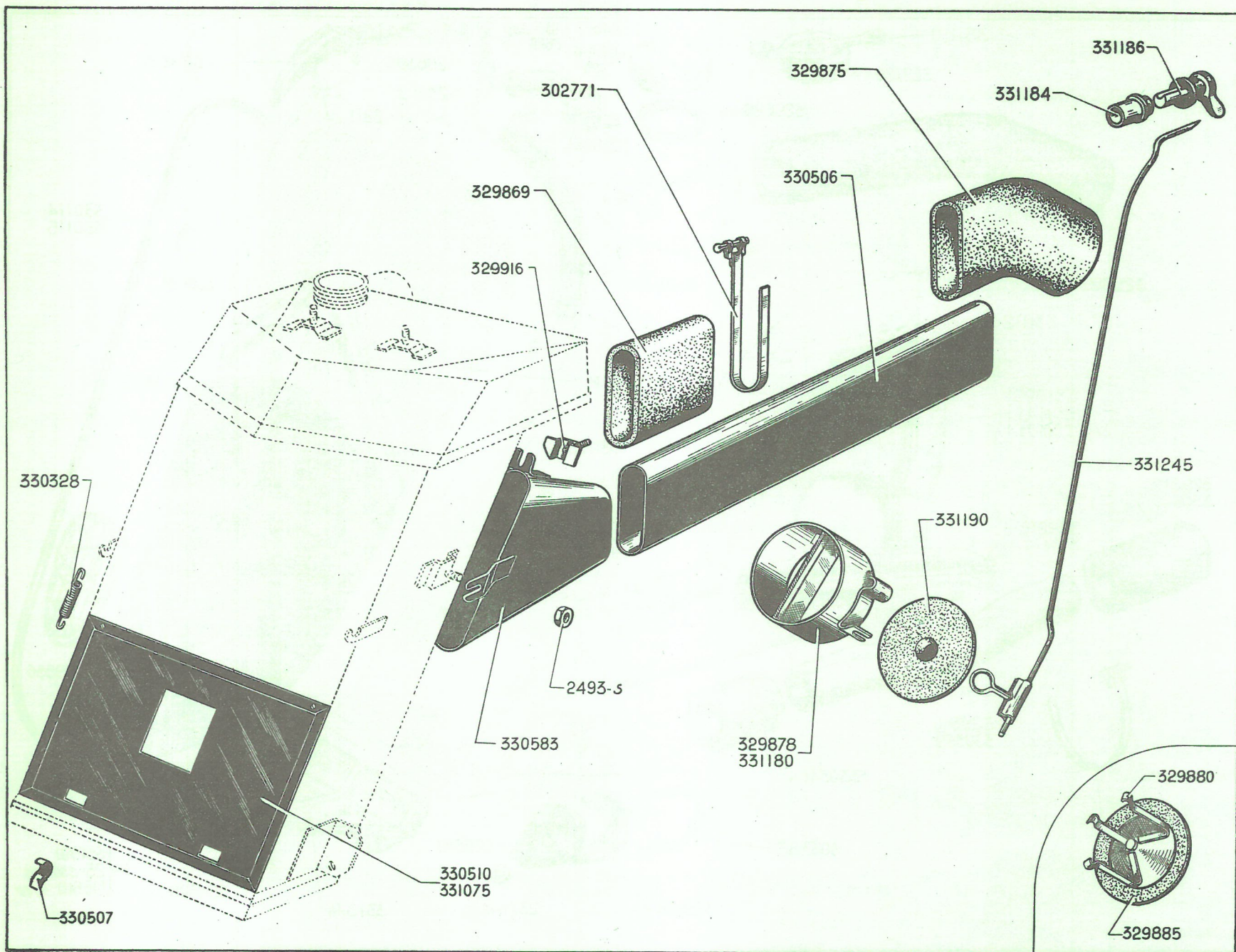

| NUMÉRO  | DÉSIGNATION   | COEFF. | NUMÉRO  | DÉSIGNATION  | COEFF. | NUMÉRO  | DÉSIGNATION  | COEFF. |
|---------|---|--------|---------|--|--------|---------|--|--------|
|         | <i>Nota. — Écran de radiateur monté sur calandre (voir pages 308 et 309).</i> |        | 329.916 | Contreplaque avec vis d'attache de la prise d'air (R. VI).   | 1      | 331.180 | Buse sur caisse d'arrivée d'air, une patte soudée pour fixation du ressort de clapet. Depuis juin 52.    | 1      |
| 2.493-S | Écrou H de 7×100 de fixat. de la prise d'air.                                 | 2      | 330.328 | Ressort d'attache écran de radiateur, long. 70 mm, diam. 8 mm.   | 2      | 331.184 | Douille de 7×9×12×24 sur planche de bord, du bouton de commande. Depuis juin 52.                         | 1      |
| 302.771 | Collier de serrage des durits (R. VI).  | 4      | 330.506 | Tube de chauffage.   | 1      | 331.186 | Bouton avec axe de commande de chauffage, sur planche de bord (R. VI). Depuis juin 52.                   | 1      |
| 329.869 | Durit sup. côté radiateur.  | 1      | 330.507 | Attache inf. de l'écran de radiateur (R. VI).  | 2      | 331.190 | Clapet caoutchouc, diam. 84 mm, épais. 3 mm, d'obturation du tube d'arrivée d'air chaud. Depuis juin 52. | 1      |
| 329.875 | Durit inf. côté tablier.  | 1      | 330.510 | <i>Ecran de radiateur trou de passage de la manivelle à 105 mm du bord inf. Jusque octobre 47. R. p. 804.052 (voir page 308).</i>      | 1      | 331.245 | Ressort avec agrafe (fil de 2,7), long. non développée 430 mm du clapet de chauffage. Depuis juin 52.    | 1      |
| 329.878 | Buse d'arrivée d'air sur la caisse. Jusque juin 52.                           | 1      | 330.583 | Prise d'air complète.  | 1      |         |  |        |
| 329.880 | Obturateur d'air. Jusque juin 52.   | 1      | 331.075 | <i>Écran de radiateur trou de passage de la manivelle à 196 mm du bord inf. Octobre 47-décembre 50. R. p. 804.052 (voir page 308).</i> | 1      |         |  |        |
| 329.885 | Joint caoutchouc de 48×78×5 de l'obturateur. Jusque juin 52.                  | 1      |         |  |        |         |  |        |

## 312 — ALIMENTATION D'ESSENCE - RÉSERVOIR ET TUYAUTERIES

| NUMÉRO  | DÉSIGNATION   | COEFF. | NUMÉRO  | DÉSIGNATION   | COEFF. | NUMÉRO  | DÉSIGNATION  | COEFF. |
|---------|---|--------|---------|---|--------|---------|--|--------|
|         | <b>Jusque juil 52.</b>  |        | 232.190 | Butéé caoutchouc de logement du réservoir.  | 4      | 589.607 | Vis TH raccord de 12×21 d'entrée sur filtre (R. VI).   | 1      |
| 76-S-30 | Vis TR de 4×30 à pointe de fixat. du rhéostat.                    | 3      | 585.770 | Collier de serrage du flexible (R. VI).   | 2      | 589.636 | Tuyau d'alimentation du réservoir à filtre, long développée 490 mm (2 raccords orientables de 12).     | 1      |
| 663-S   | Vis TH de 8×15 de fixat. du filtre à essence.                     | 1      | 586.094 | Filtre de cuve du filtre à essence (R. VI).   | 1      | 589.637 | Filtre à essence sur tuyauterie (dans coffre AR) (R. VI).  | 1      |
| 769-S   | Vis TH de 8×55 de serrage des sangles.                            | 2      | 586.354 | Bouchon de remplissage du réservoir (R. VI).  | 1      | 589.646 | Tuyau d'alimentation du filtre à la pompe. R. p. 6 m de 910.509 (R. VI). 1-595.248, 2-585.770 (R. VI). | 1      |
| 1.303-S | Écrou H de 12×100 pour bicône de 8 mm.                            | 3      | 586.356 | Joint de 44×65 du bouchon de remplissage du réservoir (R. VI).  | 1      | 589.671 | Support du filtre à essence.   | 1      |
| 1.563-S | Bicône de 8 mm.   | 3      | 587.047 | Bouchon de vidange du réservoir avec filtre, fileté à 20 pas de 150 (R. VI).  | 1      | 589.672 | Couvercle du filtre à essence.   | 1      |
| 1.701-S | Raccord double filetages 12×100 des tuyauteries. Jusqu'à mars 49. | 1      | 587.050 | Joint de 20×30 de bouchon de vidange (R. VI).   | 1      | 592.241 | Sangle AV de fixat. du réservoir.  | 2      |
| 2.071-S | Raccord orientable de 12.   | 2      | 589.121 | Réservoir d'essence de 70 litres, diam. de la tubulure 60 mm, trou du plongeur, diam. 12 mm (R. VI). R. p. 595.381; d. e. o.: 1-595.377 (R. III), 1-595.368, 1-595.370 (R. III), 1-595.386, 3-64-S-30 (R. III), 3-A-174-84 (voir page 315). | 1      | 592.242 | Sangle AR de fixat. du réservoir.  | 2      |
| 2.464-S | Joint fibre de 12,2×17×1 des raccords sur filtre.                 | 3      | 595.014 |   | 1      | 595.248 | Plongeur de prise d'essence, long. totale 252 mm.  | 1      |
| 2.470-S | Joint métalloplastique de 12,2×17×2 du plongeur (R. VI).          | 2      | 595.248 |   | 1      | 595.386 | Flexible caoutchouc de 7×16 de jonction des tuyaux, long. 570 mm. Depuis mars 49.                      | 1      |
| 2.551-S | Écrou H de 8×125 de serrage des sangles.                          | 2      | 595.386 |   | 2      | 589.168 | Joint caoutchouc de 36×55×2 (3 trous de 4,5) du rhéostat (R. VI).                                      | 2      |
| 115.608 | Cuve en verre du filtre à essence (R. VI).                        | 1      | 589.606 | Raccord double de sortie sur filtre (filetages 12×100 et 12×125) (R. VI).   | 1      | 723.038 | Rhéostat de jauge 6 volts à frein Jaeger (R. VI).  | 1      |
| 115.609 | Joint de 31×43×2 de la cuve (R. VI).                              | 1      |         |   | 1      | 910.509 | Tube de 6×8 vendu au mètre (R. VI).  | ALD    |

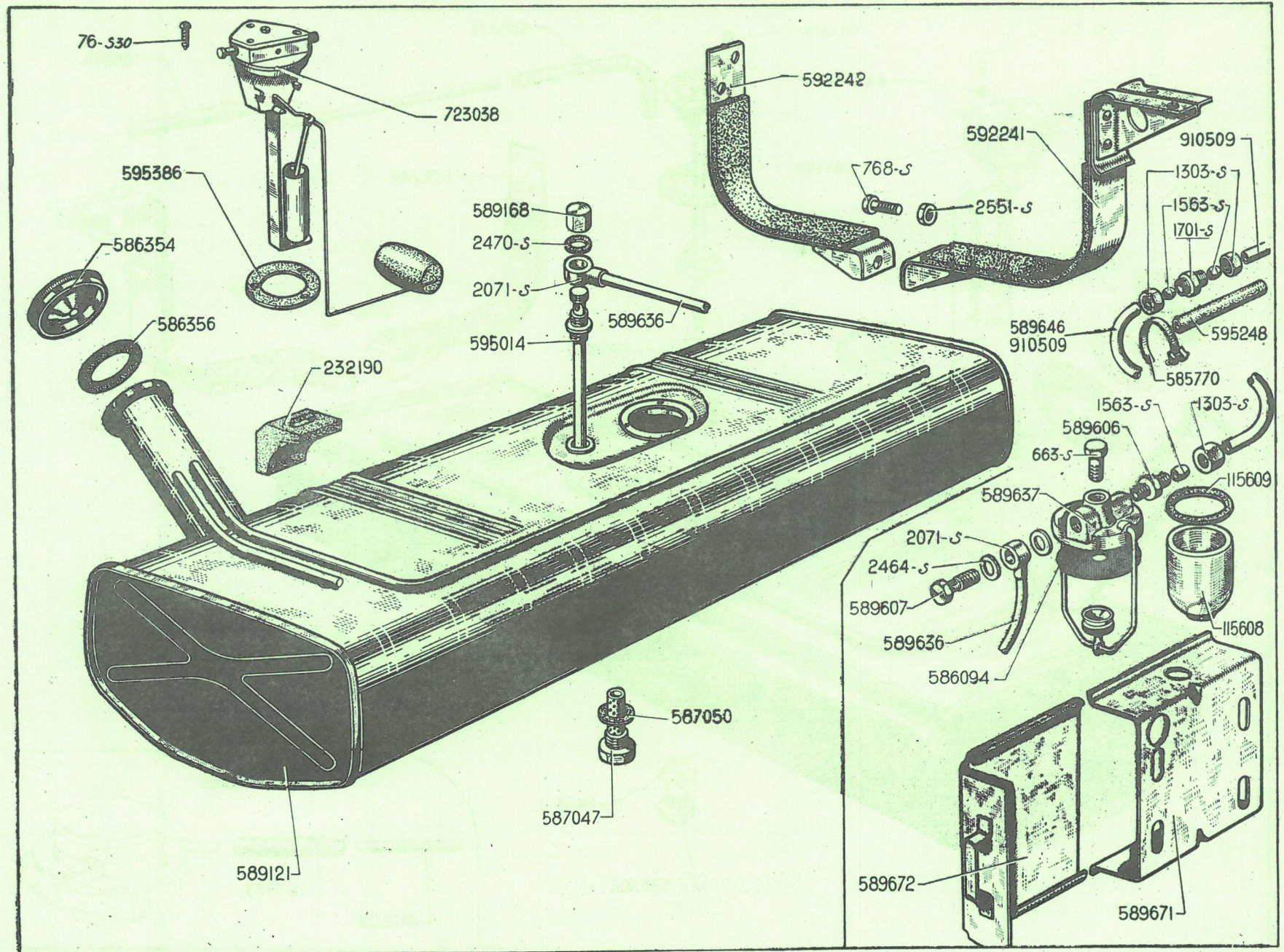



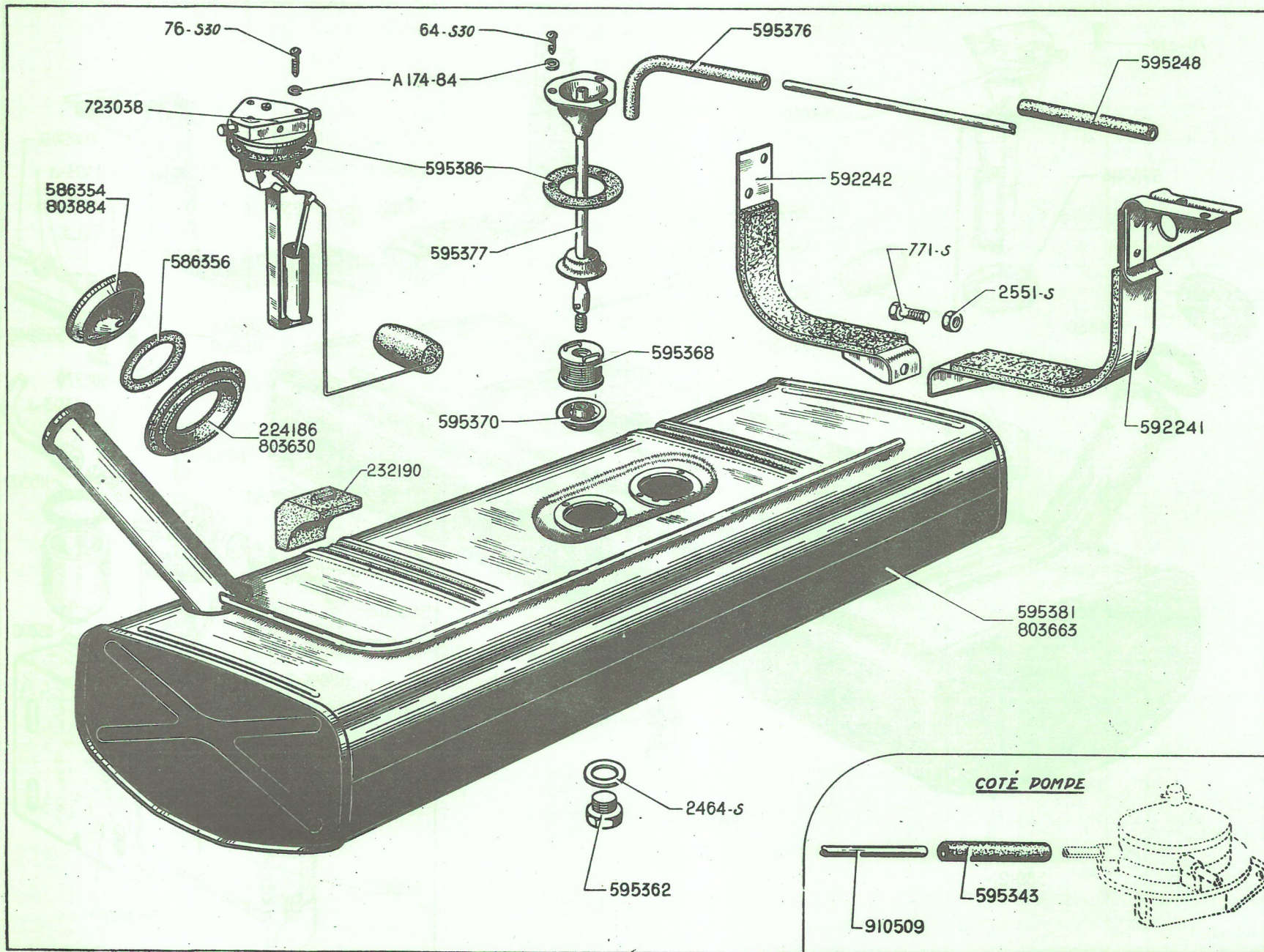

**ALIMENTATION D'ESSENCE - RÉSERVOIR ET TUYAUTERIES — 315**

| NUMÉRO   | DÉSIGNATION   | COEFF <sup>+</sup> | NUMÉRO  | DÉSIGNATION   | COEFF <sup>+</sup> | NUMÉRO  | DÉSIGNATION   | COEFF <sup>+</sup> |
|----------|---|--------------------|---------|---|--------------------|---------|---|--------------------|
|          | <b>Depuis juin 52.</b>  |                    |         |   |                    |         |   |                    |
| A-174-84 | Joint fibre de 4,5×8×0,5 (R. VI) :<br>— du plongeur.<br>— du rhéostat de jauge.   | 3<br>3             | 586.356 | Joint de 44×65 du bouchon 586.354 (R. VI) (quelques voitures).  | 1                  | 595.377 | Plongeur de prise d'essence, sans filtre zénith, long. entre collettertes 196 mm.   | 1                  |
| 64-S-30  | Vis TR de 4×12,5 à pointe de fixat. du plongeur.                                  | 3                  | 592.241 | Sangle AV de fixat. du réservoir.   | 2                  | 595.381 | Réservoir d'essence de 70 litres, diam. de la tubulure 60 mm, trou du plongeur, diam. 36 mm (R. VI) (quelques voitures).    | 1                  |
| 76-S-30  | Vis TR de 4×30 à pointe de fixat. du rhéostat.                                    | 3                  | 592.242 | Sangle AR de fixat. du réservoir.   | 2                  | 595.386 | Joint caoutchouc de 36×55×2 (3 trous de 4,5) du rhéostat et du plongeur (R. VI).  | 2                  |
| 771-S    | Vis TH de 8×70 de serrage des sangles.  | 2                  | 595.248 | Flexible caoutchouc de 7×16 de jonction des tuyaux, long. 570 mm.   | 1                  | 723.038 | Rhéostat de jauge à frein, 6 volts « Jaeger », long. du bras 260 mm. (R. VI).   | 1                  |
| 2.464-S  | Joint fibre de 12,2×17×1 du bouchon de vidange.                                   | 1                  | 595.343 | Flexible caoutchouc de 7×16 du tuyau d'arrivée à la pompe, long. 250 mm (montage sans bicônes).           | 1                  | 803.630 | Collerette sup. caoutchouc de 34×84×15 de tubulure (R. IV).   | 1                  |
| 2.551-S  | Ecrou H de 8×125 de serrage des sangles.  | 2                  | 595.362 | Bouchon de vidange de 12 pas de 100 (R. VI).  | 1                  | 803.663 | Réservoir d'essence de 70 litres, diam. de la tubulure 46 mm, trou du plongeur diam. 36 mm (montage avec malle AR) (R. VI). | 1                  |
| 224.186  | Collerette sup. caoutchouc de 50×95×10 de tubulure (R. IV) (quelques voitures).   | 1                  | 595.368 | Bloc filtrant Zénith, haut. 35 mm, du plongeur (R. VI).   | 1                  | 803.884 | Bouchon de réservoir, diam. int. 55,5 mm, ext. 59,5 mm (R. VI).   | 1                  |
| 232.190  | Butée caoutchouc de logement de réservoir.  | 4                  | 595.370 | Ecrou spécial inférieur de serrage du bloc filtrant zénith (filetage 5×75), diam. int. 28 mm, ext. 35 mm. | 1                  | 910.509 | Tube de 6×8 vendu au mètre (R. VI).   | ALD                |
| 586.354  | Bouchon de réservoir, diam. int. 65 mm, ext. 67,5 mm (R. VI) (quelques voitures). | 1                  | 595.376 | Flexible caoutchouc coudé de 7×16 de jonction du tuyau sur plongeur.                                      | 1                  |         |   |                    |

| NUMÉRO  | DÉSIGNATION  | COEFF <sup>1</sup> | NUMÉRO  | DÉSIGNATION   | COEFF <sup>1</sup> | NUMÉRO  | DÉSIGNATION   | COEFF <sup>1</sup> |
|---------|--|--------------------|---------|---|--------------------|---------|---|--------------------|
|         | <b>Pompes avec bicônes<br/>jusqu'à février 40.</b>                                       |                    | 588.460 | Etrier de la cuve (R. VI).  | 1                  | 589.932 | <i>Pompe complète (R. VI). R. p.<br/>595.337; d. e. o. : 1-595.343<br/>(R. III), 1-585.657 (R. III).<br/>Voir page 318.</i> | 1                  |
|         | NOTA. — Les pièces ne figurant<br>pas dans le texte ci-dessous ne<br>sont plus fournies. |                    | 586.861 | Joint de 40×54 de la cuve (R. VI).  | 1                  |         |   |                    |
|         |  |                    | 595.022 | Joint entre moteur et pompe<br>entr'axe des trous : 66 mm<br>(R. VI).     | 1                  | 586.890 | Ressort de soupape, diam. 6,3<br>(R. VI).   | 1                  |
|         | <b>CLASSEMENT<br/>ALPHABÉTIQUE</b>   |                    | 589.599 | Levier de commande de la pompe<br>(tôle emboutie) (R. VI).                | 1                  | 589.917 | Tube flexible caoutchouc, 1 raccord<br>fileté et 1 raccord droit, long.<br>340 mm d'arrivée à la pompe.                     | 1                  |
| 1.563-S | Bicône de 8 mm.  | 2                  | 589.600 | Levier d'amorçage de la pompe<br>(tôle emboutie), long. 50 mm<br>(R. VI). | 1                  | 595.223 | Tube entre pompe et carburateur<br>long. 810 mm.  | 1                  |
| 585.770 | Collier de serrage du tube caout-<br>chouc d'arrivée à la pompe<br>(R. VI).              | 2                  | 586.868 | Membrane (par jeu de 4), diam.<br>83 mm (R. VI).                          | 1                  | 1.383-S | Vis TH de 12×100 pour bicône.   | 2                  |
| 588.459 | Cave en tôle (R. VI).  | 1                  |         |   |                    |         |   |                    |

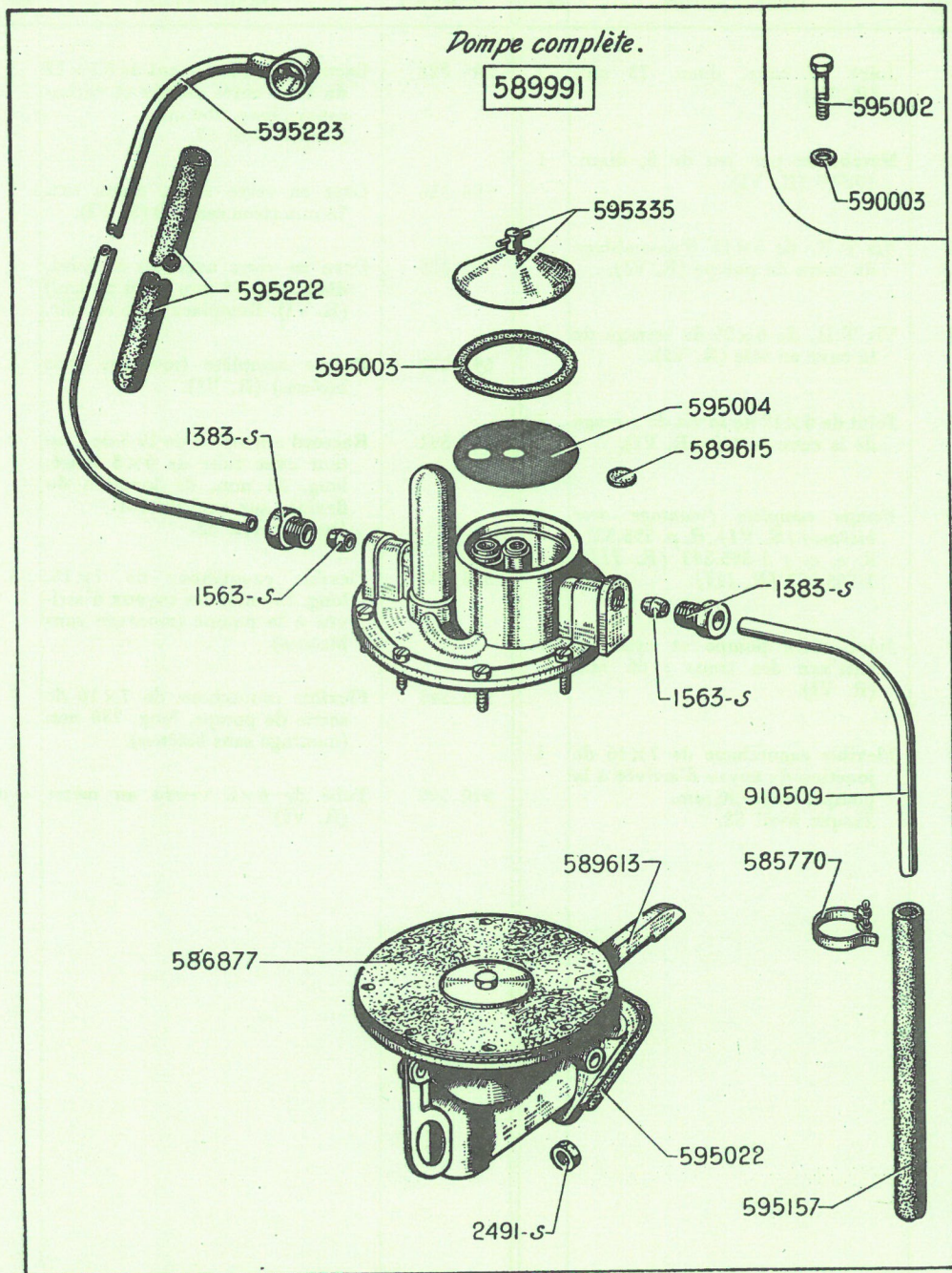

| NUMÉROS   | DÉSIGNATION  | COEFF. |
|---|--|--------|
| <b>Pompe avec bicônes<br/>jusqu'à février 40.</b> |  |        |
| 1.383-S   | Vis TH de 12×100 pour bicône sur pompe.  | 2      |
| 1.563-S   | Bicône de 8 mm.  | 2      |
| 2.491-S   | Ecrou H de 7×100 de fixat. de la pompe sur moteur.   | 2      |
| 585.770   | Collier de serrage de tube caoutchouc d'arrivée à la pompe (R. VI).  | 2      |
| 586.877   | Membrane (par jeu de 4), diam. 91 mm (R. VI).  | 1      |
| 589.613   | Levier de commande de la pompe, long. 111 mm (R. VI).  | 1      |
| 589.615   | Soupape, diam. 14,5 de la pompe (R. VI).   | 1      |
| 589.991   | <i>Pompe complète (R. VI). R. p. 595.337; d. e. o. : 1-595.343 (R. III), 1-585.657 (R. III) (voir page 318).</i> | 1      |
| 590.003   | Joint de 6×12 de la vis centrale de la pompe (R. VI).  | 1      |
| 595.002   | Vis TH de 6×19×19 de serrage de la coupelle (R. VI).   | 1      |
| 595.003   | Joint de 36×44 de la coupelle (R. VI).   | 1      |
| 595.004   | Filtre tamis de la pompe (R. VI).  | 1      |
| 595.022   | Joint entre pompe et cylindre, entr'axe des trous 66 mm (R. VI).   | 1      |
| 595.157   | Flexible caoutchouc de 7×16 de liaison des tubes, long. 190 mm.  | 1      |
| 595.222   | Caoutchouc d'isolement de 8,5×12 du tube entre pompe et carburateur, long. 760 mm.                               | 1      |
| 595.223   | Tube rigide entre pompe et carburateur, long. 810 mm.  | 1      |
| 595.335   | Cuve en verre avec vis et joints, diam. ext. 45 mm (R. VI).  | 1      |
| 910.509   | Tube de 6×8, vendu au mètre (R. VI).   | 1      |

| NUMÉRO  | DÉSIGNATION  | COEFF <sup>a</sup> | NUMÉRO  | DÉSIGNATION  | COEFF <sup>a</sup> | NUMÉRO  | DÉSIGNATION  | COEFF |
|---------|--|--------------------|---------|--|--------------------|---------|--|-------|
|         | <b>Pompe avec bicônes<br/>Jusque avril 52</b>  |                    | 587.797 | Joint de cuve, diam. 73 mm<br>(R. VI).   | 1                  | 595.222 | Caoutchouc d'isolement de 8,5×12<br>du tube entre pompe et carbu-<br>rateur, long. 760 mm.<br>Jusque avril 52.                                     | 1     |
|         | <b>Pompe sans bicônes<br/>depuis avril 52</b>  |                    | 587.801 | Membrane par jeu de 5, diam.<br>102mm (R. VI).   | 1                  | 595.326 | Cuve en verre seule, diam. ext.<br>73 mm (trou central) (R. VI).   | 1     |
| 484-S   | Vis TH de 7×17,5 de fixat. de la<br>pompe sur cylindre.  | 2                  | 587.808 | Vis T.R. de 5×10 d'assemblage<br>du corps de pompe (R. VI).  | 8                  | 595.329 | Cuve en verre avec vis et joint,<br>diam. ext. 73 mm (trou central)<br>(R. VI). Remplace cuve en tôle.   | 1     |
| 1.383-S | Vis T.H. de 12×100 pour bicône.  | 2                  | 590.002 | Vis T.H. de 6×25 de serrage de<br>la cuve en tôle (R. VI).   | 1                  | 595.337 | Pompe complète (montage sans<br>bicônes) (R. VI).  | 1     |
| 1.563-S | Bicône de 8mm.   | 2                  | 590.003 | Joint de 6×12 de la vis de serrage<br>de la cuve en tôle (R. VI).  | 1                  | 595.341 | Raccord orientable de 19,5 de hau-<br>teur avec tube de 6×8 brasé,<br>long. 24 mm, de jonction du<br>flexible sur carburateur.<br>Depuis avril 52. | 1     |
| 585.657 | Durit de jonction du tube de sor-<br>tie de la pompe (pour rempla-<br>cement de la pompe avec bicô-<br>nes). | 1                  | 590.039 | <i>Pompe complète (montage avec<br/>bicônes) (R. VI). R. p. 595.337 ;<br/>d. e. o. : 1-595.343 (R. III),<br/>1-585.657 (R. III).</i> | 1                  | 595.343 | Flexible caoutchouc de 7×16,<br>long. 250 mm des tuyaux d'arri-<br>vée à la pompe (montage sans<br>bicônes).                                       | 1     |
| 585.770 | Collier de serrage de tube caout-<br>chouc d'arrivée à la pompe<br>(R. VI).                                  | 2                  | 595.022 | Joint entre pompe et cylindre,<br>entr'axe des trous : 66 mm<br>(R. VI).   | 1                  | 595.345 | Flexible caoutchouc de 7×16 de<br>sortie de pompe, long. 730 mm<br>(montage sans bicônes).   | 1     |
| 587.777 | Levier de commande (R. VI).  | 1                  | 595.157 | Flexible caoutchouc de 7×16 de<br>jonction du tuyau d'arrivée à la<br>pompe, long. 190 mm.<br>Jusque avril 52.                       | 1                  | 910.509 | Tube de 6×8 vendu au mètre<br>(R. VI).   | ALD   |
| 587.796 | Filtre de cuve, diam. 67 mm<br>(R. VI).  | 1                  |         |  |                    |         |  |       |

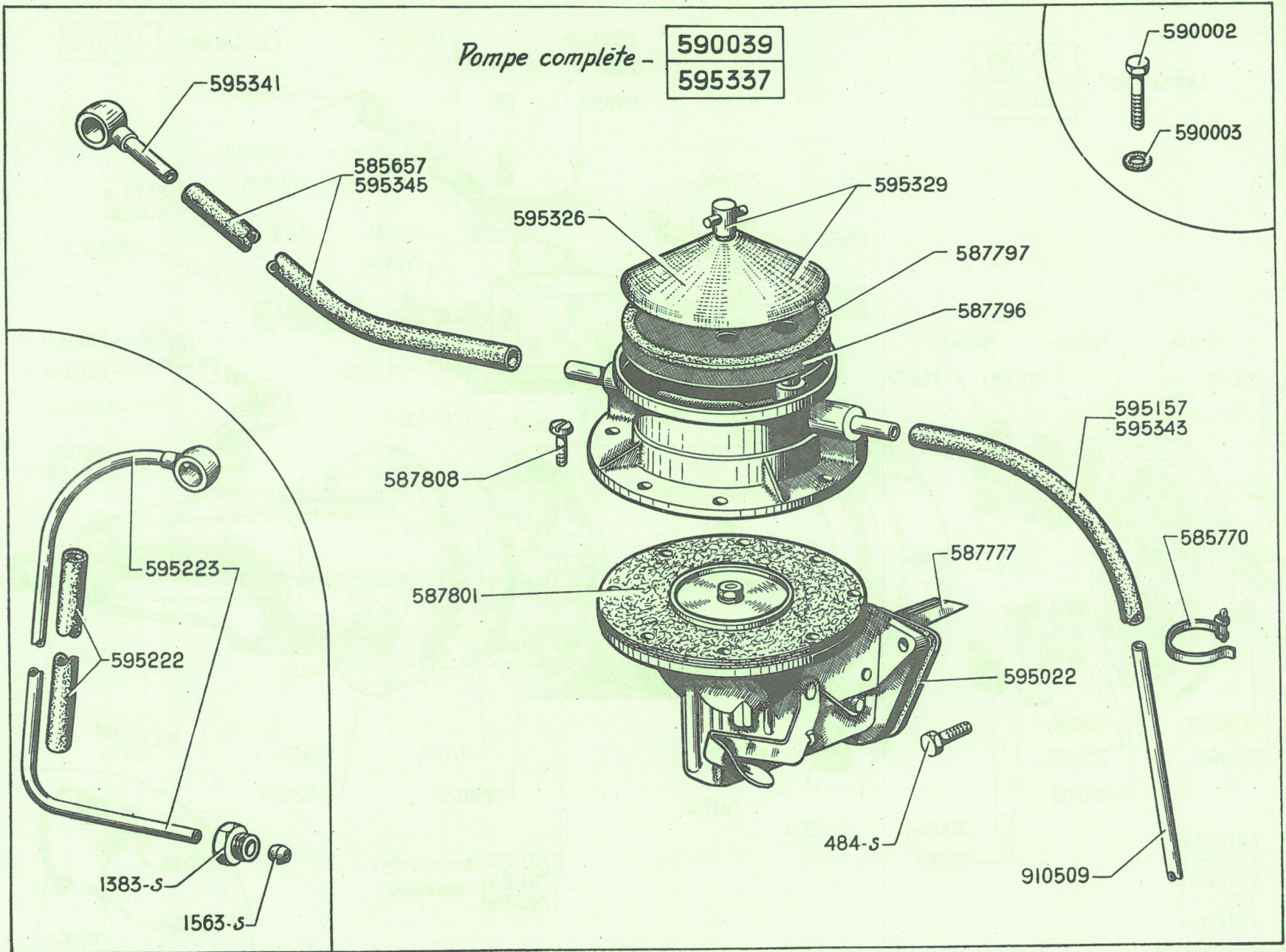

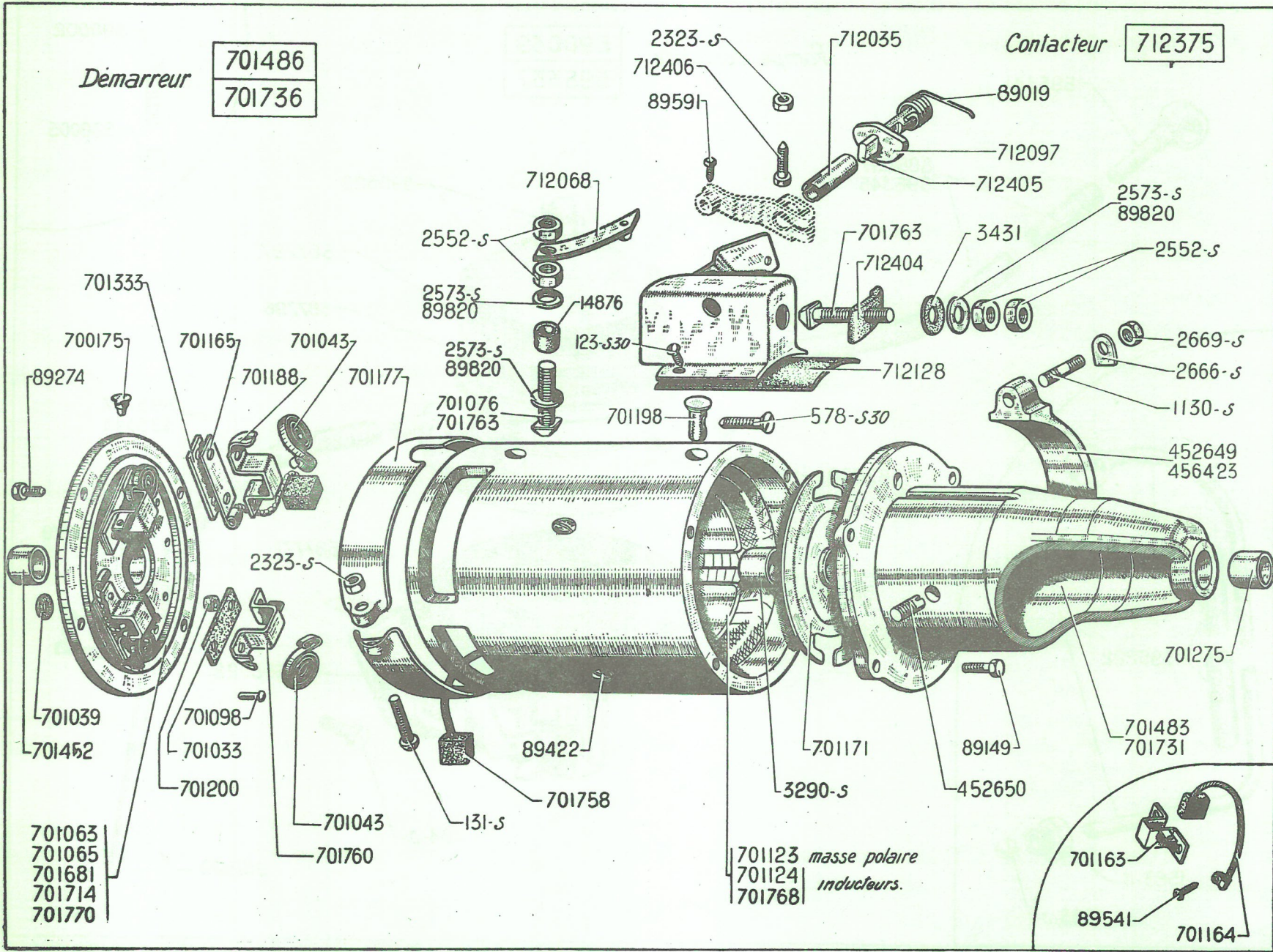

| NUMÉRO   | DÉSIGNATION   | COEFF. | NUMÉRO  | DÉSIGNATION   | COEFF. | NUMÉRO  | DÉSIGNATION  | COEFF. |
|----------|---|--------|---------|---|--------|---------|--|--------|
|          | <b>Jusque décembre 1953.</b>  |        | 89.274  | Vis TH de 5×13 fente sur tête de fixat. de palier côté collecteur 701.681.  | 4      | 701.076 | Borne nue tête cylindrique fentée de démarreur (filetage 8×125), long. sous tête 30 mm. Jusque mai 51. | 1      |
| 123-S-30 | Vis TR de 5×10 de fixat. de contacteur sur démarreur.                                 | 2      | 89.422  | Vis TFB de 8×12 de fixat. de la masse polaire.  | 4      | 701.098 | Rivet de 3,8×12,5 de fixat. des porte-balais (R. VI).  | 4      |
| 131-S    | Vis TR de 5×30 de serrage de la bride de fermeture.                                   | 1      | 89.541  | Vis TR de 4×12 de connexion de balai.   | 2      | 701.123 | Masse polaire.   | 4      |
| 578-S-30 | Vis TH à pointe de 7×27,5 de fixat. des paliers de démarreur.                         | 4      | 89.591  | Vis TC de 4×8 de serrage du câble sur levier de contacteur.   | 1      | 701.124 | Bobine inductrice (jeu de 4). Jusque mai 51. R. p. 701.768; d. e. o. : 1-701.763.                      | 1      |
| 1.130-S  | Goujon de 12×83 (filetages 22 et 18) de fixat. du chapeau de palier de démarreur.     | 2      | 89.820  | Rondelle de 8×17×0,5 de serrage de borne sur démarreur et sur contacteur.   | 3      | 701.163 | Porte-balai positif. Jusque mai 51.  | 2      |
| 2.323-S  | Ecrou H de 5×75 de serrage de la bride de fermeture et du levier de contacteur.       | 2      | 452.649 | Chapeau de palier de démarreur, entr'axe de perçage 100 mm, sans filetage (R. I). R. p. 456.423. Jusque septembre 47. | 1      | 701.164 | Balai positif cosse à 1 trou (R. VI). Jusque mai 51.   | 2      |
| 2.552-S  | Ecrou H de 8×125 de borne de démarreur et de contacteur.                              | 4      | 452.650 | Ergot de 12×19 d'arrêt du démarreur (R. I).   | 1      | 701.165 | Balai négatif cosse à 2 trous (R. VI)  | 2      |
| 2.573-S  | Rondelle crantée de 8,5×14 de serrage de borne de démarreur et de contacteur (R. VI). | 4      | 456.423 | Chapeau de palier de démarreur, entr'axe de perçage 100 mm, bossage taraudé à 12×175 (R. I). Depuis septembre 47.     | 1      | 701.171 | Palier intermédiaire bagué.  | 1      |
| 2.666-S  | Arrêteoir simple de 12,5 mm d'écrou de fixat. du chapeau de démarreur.                | 2      | 700.175 | Graisseur (R. VI).  | 1      | 701.173 | Coussinet du palier intermédiaire (R. VI).   | 1      |
| 2.669-S  | Ecrou H de 12×175 du goujon de fixat. du chapeau de palier de démarreur.              | 2      | 701.033 | Plaquette isolante de porte-balai positif (R. VI).  | 2      | 701.177 | Bride de fermeture de démarreur.   | 1      |
| 3.290-S  | Bague de 16×20×15 du palier intermédiaire (R. VI).                                    | 1      | 701.039 | Rondelle de 4×10×1 du ressort de porte-balai (R. VI).   | 4      | 701.188 | Porte-balai négatif.   | 2      |
| 3.431    | Rondelle isolante de 11×20×2 de borne sur interrupteur.                               | 1      | 701.043 | Ressort de balai.   | 4      | 701.198 | Ecrou spécial de 7×10 de fixat. des paliers. Jusque novembre 46.                                       | 4      |
| 14.876   | Tube isolant de borne d'interrupteur et démarreur (R. VI).                            | 1      | 701.063 | Palier côté collecteur nu, fixat. par 2 vis de 7 mm. Jusque novembre 46.  | 1      | 701.200 | Canon isolant de 4×6×5,5 de rivet de porte-balai (R. VI).  | 8      |
| 89.019   | Ressort de maintien de came.  | 1      | 701.065 | Palier côté collecteur monté, fixat. par 2 vis de 7 mm. Jusque novembre 46.   | 1      | 701.275 | Coussinet de palier de fixat. (14×17×18) (R. VI).  | 1      |
| 89.149   | Vis TH de 5×18 fente sur tête de fixat. du palier de démarreur 701.731.               | 4      |         |   |        | 701.333 | Cale de porte-balai négatif.   | 2      |
|          |   |        |         |   |        | 701.452 | Coussinet de palier côté collecteur (15×18×22) (R. VI).  | 1      |



## 322 — DÉMARREUR (Partie fixe) (suite)

| NUMÉRO  | DÉSIGNATION   | COEFF <sup>1</sup> | NUMÉRO  | DÉSIGNATION  | COEFF <sup>1</sup> | NUMÉRO  | DÉSIGNATION                                       | COEFF <sup>1</sup> |
|---------|---|--------------------|---------|--|--------------------|---------|---|--------------------|
| 701.483 | Palier de démarreur fixat. par 2 vis de 7 mm. Jusque novembre 46.           | 1                  | 701.758 | Balai positif sans cosse, long. du câble 53 mm (R. VI). Depuis mai 51.                                     | 2                  | 712.035 | Tube de maintien de came.                         | 1                  |
| 701.486 | Démarreur complet. Jusque septembre 47.                                     | 1                  | 701.760 | Porte-balai positif des balais 701.758 (R. VI). Depuis mai 51.   | 2                  | 712.068 | Lame de contact avec grain serti.                 | 1                  |
| 701.681 | Palier côté collecteur monté, fixat. par 4 vis de 5 mm. Novembre 46-mai 51. | 1                  | 701.763 | Borne nue tête carrée de démarreur et de contacteur, filetage 8×125, long. sous tête 30 mm. Depuis mai 51. | 2                  | 712.097 | Came nue (R. VI).                                 | 1                  |
| 701.714 | Palier côté collecteur, nu, fixat. par 4 vis de 5 mm. Depuis novembre 46.   | 1                  | 701.768 | Bobines inductrices (jeu de 4) avec balais positifs. Depuis mai 51.  | 1                  | 712.128 | Cale de contacteur.                               | 1                  |
| 701.731 | Palier de démarreur fixat. par 4 vis de 5 mm. Depuis novembre 46.           | 1                  | 701.770 | Palier côté collecteur monté avec balais négatifs (sans balais positifs). Depuis mai 51.                   | 1                  | 712.375 | Contacteur de démarreur.                          | 1                  |
| 701.736 | Démarreur complet. Depuis septembre 47.                                     | 1                  |         |  |                    | 712.404 | Isolant de borne sur interrupteur. (R. VI).       | 1                  |
|         |   |                    |         |  |                    | 712.405 | Axe de came de contacteur.                        | 1                  |
|         |   |                    |         |  |                    | 712.406 | Vis TR de 5×24,5×15 de serrage du levier sur axe. | 1                  |

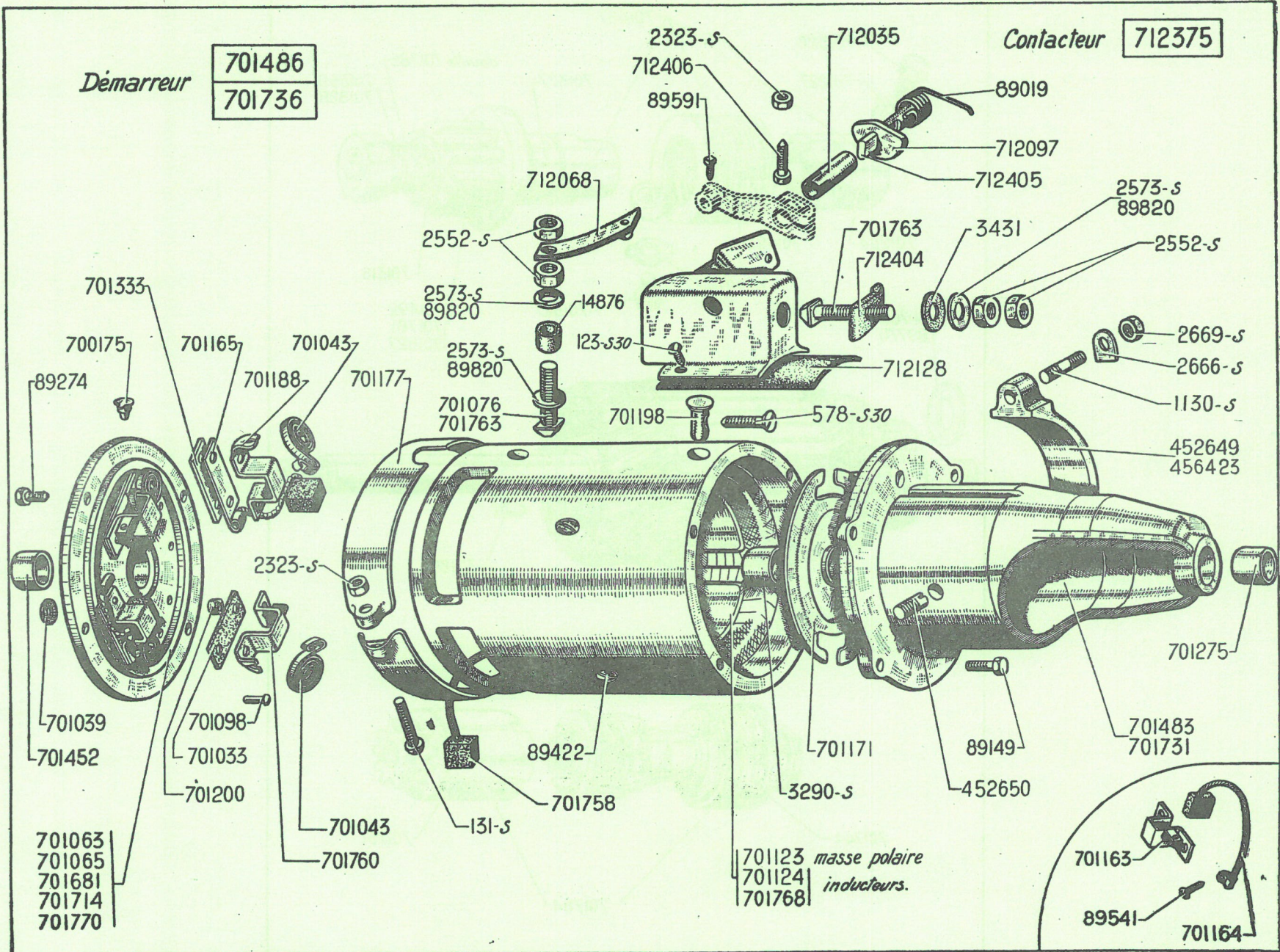

324 — DÉMARREUR (PARTIE MOBILE).

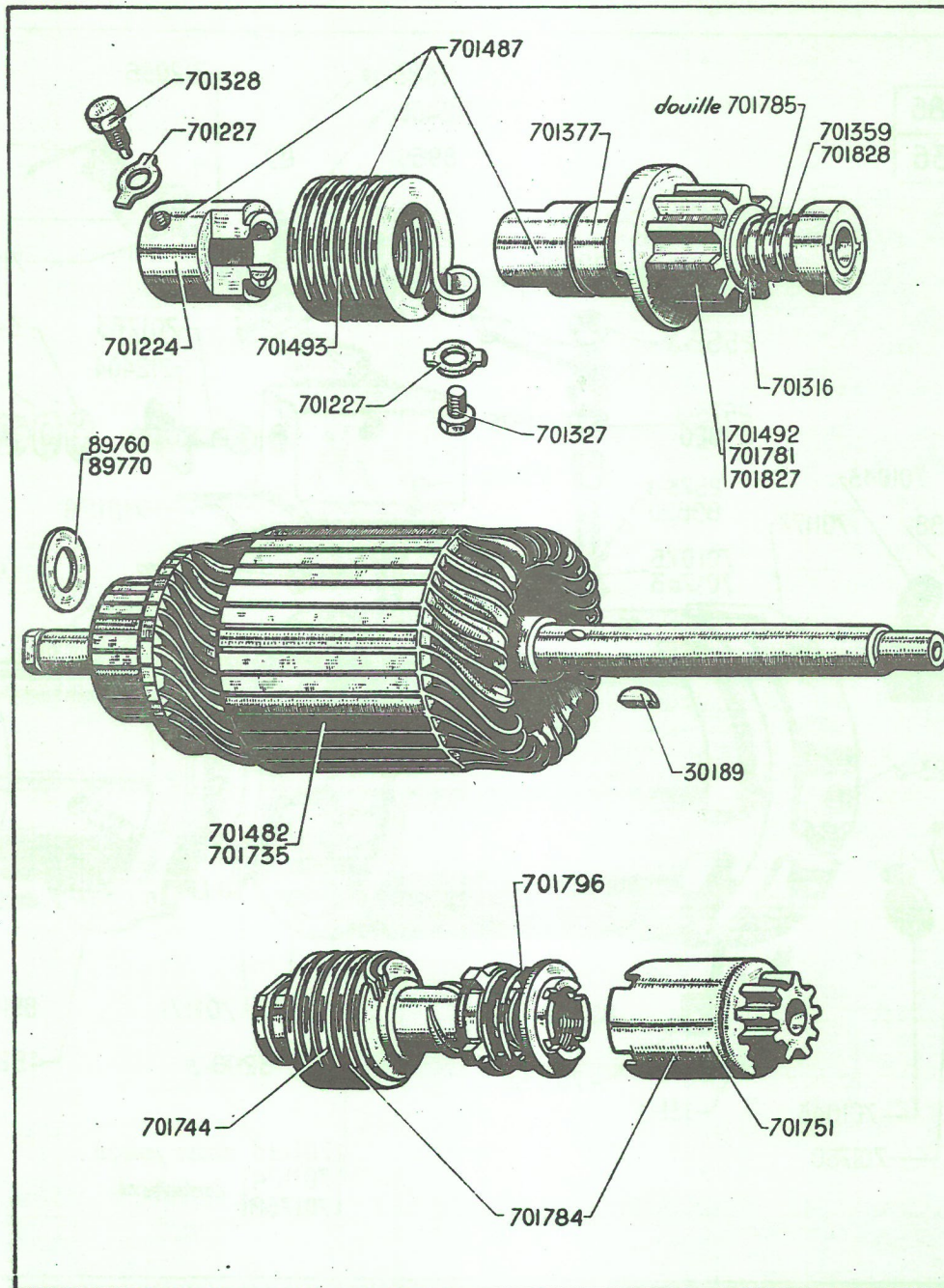

| NUMÉRO  | DÉSIGNATION   | COEFF <sup>a</sup> | NUMÉRO  | DÉSIGNATION   | COEFF <sup>a</sup> | NUMÉRO  | DÉSIGNATION  | COEFF <sup>a</sup> |
|---------|---|--------------------|---------|---|--------------------|---------|--|--------------------|
|         | <b>LANCEUR BENDIX</b><br><b>Jusque septembre 47.</b>  |                    | 701.359 | Ressort du pignon avec balourd (R. VI).                                     | 1                  |         | <b>LANCEUR BENDIX</b><br><b>Depuis septembre 47.</b>   |                    |
|         |   |                    | 701.377 | Douille mobile (R. VI).   | 1                  |         |  |                    |
| 30.189  | Clavette Woodruff de 4 mm.  | 1                  | 701.482 | Induit complet.   | 1                  | 30.189  | Clavette Woodruff de 4 mm.                             | 1                  |
| 89.760  | Rondelle de 15,2×28×2,4 de butée, côté collecteur.  | 1                  | 701.487 | Lanceur Bendix complet (3 filets ou 4 filets) (R. VI).                      | 1                  | 89.760  | Rondelle de 15,2×28×2,4 de butée, côté collecteur.     | 1                  |
| 89.770  | Rondelle de 14,5×25×1,5 de butée, côté pignon (R. II).                                      | 1                  | 701.492 | Pignon (3 filets avec balourd) (R. VI).                                     | 1                  | 89.770  | Rondelle de 14,5×25×1,5 de butée; côté pignon (R. II). | 1                  |
| 701.224 | Douille d'entraînement (R. VI).   | 1                  | 701.493 | Ressort d'entraînement (R. VI).   | 1                  |         |  |                    |
| 701.227 | Arrêteur de 10 mm de la vis d'arrêt de la douille d'entraînement et douille fileté (R. VI). | 2                  | 701.781 | Pignon 4 filets, avec balourd (R. VI). R. p. 701.827; d. e. o. : 1-701.828. | 1                  | 701.735 | Induit complet.  | 1                  |
| 701.316 | Bague entretoise (R. VI).   | 1                  | 701.785 | Douille fileté (4 filets) assemblée avec pignon (R. VI).                    | 1                  | 701.744 | Ressort d'entraînement (R. VI).                        | 1                  |
| 701.327 | Vis TH de 9,5×17 (sans téton) de la douille fileté (R. VI).                                 | 1                  | 701.827 | Pignon (4 filets), sans balourd (R. VI).                                    | 1                  | 701.751 | Pignon de démarreur (R. VI).                           | 1                  |
| 701.328 | Vis TH de 9,5×22 (avec téton) de la douille d'entraînement (R. VI)                          | 1                  | 701.828 | Ressort du pignon, sans balourd (R. VI).                                    | 1                  | 701.784 | Lanceur Bendix complet à pas rapide (R. VI).           | 1                  |
|         |   |                    |         |   |                    | 701.796 | Ressort antagoniste (R. VI).                           | 1                  |

## 326 — DÉMARREUR PARIS-RHONE (Partie fixe et mobile)

| NUMÉRO   | DÉSIGNATION   | COEFF | NUMÉRO  | DÉSIGNATION  | COEFF | NUMÉRO  | DÉSIGNATION   | COEFF |
|----------|---|-------|---------|--|-------|---------|---|-------|
|          | <b>Depuis décembre 53</b>   |       |         |  |       |         |   |       |
| A 533-95 | Vis TR de 5 × 10 (pas de 90) de fixat. du contacteur (R. VI).                       | 2     | 456.423 | Chapeau de palier de démarreur, entr'axe de perçage 100 mm, bossage taraudé à 12 × 175 (R. I). | 1     | 701.861 | Porte-balai avec ressort (R. VI).   | 4     |
| 131-S    | Vis TR de 5 × 30 de serrage de la bride de fermeture.                               | 1     | 701.744 | Ressort d'entraînement (R. VI).  | 1     | 701.862 | Ressort de porte-balai (R. VI).   | 4     |
| 1.130-S  | Goujon de 12 × 83 (filetages 22 et 18) de fixat. du chapeau de palier de démarreur. | 2     | 701.751 | Pignon de démarreur (R. VI).   | 1     | 701.863 | Balai négatif (R. VI).  | 2     |
| 2.323-S  | Ecrou H de 5 × 75 de serrage de la bride de fermeture.                              | 1     | 701.784 | Lanceur Bendix complet à pas rapide (R. VI).   | 1     | 701.864 | Balai positif (R. VI).  | 2     |
| 2.551-S  | Ecrou H de 8 × 125 de serrage des paliers.  | 2     | 701.796 | Ressort antagoniste (R. VI).   | 1     | 701.865 | Vis TF de 5 × 12, pas de 90, de fixat. des balais négatifs (R. VI).       | 2     |
| 2.666-S  | Arrêteur simple de 12,5 mm d'écrou de fixat. du chapeau de démarreur.               | 2     | 701.817 | Démarreur complet (R. VI).   | 1     | 701.866 | Lamelle de contacteur (R. VI).  | 1     |
| 2.669-S  | Ecrou H de 12 × 175 du goujon de fixat. du chapeau de palier de démarreur.          | 2     | 701.854 | Bague des paliers (R. VI).   | 3     | 701.868 | Palier intermédiaire (R. VI).   | 1     |
| 4.154-S  | Clavette Woodruff de 4 × 6,5 × 16 du lanceur.                                       | 1     | 701.857 | Contacteur complet (R. VI).  | 1     | 701.870 | Palier côté entraînement (R. VI).   | 1     |
| 452.650  | Ergot de 12 × 19 d'arrêt du démarreur (R. I).                                       | 1     | 701.858 | Tige de 8 × 175 de serrage des paliers (R. VI).  | 2     | 701.871 | Palier côté collecteur avec porte-balais et ressorts, sans balai (R. VI). | 1     |
|          |   |       | 701.859 | Vis TH de fixat. du palier intermédiaire (R. VI).  | 2     | 701.872 | Induit (R. VI).   | 1     |
|          |   |       | 701.860 | Borne de contacteur sur carcasse (R. VI).  | 1     | 701.873 | Bobines inductrices, jeu de 2 (R. VI).                                    | 1     |
|          |   |       |         |  |       | 701.877 | Sangle de fermeture (R. VI).  | 1     |

*Démarrreur complet.*

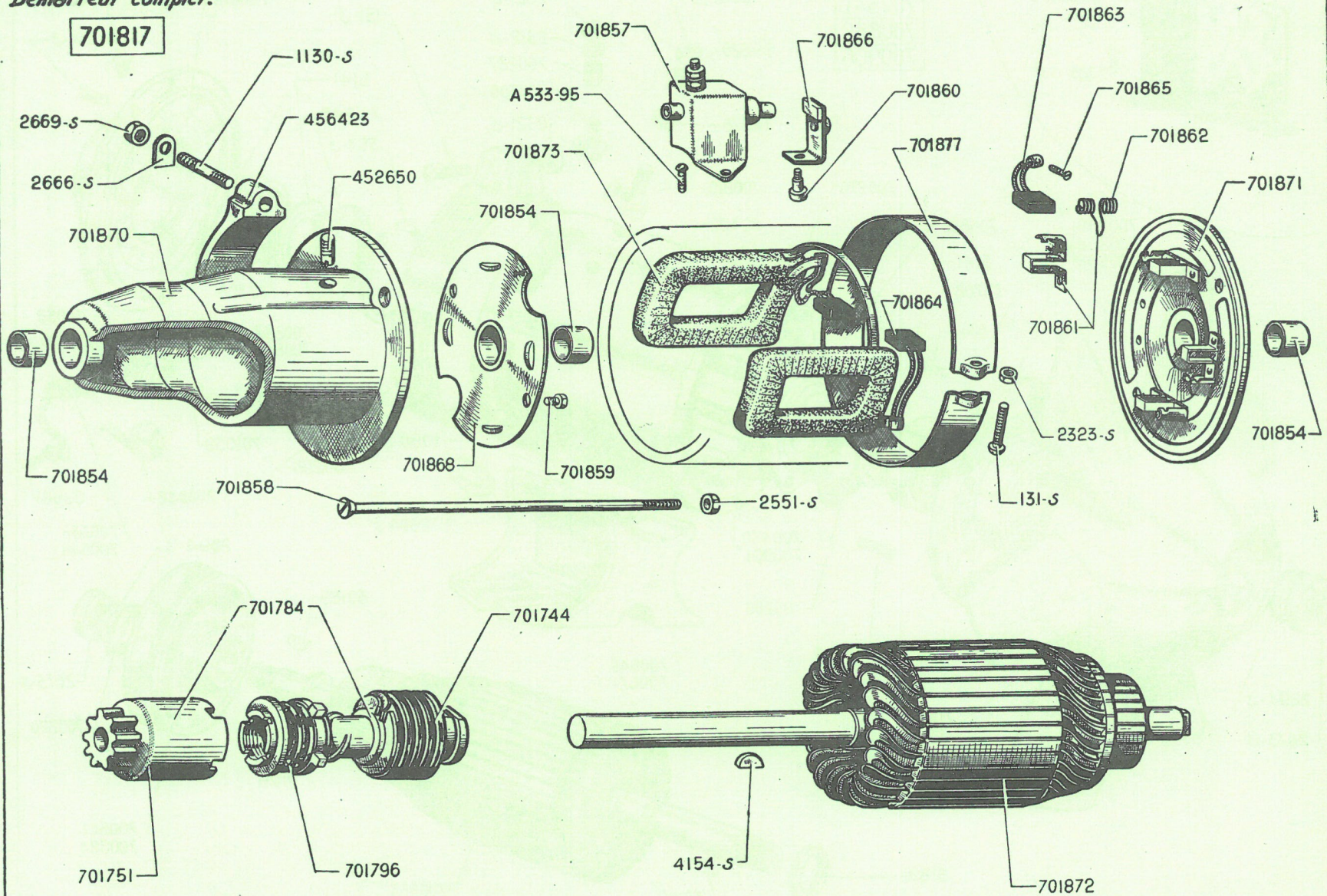

*Dynamo complète*

|        |
|--------|
| 700541 |
| 700882 |
| 700906 |

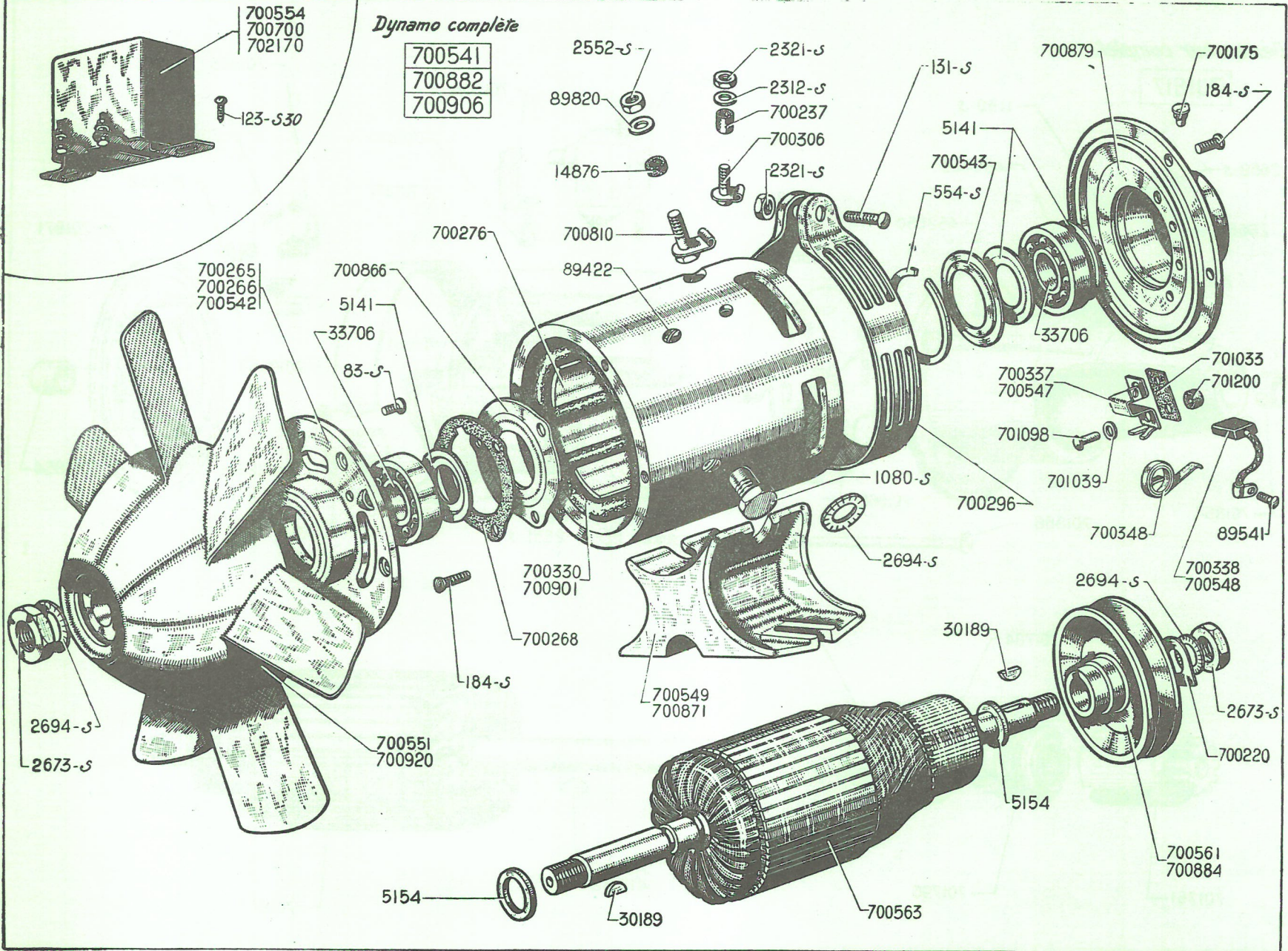

| NUMÉRO   | DÉSIGNATION   | COEFF.      | NUMÉRO  | DÉSIGNATION  | COEFF. | NUMÉRO  | DÉSIGNATION   | COEFF. |
|----------|---|-------------|---------|--|--------|---------|---|--------|
|          | <b>Dynamo avec régulateur<br/>jusque décembre 45</b>  |             | 89.422  | Vis TFB de 8×12 de fixat. des<br>masses polaires.                      | 4      | 700.551 | Ventilateur sur dynamo.<br>Jusque septembre 47.   | 1      |
|          | <b>Dynamo avec régulateur<br/>sur tablier<br/>décembre 45/juillet 53</b>  |             | 89.541  | Vis TR de 4×9 de connexion des<br>balais.                              | 3      | 700.554 | Régulateur 6 volts (S.P. 1) (mon-<br>tage sur la dynamo) (R. VI).   | 1      |
|          |   |             | 89.820  | Rondelle de 8×17×0,5 de serrage<br>de borne positive.                  | 1      | 700.561 | Poulie d'entraînement.<br>Jusque septembre 47.  | 1      |
| 83-S     | Vis TF de 4×10 de fixat. de plaque<br>de fermeture.   | 3           | 700.175 | Graisneur, hauteur 15 mm (R. VI).<br>Jusque décembre 45.               | 1      | 700.563 | Induit complet.   | 1      |
| 123-S-30 | Vis TR de 5×10 à pointe de fixat.<br>du régulateur.   | 2           | 700.220 | Arrêteur simple de 12 mm d'écrou<br>de la poulie.                      | 1      | 700.700 | Régulateur 6 volts Ducellier<br>(S.P. 5) (sur tablier) (R. VI).   | 1      |
| 131-S    | Vis TR de 5×30 de serrage de la<br>bride de fermeture.  | 1           | 700.237 | Tube isolant de 5×8×8 de la<br>borne d'excitation (R. VI).             | 1      | 700.810 | Borne positive (filetage 8×125,<br>long. 27 mm).  | 1      |
| 184-S    | Vis TFB de 5×12 de fixat. de palier<br>côté collecteur et ventilateur.  | 8           | 700.265 | Palier côté entraînement monté.  | 1      | 700.866 | Plaquette de fermeture.   | 1      |
| 554-S    | Segment d'arrêt de 46×50×1,5<br>du roulement côté collecteur.   | 1           | 700.266 | Palier côté entraînement nu.<br>Depuis septembre 52.                   | 1      | 700.871 | Support de dynamo.<br>Depuis septembre 47.  | 1      |
| 1.080-S  | Vis TH de 12×17,5 de fixat. du<br>support sur dynamo.   | 2           | 700.268 | Joint de serrage de la plaquette<br>de fermeture (R. VI).              | 1      | 700.879 | Palier côté collecteur monté.   | 1      |
| 2.312-S  | Rondelle de 5×12×1 de serrage<br>de la borne d'excitation.  | 2           | 700.276 | Masse polaire.   | 4      | 700.882 | <i>Dynamo 6 volts (sans le ventila-<br/>teur) (régulateur sur tablier).<br/>Septembre 47-juillet 53. R. p.<br/>702.311 (R. VI); d. e. o. :<br/>1-702.175 (R. VI) (voir pa-<br/>ge 329).</i> | 1      |
| 2.321-S  | Écrou H de 5×7,5 de serrage de<br>bride de fermeture et de borne<br>d'excitation.   | 3           | 700.296 | Bride de fermeture.  | 1      |         |   |        |
| 2.552-S  | Écrou H de 8×125 de serrage de<br>borne positive.   | 2           | 700.306 | Borne d'excitation (filet 5×75,<br>long. 24 mm).                       | 1      | 700.884 | Poulie d'entraînement.<br>Depuis septembre 47.  | 1      |
| 2.673-S  | Écrou H de 12×175 de fixat. :<br>— du ventilateur.<br>— de la poulie d'entraînement.  | 1<br>1      | 700.330 | Bobines inductrices (jeu de 4) de<br>la dynamo à régulateur.           | 1      | 701.901 | Bobines inductrices (jeu de 4)<br>(régulateur sur tablier).   | 1      |
| 2.694-S  | Rondelle éventail de 12,5×22<br>d'écrou de fixat. (R. VI) :<br>— du ventilateur.<br>— du support sur dynamo.<br>— de la poulie. | 1<br>2<br>1 | 700.337 | Porte-balai. Depuis décembre 45.                                       | 2      | 700.906 | <i>Dynamo 6 volts (sans le ventila-<br/>teur) (régulateur sur tablier).<br/>N. F. P.<br/>Décembre 45-septembre 47.</i>  | 1      |
| 5.141    | Rondelle de 17×32×0,5 pare-huile<br>entre roulement et collecteur.  | 4           | 700.348 | Porte-balai. Depuis décembre 45.                                       | 2      | 700.920 | Ventilateur sur dynamo.<br>Depuis septembre 47.   | 1      |
| 5.154    | Bague de butée.   | 2           | 700.541 | <i>Dynamo 6 volts à régulateur (sans<br/>le ventilateur). N. F. P.</i> | 1      | 700.920 | Ventilateur sur dynamo.<br>Depuis septembre 47.   | 1      |
| 14.876   | Tube isolant de borne positive<br>(R. VI).  | 1           | 700.542 | Palier côté entraînement, nu.<br>Jusque septembre 52.                  | 1      | 701.033 | Plaquette isolante de 15/10 pour<br>porte-balai (R. VI).  | 1      |
| 30.189   | Clavette Woodruff de la poulie et<br>du ventilateur.  | 2           | 700.543 | Rondelle de 27×50×0,5 pare-<br>huile, côté collecteur.                 | 1      | 701.039 | Rondelle fibre de 5×10 de porte-<br>balai (R. VI).  | 2      |
| 33.706   | Roulement de 17×47×14 (R. VI).  | 2           | 700.547 | <i>Porte-balai + et —. N. F. P.<br/>Jusque décembre 45.</i>            | 2      | 701.098 | Rivet de 3,8×12,5 de fixat. de<br>porte-balai (R. VI).  | 4      |
|          |   |             | 700.548 | Balai principal + et — de 6 mm.<br>(R. VI). Jusque décembre 45.        | 2      | 701.200 | Canon isolant de 4×6, long.<br>5,5 mm (R. VI).  | 2      |
|          |   |             | 700.549 | Support de dynamo.<br>Jusque septembre 47.                             | 1      | 702.170 | Régulateur 6 volts, S.N.A.<br>(R. XII) (sur tablier) (R. VI).   | 1      |



| NUMÉRO   | DÉSIGNATION  | COEFF.      | NUMÉRO  | DÉSIGNATION   | COEFF. | NUMÉRO  | DÉSIGNATION  | COEFF. |
|----------|--|-------------|---------|---|--------|---------|--|--------|
|          | <b>Depuis Juin 52</b>  |             |         |   |        |         |  |        |
| 125-S-30 | Vis TR de 5×15 de fixat. du régulateur.  | 2           | 4.154-S | Clavette Woodruff de 4×6,5×16 de la poulie et du ventilateur.                           | ALD    | 700.967 | Bride de fermeture (R. VI).  | 1      |
| 131-S    | Vis TR de 5×30 de serrage de la bride de fermeture.  | 1           | 30.189  | Clavette Woodruff de 4×6,3×15,5 de la poulie et du ventilateur.                         | ALD    | 700.988 | Rondelle support de porte-balai avec ressorts (sans balai) (R. VI).    | 1      |
| 1.021-S  | Vis TH de 12×20 de fixat. du support sur dynamo.   | 2           | 33.706  | Roulement de 17×47×14 (R. VI).  | 2      | 702.175 | Régulateur 6 volts S.N.A. (R 12 S 10) (sur tablier) (R. VI).           | 1      |
| 2.321-S  | Ecrou H de 5×75 de serrage de la bride de fermeture.   | 1           | 700.871 | Support de dynamo.  | 1      | 702.294 | Balai prise et masse (R. VI).  | 2      |
| 2.371-S  | Ecrou H de 6×100 de serrage des paliers.   | 2           | 700.884 | Poulie d'entraînement.  | 1      | 702.295 | Ressort de balai (R. VI).  | 2      |
| 2.673-S  | Ecrou H de 12×175 de fixat. :<br>— du ventilateur.<br>— de la poulie d'entraînement.   | 1<br>1      | 700.920 | Ventilateur sur dynamo.   | 1      | 702.298 | Palier nu, côté entraînement (R. VI).                                  | 1      |
| 2.694-S  | Rondelle éventail de 12,5×22 d'écrou de fixat. (R. VI) :<br>— du ventilateur.<br>— du support sur dynamo.<br>— de la poulie. | 1<br>2<br>1 | 700.946 | <i>Dynamo 6 volts (sans ventilateur, ni support, ni poulie) (R. VI). R. p. 702.311.</i> | 1      | 702.299 | Plaque de fixat. du roulement sur palier côté entraînement (R. VI).    | 1      |
|          |  |             | 700.953 | Bobines inductrices (jeu de 2) (R. VI).   | 1      | 702.301 | Porte-balai (R. VI).   | 2      |
|          |  |             | 700.954 | Palier nu, côté collecteur (R. VI).   | 1      | 702.311 | Dynamo 6 volts, avec support et poulie (sans ventilateur) (R. VI).     | 1      |
|          |  |             | 700.957 | Induit complet (R. VI).   | 1      | 702.312 | Dynamo 6 volts, avec support et poulie (sans ventilateur) (R. VI) P.O. | 1      |
|          |  |             | 700.966 | Vis TF de 6×162 de serrage des paliers (R. VI).   | 2      |         |  |        |

*Dynamo complete*

- |        |
|--------|
| 700946 |
| 702311 |
| 702312 |

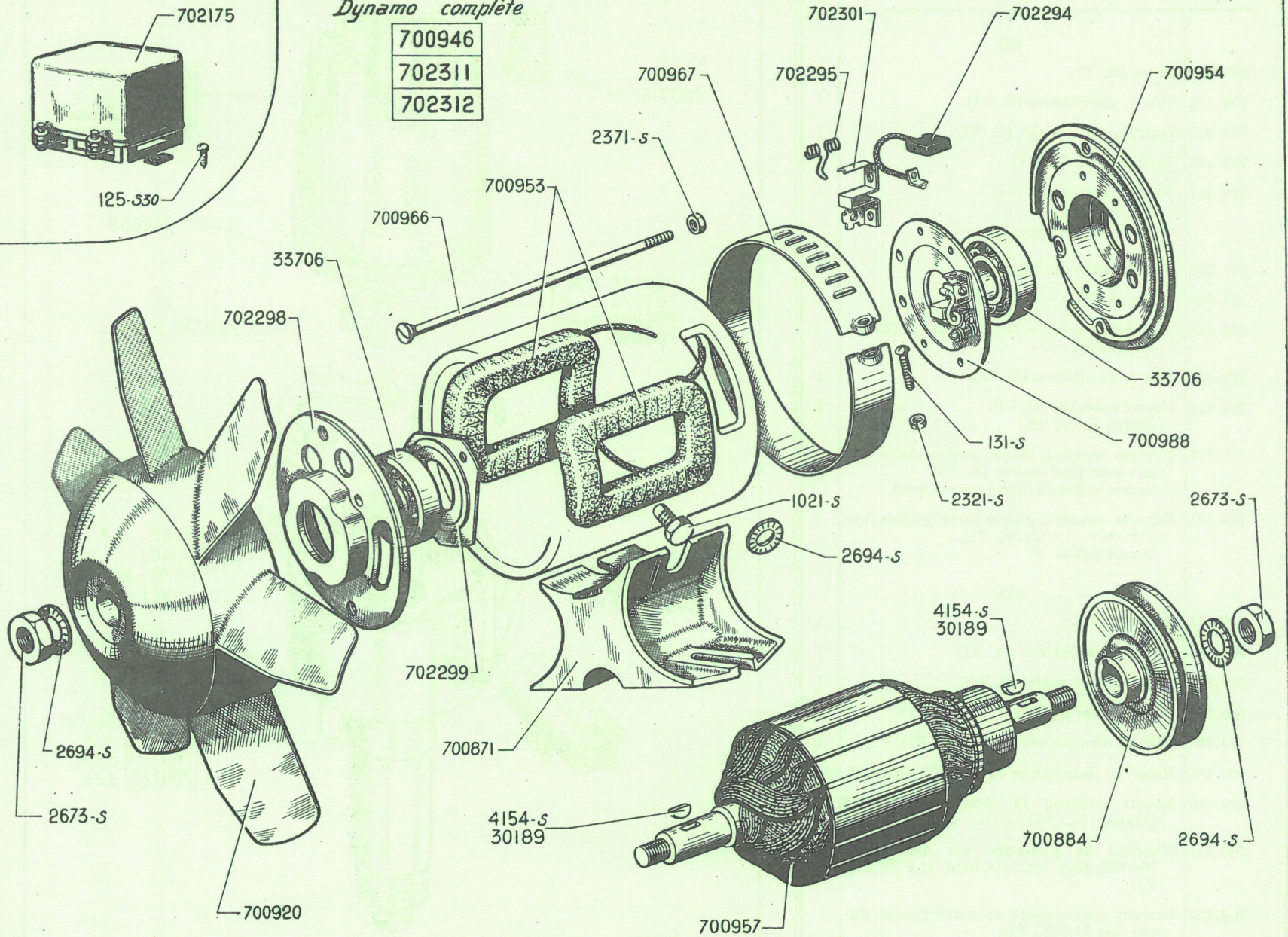
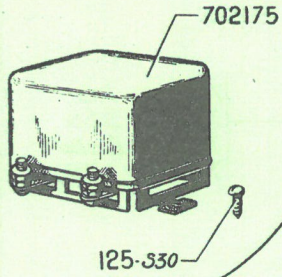

| NUMÉROS | DÉSIGNATION  | COEFF. |
|---------|--|--------|
|         | <b>RB</b>  |        |
| 709.136 | Rotor (R. VI).   | 1      |
| 709.295 | Tête de distributeur (R. VI).  | 1      |
| 709.382 | Distributeur complet (R. VI).  | 1      |
| 709.463 | Condensateur (R. VI).  | 1      |
| 709.647 | Rupteur complet (R. VI).   | 1      |
|         | <b>DUCELLIER</b>   |        |
| 709.245 | Condensateur (R. VI).  | 1      |
| 709.249 | Rotor (R. VI).   | 1      |
| 709.381 | Distributeur complet (R. VI). R. p. 709.382 ou 709.383.  | 1      |
| 709.633 | Tête de distributeur (R. VI).  | 1      |
| 709.648 | Rupteur complet (R. VI).<br>Jusque juillet 48.   | 1      |
| 709.670 | Rupteur complet, plaque rectangulaire, ressort avec boutonnière (R. VI).<br>Depuis juillet 48 (quelques voitures). | 1      |
| 709.671 | Rupteur complet, plaque rectangulaire, ressort avec encoche (R. VI).<br>Depuis juillet 48.                         | 1      |
|         | <b>SEV</b>   |        |
| 709.178 | Rotor (R. VI).   | 1      |
| 709.296 | Tête de distributeur (R. VI).  | 1      |
| 709.383 | Distributeur complet (R. VI).  | 1      |
| 709.512 | Condensateur (R. VI).  | 1      |
| 709.697 | Tête du distributeur 709.732 (R. VI). P.O.   | 1      |
| 709.698 | Rotor du distributeur 709.732 (R. VI). P.O.  | 1      |
| 709.699 | Isolant intérieur du distributeur 709.732 (plaque) (R. VI). P.O.   | 1      |
| 709.716 | Manchon de protection sur distributeur 709.732, diam. int. 14,3, haut. 21,8 (R. VI). P.O.                          | 7      |
| 709.727 | Linguet avec support de contact, sans plaque (par jeu) (R. VI).  | 1      |
| 709.732 | Distributeur complet (R. VI). P.O.   | 1      |

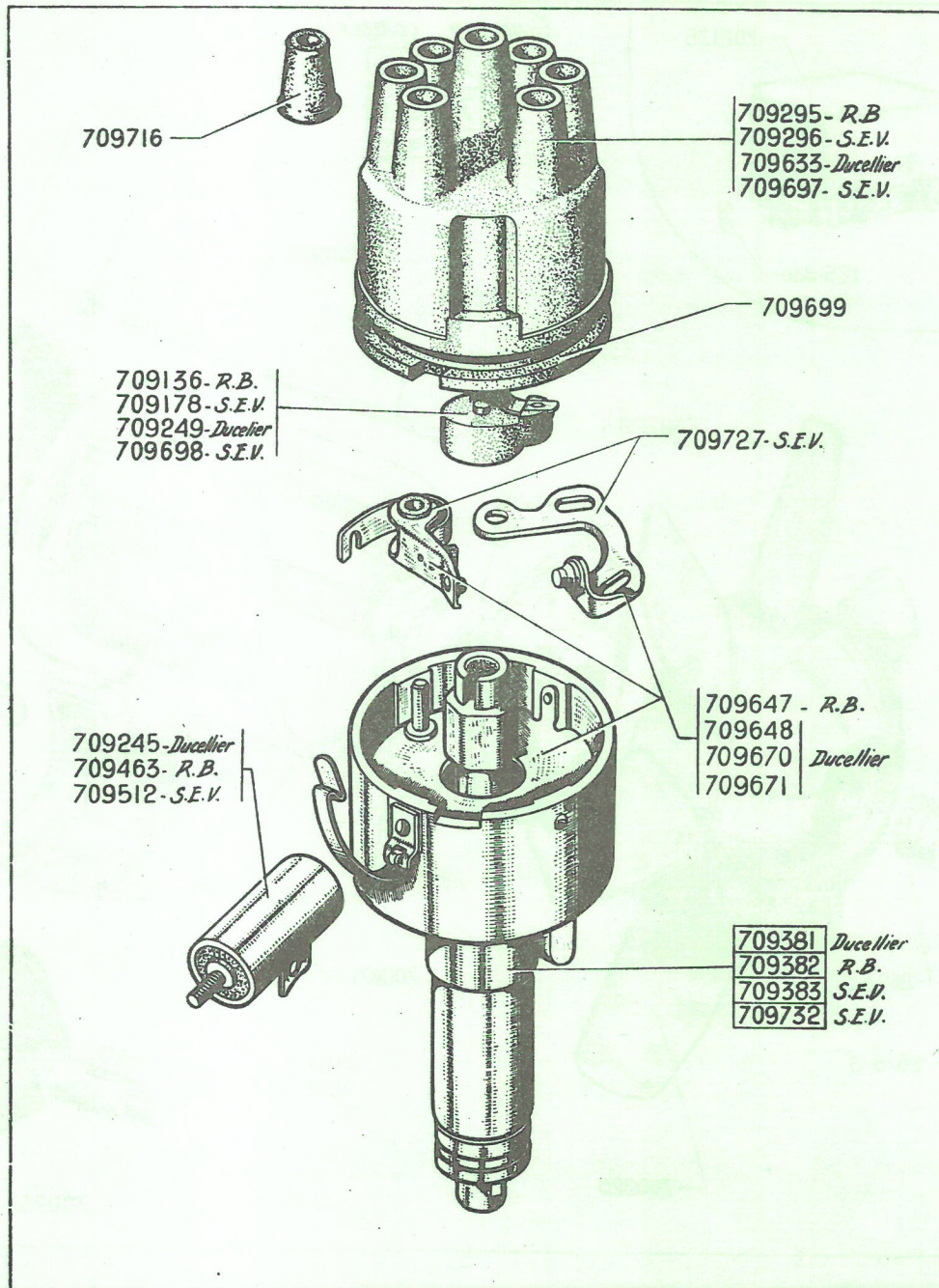

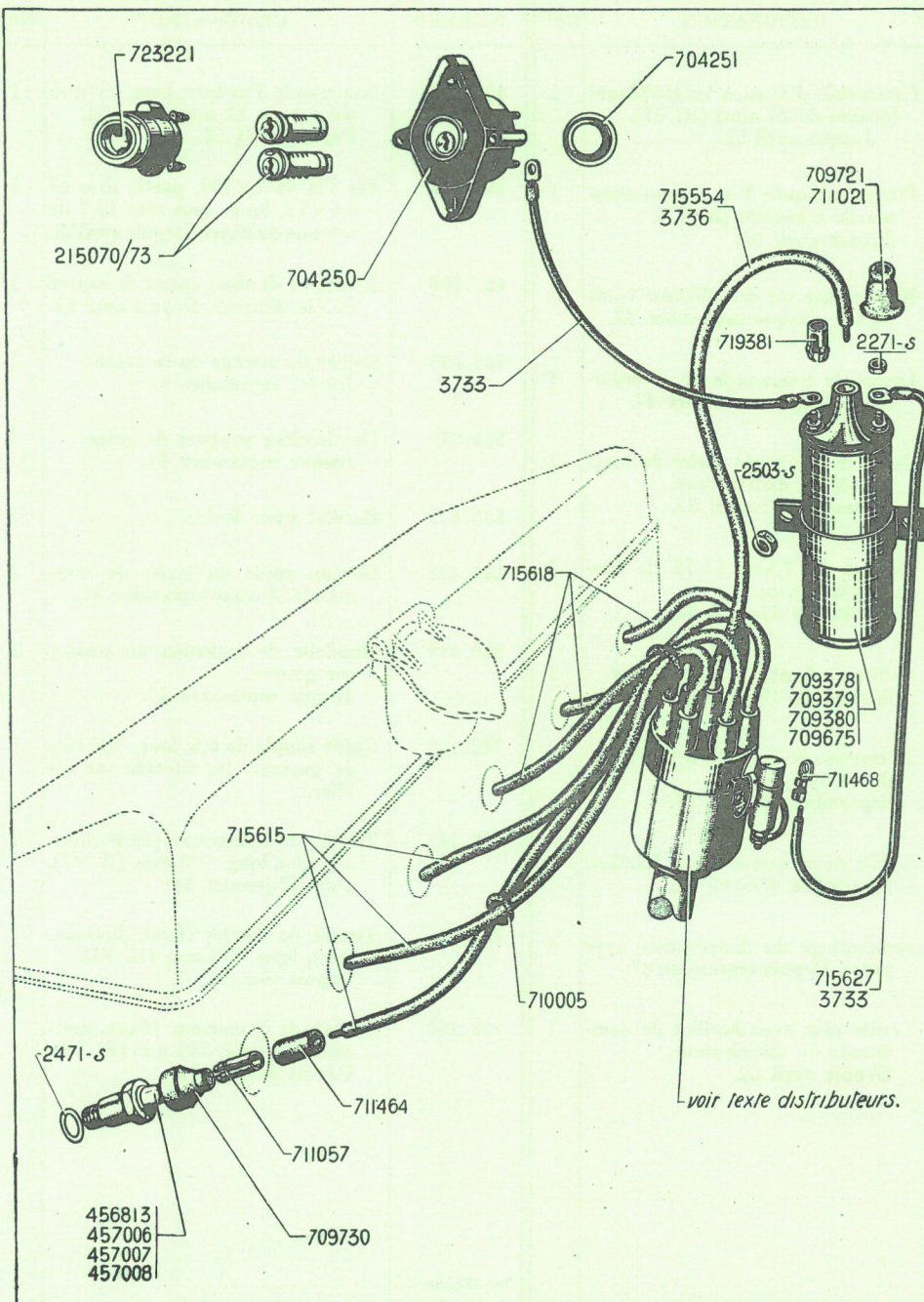

| NUMÉROS | DÉSIGNATION  | COEFF. |
|---------|--|--------|
| 2.271-S | Ecrou H de 4×75 pour fil de basse tension.   | 4      |
| 2.471-S | Joint de bougie de 14 mm (R. VI).  | 6      |
| 2.503-S | Ecrou H de 7×100 de fixat. de la bobine.   | 2      |
| 3.733   | Fil de 12/10 1 conducteur (basse tension) (au mètre) (R. VI).  | ALD    |
| 3.736   | Fil de 7 mm de bougie (au mètre) (R. VI).  | ALD    |
| 215.070 | Jeu de barillets du commutateur et de la poignée de porte (R. VI).   | 1      |
| 456.813 | Bougie Marchal de 14 mm (CR 36) (R. VI).   | 6      |
| 457.006 | Bougie Marchal de 14 mm (CR 35-36) (R. VI).  | 6      |
| 457.007 | Bougie Eyquem de 14 mm (112-S) (R. VI).  | 6      |
| 457.008 | Bougie AC de 14 mm (44 L) (R. VI).   | 6      |
| 457.221 | Bougie Gergovia de 14 mm (614-X) (R. VI).  | 6      |
| 704.250 | Commutateur d'allumage sans barillet, sur planche de bord (R. VI). Jusque juin 52.                             | 1      |
| 704.251 | Jonc de commutateur (R. VI). Jusque juin 52.   | 1      |
| 709.378 | Bobine d'allumage Ducellier (R. VI).   | 1      |
| 709.379 | Bobine d'allumage RB (R. VI).  | 1      |
| 709.380 | Bobine d'allumage S.E.V. (R. VI).  | 1      |
| 709.675 | Bobine d'allumage SEV (R. VI). P.O.  | 1      |
| 709.721 | Manchon sur bobine, diam. int. 16 mm, haut. 24 mm (R. VI).   | 1      |
| 709.730 | Protège-bougie, diam. int. 11 mm et 31,6 mm, long. totale 54 mm (R. VI). P.O.                                  | 6      |
| 710.005 | Anneau de groupement des fils de bougie.   | 6      |
| 711.021 | Protecteur de câble sur bobine (R. VI).  | 1      |
| 711.057 | Embout de fil de bougie.   | 6      |
| 711.464 | Protecteur de 7,5×12, long. 40 mm d'embout de fil de bougie.   | 6      |
| 711.468 | Cosse de 5 mm pour fil de bobine.  | 2      |
| 715.554 | Fil de bobine à allumeur (haute tension), long. 580 mm.  | 1      |
| 715.615 | Fil de bougie, long. 580 mm.   | 3      |
| 715.618 | Fil de bougie, long. 300 mm.   | 3      |
| 715.627 | Fil de bobine à allumeur (basse tension), long. 630 mm.  | 1      |
| 719.381 | Embout de câble.   | 8      |
| 723.221 | Commutateur d'allumage sans barillet, fixat. sur planche de bord par un écrou central (R. VI). Depuis juin 52. | 1      |

## 334 — COMMANDE D'AVANCE VARIABLE - DE DÉMARREUR ET DE STARTER

| NUMÉRO   | DÉSIGNATION   | COEFF <sup>1</sup> | NUMÉRO  | DÉSIGNATION  | COEFF <sup>1</sup> | NUMÉRO  | DÉSIGNATION  | COEFF <sup>1</sup> |
|----------|---|--------------------|---------|--|--------------------|---------|--|--------------------|
| H 211-97 | Ressort de 11×12,6×17 de blocage du levier.<br>Jusque septembre 47.               | 1                  | 452.932 | Commande d'avance, long. 580 mm (course de 26 mm) (R. VI).<br>Jusque avril 52. | 1                  | 457.109 | Commande d'avance, long. 650 mm (course de 12 mm) (R. VI).<br>Depuis avril 52.                       | 1                  |
| 127-S    | Vis TR de 5×20 de fixat. de l'entretoise. Septembre 47-avril 52.                  | 1                  | 452.933 | Plaque marquée T et S pour commande d'avance (R. VI).<br>Jusque avril 52.      | 1                  | 457.144 | Vis TH de 7×100, partie lisse de 8,5×13, long. sous tête 19,7 de retenue du levier. Depuis avril 52. | 1                  |
| 404-S    | Vis TH de 6×40 de serrage du collier.   | 1                  | 453.173 | Remboîtement du distributeur (sans patte). Jusque septembre 47.                | 1                  | 457.202 | Ressort à doubles spires de rappel du distributeur. Depuis avril 52.                                 | 1                  |
| 2.323-S  | Ecrou H de 5×75 de serrage :<br>— de gaine.<br>— de l'entretoise.                 | 1<br>1             | 453.189 | Levier de commande du distributeur. Jusque septembre 47.                       | 1                  | 585.698 | Collier de serrage de la gaine.<br>Jusque septembre 47.  | 1                  |
| 2.371-S  | Ecrou H de 6×100 de serrage du collier.   | 1                  | 456.714 | Guide de 7×18 du levier de commande du distributeur.<br>Septembre 47-avril 52. | 1                  | 585.719 | Demi-collier support de gaine.<br>Jusque septembre 47.   | 1                  |
| 89.274   | Vis TH de 5×13 de serrage de gaine.   | 1                  | 456.715 | Ressort de 7,5×9,5×12 de blocage du levier.<br>Septembre 47-avril 52.          | 1                  | 586.477 | Barillet pour levier.  | 1                  |
| 89.591   | Vis TC de 4×8 de serrage de câble.  | 1                  | 456.857 | Collier de fixat. du distributeur.<br>Septembre 47-avril 52.                   | 1                  | 586.478 | Goujon guide du levier de commande. Jusque septembre 47.   | 1                  |
| 309.641  | Guide câble (tôle) de passage des tirettes sur tablier.                           | 1                  | 456.859 | Entretoise de 5,5×8,5×6 de fixat. du collier.<br>Septembre 47-avril 52.        | 1                  | 586.479 | Rondelle de maintien du ressort sur goujon.<br>Jusque septembre 47.                                  | 1                  |
| 309.642  | Caoutchouc du guide-câble des tirettes.   | 1                  | 456.860 | Levier de commande avec barillet.<br>Septembre 47-avril 52.                    | 1                  | 722.522 | Gaine souple de 6,5, long. 480 mm de passage des tirettes sur tablier.                               | 5                  |
| 330.276  | Tirette de démarreur (fixat. verticale), long. 670 mm (R. VI).<br>Jusque juin 52. | 1                  | 456.931 | Remboîtement du distributeur avec patte. Depuis septembre 47.                  | 1                  | 723.112 | Tirette de démarreur (fixat. horizontale), long. 670 mm (R. VI).<br>Juin 52-janvier 54.              | 1                  |
| 330.277  | Tirette de starter (fixat. verticale), long. 970 mm (R. VI).<br>Jusque juin 52.   | 1                  | 457.105 | Levier plat avec barillet de commande du distributeur.<br>Depuis avril 52.     | 1                  | 723.114 | Tirette de starter (fixat. horizontale), long. 970 mm (R. VI).<br>Depuis juin 52.                    | 1                  |
| 452.073  | Tôle de fixat. de remboîtement.<br>Jusque septembre 47.                           | 1                  |         |  |                    | 723.156 | Tirette de démarreur (fixat. horizontale), long. 740 mm (R. VI).<br>Depuis janvier 54.               | 1                  |

COMMANDE D'AVANCE VARIABLE - DE DÉMARREUR ET DE STARTER — 335

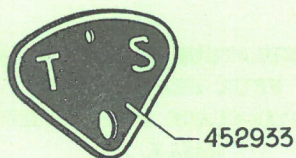

452933

*Jusque Avril 1952*

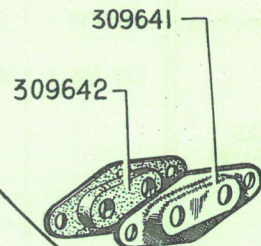

309641

309642

452932  
457109

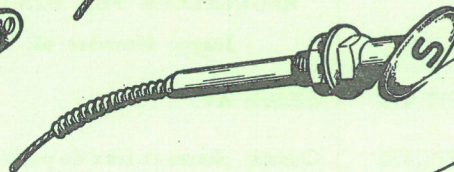
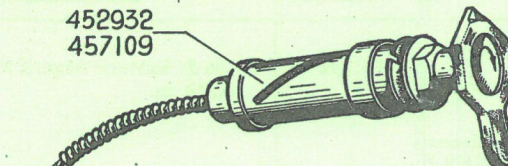

démarreur

|        |
|--------|
| 330276 |
| 723112 |
| 723156 |

starter

|        |
|--------|
| 330277 |
| 723114 |

*Depuis Avril 1952*

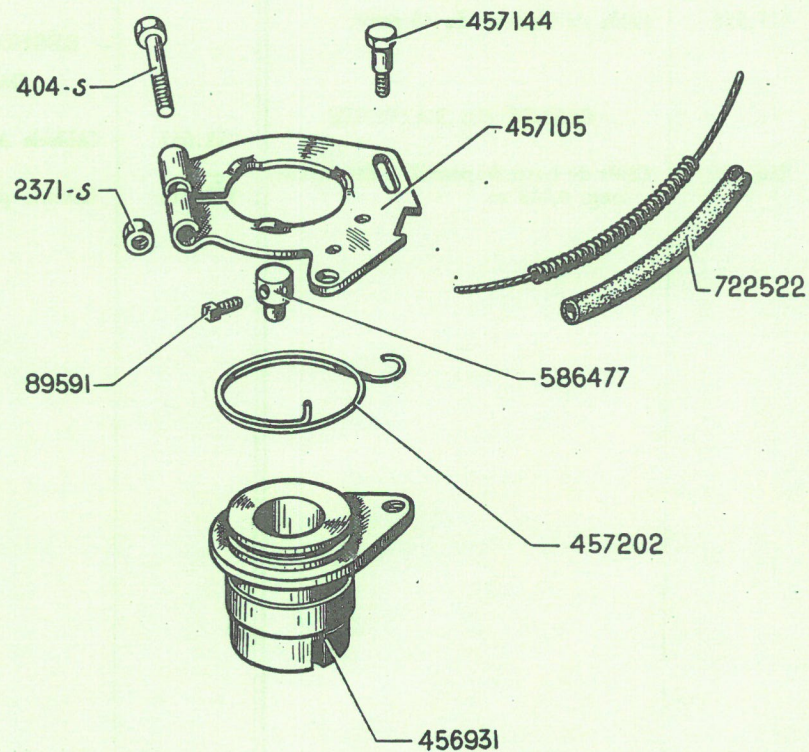
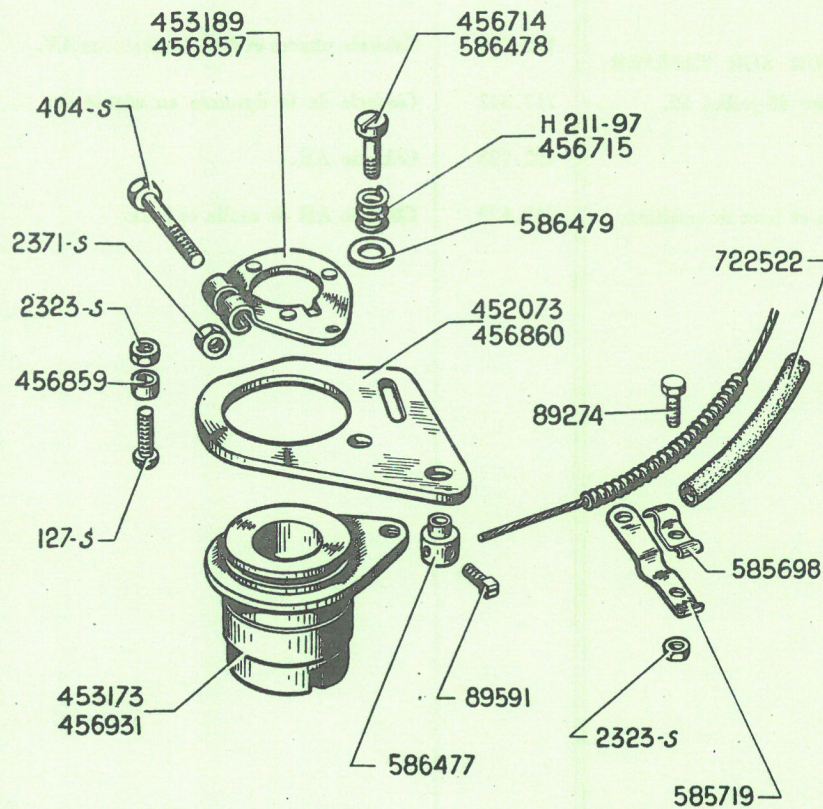

| NUMÉRO  | DÉSIGNATION  | NUMÉRO  | DÉSIGNATION   | NUMÉRO  | DÉSIGNATION   |
|---------|--|---------|---|---------|---|
|         | <b>BATTERIES D'ACCUS</b><br>(S'adresser directement aux Maisons<br>DININ, TEM, TUDOR et FULMEN.) | 714.596 | Câble de batterie négatif à masse, long.<br>0,340 m.                        | 717.442 | Câblerie de la dynamo au régulateur.  |
|         | <b>CABLES AU MÈTRE (R. VI).</b>  |         | <b>FAISCEAUX DE CABLES<br/>RÉGULATEUR SUR DYNAMO</b><br>Jusque décembre 45. | 722.455 | Câblerie AR.  |
| 3.732   | Câble de 20/10 <sup>e</sup> , 1 conducteur.  | 717.474 | Câblerie AV.  |         | <b>RÉGULATEUR SUR TABLIER<br/>FEUX INDICATEURS,<br/>ESSUIE-GLACE SUR AUVENT,<br/>MALLE AR</b><br>Depuis juillet 52. |
| 3.733   | Câble de 12/10 <sup>e</sup> , 1 conducteur.  | 717.476 | Câblerie phares et feux de position.  |         |   |
| 3.736   | Câble de 7 mm pour fils de bougies.  | 722.455 | Câblerie AR.  | 722.730 | Câblerie AV.  |
| 921.552 | Câble de batterie de 40 mm <sup>2</sup> .  |         | <b>RÉGULATEUR SUR TABLIER</b><br>Décembre 45-juillet 52.                    | 722.673 | Câblerie phares et feux indicateurs AV.   |
|         | <b>CABLES DE BATTERIE</b>  |         |   | 717.442 | Câblerie de la dynamo au régulateur.  |
| 714.595 | Câble de batterie positif, à démarreur,<br>long. 0,540 m.  | 722.667 | Câblerie AV.  | 722.723 | Câblerie AR.  |
|         |  | 717.476 | Câblerie phares et feux de position.  | 722.672 | Câblerie AR de malle et feux.   |

| NUMÉRO  | DÉSIGNATION   | NUMÉRO  | DÉSIGNATION   | NUMÉRO  | DÉSIGNATION  |
|---------|---|---------|---|---------|--|
|         | CLASSEMENT ALPHABÉTIQUE   | 722.593 | Collier négatif Axo avec vis, de batterie pour câble de 40 mm <sup>2</sup> , perçage pour câble, diam. 10 mm (R. VI). | 1.062-S | Œillet caoutchouc de 12×21×5 pour trou de 16 mm.   |
| 3.684   | Attache-câble Bowden.   | 711.057 | Cosse pour fil de bougie, diam. 21 mm, long. 30 mm.   | 1.063-S | Œillet caoutchouc de 14×26×6 pour trou de 20 mm.   |
| 722.516 | Barrette 2 bornes.  | 711.467 | Cosse pour câble de phare (percée d'un trou de 5,5 mm).   | 1.064-S | Œillet caoutchouc de 16×32×7 pour trou de 25 mm.   |
| 710.161 | Barrette 3 bornes.  | 711.468 | Cosse pour câble de 12 et 20/10 (percée d'un trou de 5,5 mm).   | 1.065-S | Œillet caoutchouc de 22×38×8 pour trou de 30 mm.   |
| 719.901 | Barrette 4 bornes.  | 711.470 | Cosse pour câble de 20/10 (percée d'un trou de 8,5 mm).   | 2.524-S | Patte simple de fixat. de la câblerie AV sur jambonneau. Depuis avril 52.                      |
| 710.170 | Barrette 5 bornes.  | 711.472 | Cosse pour câble de 40 mm <sup>2</sup> (percée d'un trou de 8,5 mm).  | 722.529 | Plaque de fixat. de la câblerie AV sur jambonneau, long. 94 mm, larg. 76 mm. Depuis avril 52.  |
| 719.902 | Barrette 7 bornes.  | 711.637 | Cosse pour câble de 10/10 (percée d'un trou de 4,5 mm).   | 710.138 | Prise de baladeuse à interrupteur.   |
| 722.682 | Barrette 10 bornes (montage avec feux indicateurs de direction AV et AR).   | 711.716 | Cosse pour câblerie (percée d'un trou de 6,5 mm).   | 710.134 | Protecteur de faisceau de câbles sus AV de caisse. Júsque avril 52.                            |
| 710.122 | Capot de protection de barrette, sur côté de caisse.  | 710.022 | Ecrou spécial de 5×75 de borne en ébonite.  | 113.980 | Rondelle caoutchouc, diam. 26 mm de passage de fil de jauge sur tôle de logement de réservoir. |
| 704.217 | Collier de guidage du faisceau de câbles diam. 38 mm (R. VI).   | 2.371-S | Ecrou H de 6×100 de la vis 719.924 des colliers de batterie.  | 722.429 | Rondelle feutre de 16×40×3 de borne de batterie.   |
| 710.086 | Collier pour fixat. de câble de 10 mm.  | 1.061-S | Œillet caoutchouc de 8×18×4 pour trou de 12 mm.   | 719.924 | Vis tête carrée de 6×27,5×17,5 des colliers de batterie.                                       |
| 722.592 | Collier positif Axo avec vis, de batterie pour câble de 40 mm <sup>2</sup> , perçage pour câble, diam. 10 mm (R. VI). |         |   |         |  |



338 — AVERTISSEURS - ÉCLAIRAGE - COMMUTATEUR

| NUMÉRO  | DÉSIGNATION   | COEFF. | NUMÉRO  | DÉSIGNATION   | COEFF. | NUMÉRO  | DÉSIGNATION   | COEFF. |
|---------|---|--------|---------|---|--------|---------|---|--------|
|         | <b>CLASSEMENT<br/>ALPHABÉTIQUE</b>  |        | 2.669-S | Ecrou H de 12×175 de fixat. des phares.   | 2      | D2.028  | Porte de phare Cibié, diam. 220 mm (R. VI).   | 2      |
|         | <b>AVERTISSEURS</b>   |        | 706.529 | Entretoise sphérique de fixat. des phares, haut. 5,5, diam. int. 12,5.                | 2      | 706.332 | Rondelle belleville de 12,5×28×1,5 des écrous de serrage des phares (R. VI).                | 2      |
| 703.308 | Avertisseur Ducellier 6 volts, son grave (R. VI).                         | 1      | D2.029  | Glace bombée de phare Cibié, diam. 220 mm (R. VI).                                    | 2      | 711.200 | Verre ovale de plafonnier (R. VI).  | 1      |
| 703.309 | Avertisseur Ducellier 6 volts, son aigu (R. VI).                          | 1      | 723.117 | Interrupteur de plafonnier sur planche de bord (sans bouton) (R. VI). Depuis juin 52. | 1      |         | <b>COMMUTATEUR<br/>D'ÉCLAIRAGE<br/>ET D'AVERTISSEUR</b>                                     |        |
| 703.304 | Avertisseur Klaxon 6 volts, son aigu (R. VI).                             | 1      | 5.220   | Lampe ballon 6 volts 4,5 bougies pour plafonnier (R. VI).                             | 1      | 704.211 | Commutateur d'éclairage et d'avertisseur (R. VI).   | 1      |
| 703.305 | Avertisseur Klaxon 6 volts, son grave (R. VI).                            | 1      | 706.422 | Lampe sélective jaune, 6 volts, 60 bougies, des phares (R. VI).                       | 2      | 704.518 | Ecrou H de 5×90 à embase conique de la vis de serrage de commutateur sur tube de direction. | 1      |
| 703.313 | Avertisseur « Ferson » 6 volts, son grave (R. VI).                        | 1      | 707.193 | Lampe 2 pointes 6 volts, 4,5 bougies des phares (R. VI).                              | 2      | 704.216 | Vis TR de 5×30 de serrage du commutateur sur tube de direction (R. VI).                     | 1      |
| 703.314 | Avertisseur « Ferson » 6 volts, son aigu (R. VI).                         | 1      | 706.370 | Phare Cibié, diam. 220 mm (R. VI).  | 2      | 89.541  | Vis TR à pointe de 4×9 de connexion des fils.   | 7      |
| 703.233 | Support d'avertisseur droit et gauche.                                    | 2      | 707.219 | Plafonnier ovale avec interrupteur (sans lampe) (R. VI). Jusque juin 52.              | 1      | 95-S    | Vis TF de 4×40 d'assemblage du commutateur.   | 3      |
|         | <b>ÉCLAIRAGE</b>  |        | 721.210 | Plafonnier ovale sans interrupteur ni lampe (R. VI). Depuis juin 52.                  | 1      |         |   |        |
| 723.072 | Bouton d'interrupteur de plafonnier, sur planche de bord. Depuis juin 52. | 1      |         |   |        |         |   |        |

| NUMÉRO  | DÉSIGNATION   | COEFF <sup>1</sup> | NUMÉRO  | DÉSIGNATION   | COEFF <sup>1</sup> | NUMÉRO  | DÉSIGNATION   | COEFF <sup>1</sup> |
|---------|---|--------------------|---------|---|--------------------|---------|---|--------------------|
|         | <b>Jusque juin 52.</b>  |                    | 721.005 | <i>Essuie - glace électrique complet SEV 6 volts avec commande à main (R. VI). R. p. 721.089; d. e. o. : 1-721.008.</i> | 1                  | 721.113 | Raclette de 210 mm SEV (fixat. sur balai par vis) (R. VI).                            | 2                  |
| 804.011 | Bague caoutchouc d'étanchéité de 8×12,5×20×11 sur axe (R. VI) | 2                  | 721.089 | Moteur d'essuie-glace SEV 6 volts (R. VI).  | 1                  | 721.114 | Raclette de 210 mm Volix (fixat. sur balai par vis) (R. VI).                          | 2                  |
| 721.011 | Balai avec râquette de 210 mm SEV (R. VI).                    | 2                  | 721.090 | Moteur d'essuie-glace Volix 6 volts (R. VI).  | 1                  | 721.008 | Tringlerie complète SEV avec axes balais et commande à main, long. 260 mm (R. VI).    | 1                  |
| 721.012 | Balai avec râquette de 210 mm Volix (R. VI).                  | 2                  | 721.081 | Protecteur caoutchouc d'étanchéité sur support d'axe de balai (R. VI).  | 2                  | 713.462 | Tringlerie complète Volix avec axes, balais et commande à main, long. 260 mm (R. VI). | 1                  |

| NUMÉRO  | DÉSIGNATION  | COEFF' | NUMÉRO  | DÉSIGNATION  | COEFF' | NUMÉRO                              | DÉSIGNATION   | COEFF' |
|---------|--|--------|---------|--|--------|-------------------------------------|---|--------|
|         | <b>Depuis juin 52</b>  |        | 721.149 | Balai complet côté passager (R. VI).   | 1      | 721.192                             | Ecrou H de 8×75, haut. 3 mm de coussinet d'axe de balai (R. VI).  | 2      |
| 842-S   | Vis T.H. de 10×15 de fixat. du moteur sur support.   | 1      | 721.171 | Essuie-glace avec moteur, support et tringlerie assemblés avec balais (sans tirette, ni bouton de commande à main), entr'axe du support aux axes de balais 420 mm (R. VI). | 1      | 721.193                             | Bague caoutchouc de 2,8×7×5,5 anti bruit sur axe de balai et de commande à main (R. VI).                | 4      |
| 2.613-S | Ecrou H de 10×150 de la vis de fixat. du moteur sur support.                                       | 1      | 721.178 | Rondelle de 8,1×15×1 de friction, côté levier, sur axe de commande à main (R. VI).   | 1      | 721.194                             | Canon caoutchouc épaulé de 8,1×18×12,5×6 de centrage de coussinet d'axe de balai sur auvent (R. VI).    | 2      |
| 4.814-S | Bouton de commande à main sur planche de bord (R. VI).   | 1      | 721.182 | Ecrou H de 12×100, haut. 6 mm de coussinet de commande à main (R. VI).   | 2      | 721.195                             | Rondelle caoutchouc de 12,5×18×3 du canon de centrage de coussinet d'axe de balai sur auvent (R. VI).   | 2      |
| 4.815-S | Rondelle d'appui de 8×15×1,1 (méplat 6) du bouton.   | 1      | 721.184 | Plaque support moteur sans caoutchouc de passage des vis de fixat. du moteur (R. VI).  | 1      | 721.196                             | Rondelle de 8,2×18×1 de blocage d'axe de balai sur support (R. VI).                                     | 2      |
| 721.081 | Protecteur caoutchouc d'étanchéité sur axe de balai (R. VI).                                       | 2      | 721.185 | Butée caoutchouc cylindrique de 10×6, un téton de 3 mm, entre moteur et plaque (R. VI).  | 2      | 721.197                             | Rondelle cuvette de 8,2×18×2,5 (R. VI) :<br>— d'écrou d'axe de balai.                                   | 2      |
| 721.113 | Raclette de 210 mm (R. VI).  | 2      | 721.186 | Rondelle plate de 4,1×15×1 des vis de fixat. du moteur sur plaque (R. VI).   | 2      | — d'écrou d'axe de commande à main. | 1   |        |
| 721.124 | Axe de balai et levier nu côté conducteur (R. VI).   | 1      | 721.187 | Bague caoutchouc de 6,5×15×11 sur plaque support moteur (R. VI).   | 2      | 721.199                             | Bague caoutchouc de 8×12×17×47 de vis de fixat. de commande d'essuie-glace sur planche de bord (R. VI). | 1      |
| 721.130 | Bielle de commande, côté conducteur, entr'axe 233 mm (R. VI).                                      | 1      | 721.188 | Rondelle cuvette de 4,2×15×1 des vis de fixat. du moteur sur plaque (R. VI).   | 2      | 721.200                             | Ecrou spécial de 5×75, long. 35 mm, de la vis de fixat. de commande d'essuie-glace sur planche de bord. | 1      |
| 721.131 | Bielle coudée de commande, côté passager, entr'axe 233 mm, une partie droite, long. 74 mm (R. VI). | 1      | 721.189 | Entretoise de 4,2×6,2×7,5 des vis de fixat. du moteur sur plaque (R. VI).  | 2      | 721.201                             | Vis T.R. de 5×30 de fixat. de commande d'essuie-glace sur planche de bord.                              | 1      |
| 721.132 | Axe de balai et levier nu côté passager (R. VI).   | 1      | 721.190 | Vis T.F.B. de 4×18 de fixat. du moteur sur plaque (R. VI).   | 2      | 721.202                             | Bossette sur planche de bord, de passage de la commande à main (R. VI).                                 | 1      |
| 721.138 | Ressort d'axe de commande à main, diam. ext. 22 mm, long. 25 mm (R. VI).                           | 1      | 721.191 | Ecrou H de 8×75, haut. 5 mm de coussinet d'axe de balai (R. VI).   | 2      | 721.203                             | Rallonge de commande à main.  | 1      |
| 721.139 | Rondelle de 8,1×24×1 sous ressort de commande à main (R. VI).                                      | 1      |         |  |        |                                     |   |        |
| 721.140 | Moteur seul 6 volts (R. VI).   | 1      |         |  |        |                                     |   |        |
| 721.147 | Jonc d'arrêt sur axe de balai (R. VI).   | 2      |         |  |        |                                     |   |        |
| 721.148 | Balai complet côté conducteur (R. VI).   | 1      |         |  |        |                                     |   |        |

*Essuie-glace complet*

**721171**

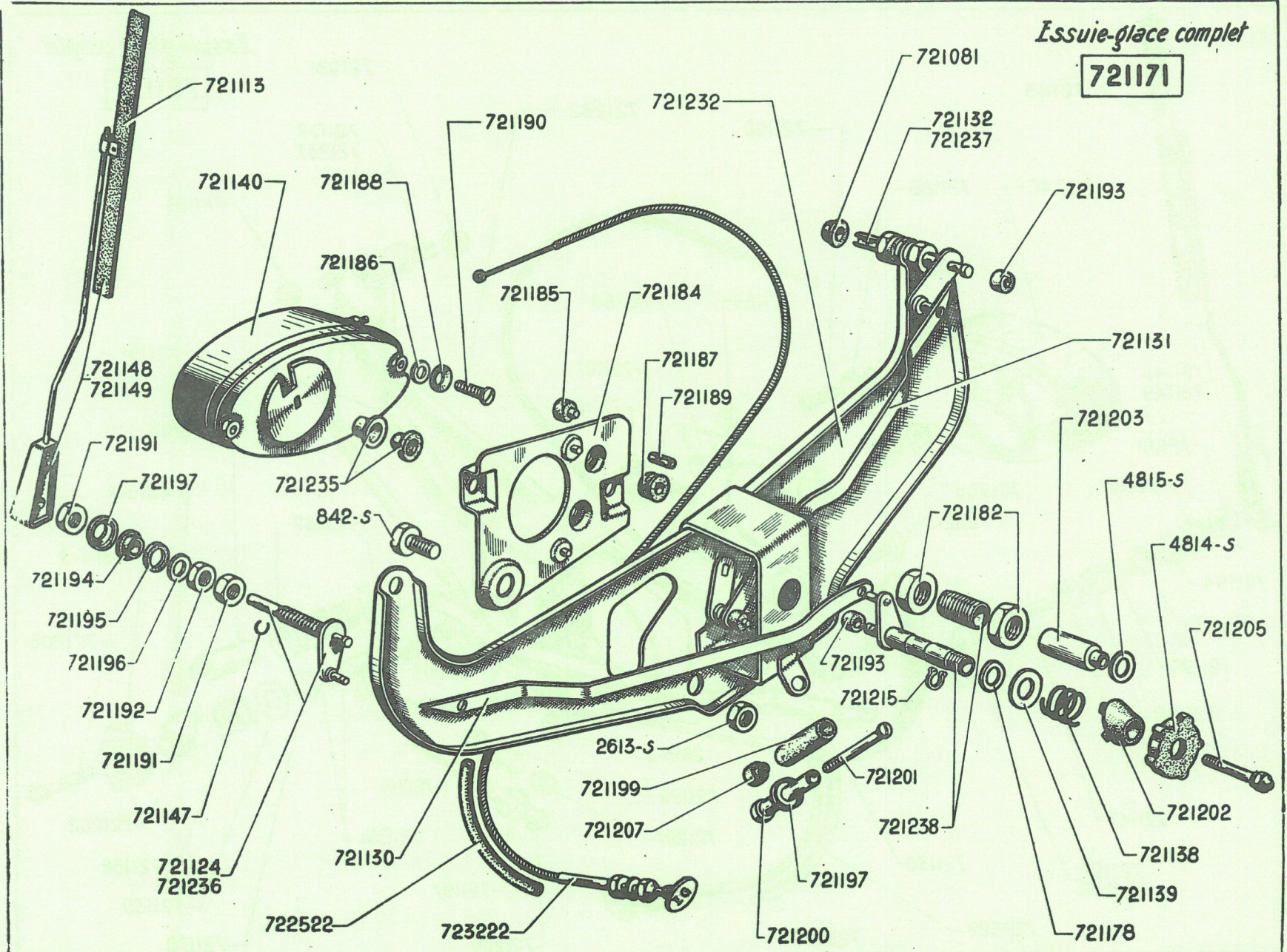

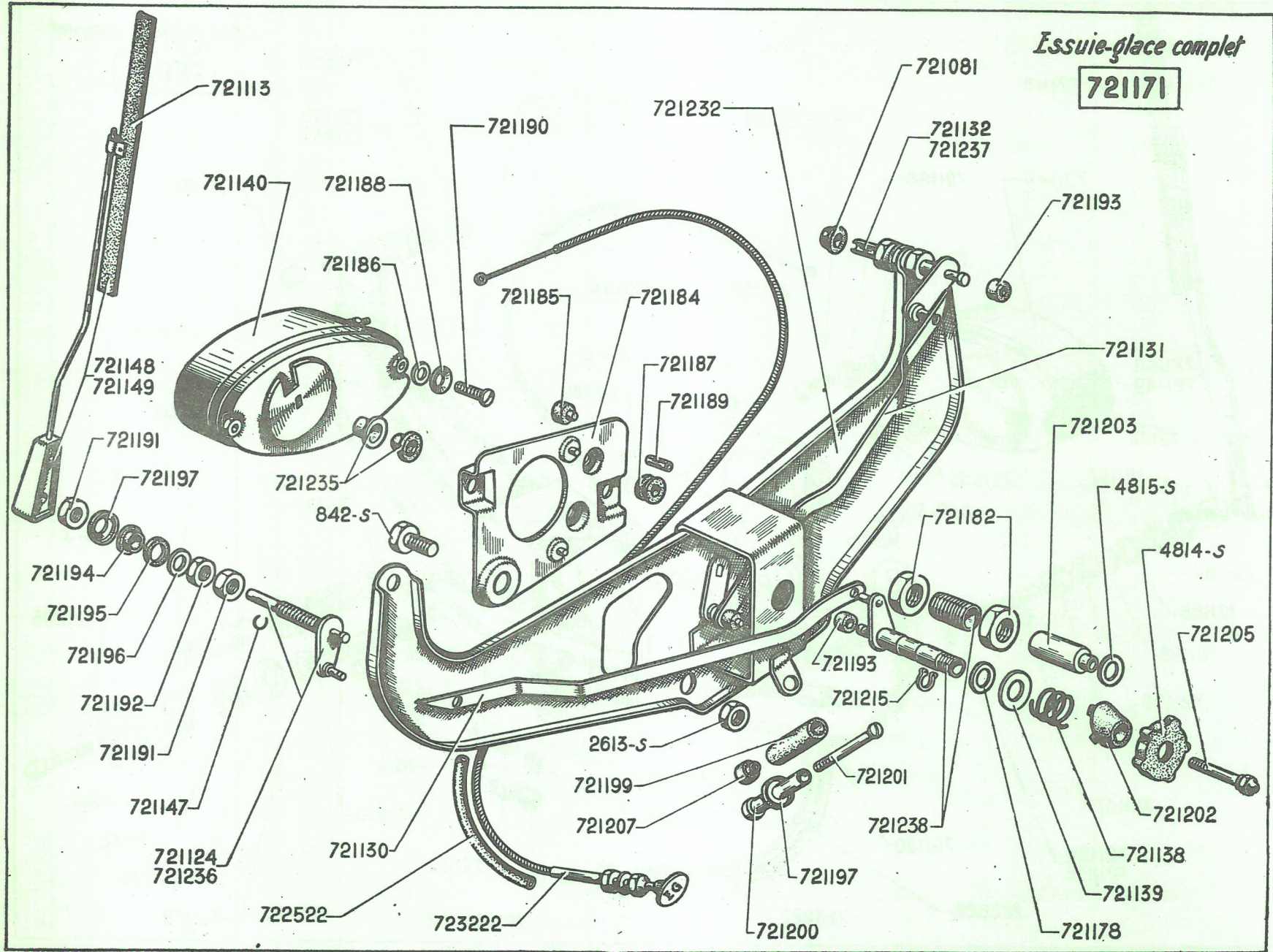

| NUMÉRO  | DÉSIGNATION  | COEFF. | NUMÉRO  | DÉSIGNATION   | COEFF. | NUMÉRO  | DÉSIGNATION   | COEFF. |
|---------|--|--------|---------|---|--------|---------|---|--------|
| 721.205 | Vis de 4×75, long. sous tête 42 mm de fixat. du bouton de commande.                                    | 1      | 721.232 | Support de mécanisme avec bras de manivelle de commande des bielles emmanché, entr'axe des balais 420 mm (R. VI). | 1      | 721.237 | Axe de balai et levier côté passager, avec coussinet et écrous (R. VI).       | 1      |
| 721.207 | Canon caoutchouc de 8×12×17×9 de centrage de la vis de fixat. de commande sur planche de bord (R. VI). | 1      | 721.235 | Canon épaulé avec bague tôle, d'entraînement des bielles (2,5×10×14×6) (R. VI).                                   | 1      | 721.238 | Axe de commande à main avec coussinet et écrous (R. VI).                      | 1      |
| 721.215 | Cirelips pour axe de 8 mm de commande à main (R. VI).  | 1      | 721.236 | Axe de balai et levier côté conducteur, avec coussinet et écrous (R. VI).   | 1      | 722.522 | Gaine souple sur tirette, long. 480 mm.                                       | 1      |
|         |  |        |         |   |        | 723.222 | Tirette de commande d'essuie-glace, long. 500 mm sur planche de bord (R. VI). | 1      |

344 — PLAQUE DE POLICE AR - STOP - FLÈCHES DE DIRECTION

| NUMÉRO  | DÉSIGNATION  | COEFF <sup>1</sup> | NUMÉRO  | DÉSIGNATION   | COEFF <sup>1</sup> | NUMÉRO  | DÉSIGNATION   | COEFF |
|---------|--|--------------------|---------|---|--------------------|---------|---|-------|
|         | <b>CLASSEMENT<br/>ALPHABÉTIQUE</b>   |                    | 707.256 | Lanterne AR verre rouge bombé voyant jaune, 2 lampes, diam. 80 mm (R. VI).  | 1                  | 712.426 | Tige de commande de stop, long. 120 mm (pédalier surélevé). Depuis avril 50.  | 1     |
|         | <b>PLAQUE DE POLICE AR</b>   |                    | 706.540 | Lanterne AR verre rouge bombé voyant jaune, 2 lampes, diam. 90 mm (R. VI).  | 1                  | 2.665-S | Vis TR parker de 5×16 de fixat. de contacteur (R. VI).  | 2     |
|         | <b>Jusque juillet 52.</b>  |                    | 810.284 | Plaque de police sans la lanterne.  | 1                  |         | <b>FLÈCHES DE DIRECTION</b>   |       |
| 810.396 | Catadioptré rond, fixat. sur plaque AR (une vis de 5×75, long. 8 mm) (R. VI).                        | 1                  | 299.758 | Renfort sous l'aile de fixat. de la plaque de police.   | 1                  |         | <b>Jusque juin 52.</b>  |       |
| 2.321-S | Ecrou H de 5×75 de fixat. :<br>— de plaque de police sur aile AR.<br>— du catadioptré sur plaque AR. | 3<br>1             | 706.539 | Verre rouge bombé voyant jaune, diam. 90 mm de la lanterne 706.540 (R. VI).   | 1                  | 712.178 | Commutateur de flèche de direction (R. VI).   | 1     |
| 721.047 | Feu de position complet droit et gauche (R. VI).<br>Décembre 49-juin 52.                             | 2                  | 707.257 | Verre rouge bombé voyant jaune, diam. 80 mm de la lanterne 707.256 (R. VI).   | 1                  | 216.218 | Flèche de direction Klaxon côté droit, boîtier fermé, long. de la flèche 140 mm (R. VI). N. F. P. Jusque avril 48.  | 1     |
| 711.616 | Interrupteur à 2 directions pour feu de position (R. VI).  | 1                  | 127-S   | Vis TR de 5×20 de fixat. de la plaque de police sur aile AR.  | 3                  | 216.219 | Flèche de direction Klaxon côté gauche, boîtier fermé, long. de la flèche 140 mm (R. VI). N. F. P. Jusque avril 48. | 1     |
| 707.226 | Jonc extérieur de maintien du verre de lanterne AR 706.540 (R. VI).                                  | 1                  |         | <b>STOP</b>   |                    | 802.956 | Flèche de direction, droite et gauche Klaxon, boîtier ouvert, long. de la flèche 150 mm (R. VI). Avril 48-juin 52.  | 2     |
| 707.255 | Lampe 6 volts, 1 bougie, ballon de 11 mm pour feu de position (R. VI). Décembre 49-juin 52.          | 2                  | 712.376 | Contacteur de stop, patte de fixat. avec 2 trous de 5,5 à 50 mm d'entr'axes (R. VI). Jusque avril 50.                           | 1                  | 803.000 | Flèche de direction droite et gauche AXO (R. VI). Avril 48-juin 52.   | 2     |
| 707.046 | Lampe 2 pointes, 6 volts, 4,5 bougies, long. 43 mm de lanterne AR (R. VI).                           | 2                  | 712.418 | Contacteur de stop, patte de fixat. avec 2 boutonnières de 5,5 à 20 mm d'entr'axe (R. VI) (pédalier surélevé). Depuis avril 50. | 1                  | 706.542 | Lampe 2 pointes, 6 volts, 2 bougies des flèches (R. VI).  | 2     |
|         |  |                    | 712.387 | Tige de commande de stop, long. 255 mm. Jusque avril 50.  | 1                  | 707.193 | Lampe 2 pointes 6 volts, 4,5 bougies du commutateur (R. VI).  | 1     |

**FEUX INDICATEURS DE DIRECTION ET DE POSITION - LANTERNE AR — 345**

| NUMÉRO  | DÉSIGNATION  | COEFF <sup>a</sup> | NUMÉRO  | DÉSIGNATION   | COEFF <sup>a</sup> | NUMÉRO  | DÉSIGNATION   | COEFF <sup>a</sup> |
|---------|--|--------------------|---------|---|--------------------|---------|---|--------------------|
|         | <b>CLASSEMENT<br/>ALPHABÉTIQUE</b>   |                    | 803.808 | Feu indicateur de direction AV « Axo » voyant blanc sur aile AV gauche (sans lampe) (R. VI).        | 1                  | 706.591 | Joint liège du catadioptré de lanterne AR « Neuhaus » (R. VI).                            | 1                  |
|         | <b>FEUX INDICATEURS<br/>DE DIRECTION<br/>ET DE POSITION</b>  |                    | 711.616 | Interrupteur à 2 directions pour feux de position (R. VI).  | 1                  | 706.572 | Joint d'étanchéité de lanterne sur malle AR (R. VI).                                      | 1                  |
|         | Depuis juin 52.  |                    | 803.852 | Joint d'étanchéité des feux indicateurs de direction (R. VI).                                       | 4                  | 706.569 | Joint d'étanchéité de lanterne « Neuhaus » sur aile AR gauche (R. VI).                    | 1                  |
| 704.516 | Commutateur à minuterie « Scintex » (CTXM) 6 volts sur planche de bord, pour feux indicateurs de direction AV et AR (R. VI). | 1                  | 706.542 | Lampe 2 pointes, 6 volts, 2 bougies, des feux de position et du commutateur « Scintex » (R. VI)     | 3                  | 707.046 | Lampe 2 pointes, 6 volts, 4,5 bougies, de lanterne AR stop (R. VI).                       | 2                  |
|         |  |                    | 706.570 | Lampe ballon 6 volts, 15 bougies (culot batonnette de 15) des feux indicateur de direction (R. VI). | 4                  | 706.542 | Lampe 2 pointes, 6 volts, 2 bougies, de lanterne d'éclairage de plaque de police (R. VI). | 2                  |
| 803.877 | Couvercle de feu indicateur « Axo », AV gauche (R. VI).  | 1                  |         | <b>LANTERNE AR</b>  |                    | 706.568 | Lanterne AR stop et catadioptré « Neuhaus » (sans lampe) sur aile AR gauche (R. VI).      | 1                  |
|         |  |                    |         | Depuis juillet 52.  |                    |         |   |                    |
| 803.878 | Couvercle de feu indicateur « Axo », AV droit (R. VI).   | 1                  | 706.588 | Couvercle seul de lanterne AR « Neuhaus » (R. VI).  | 1                  | 706.571 | Lanterne « Cabanes » d'éclairage de plaque de police sur malle AR (R. VI).                | 1                  |
| 803.879 | Couvercle de feu indicateur « Axo », AR droit et gauche (R. VI).   | 2                  | 706.589 | Couvercle avec catadioptré monté (sans support de lampe) de lanterne AR « Neuhaus » (R. VI).        | 1                  | 706.601 | Lanterne « Sopem » d'éclairage de plaque de police sur malle AR (R. VI).                  | 1                  |
| 721.119 | Feu de position droit et gauche sur pied milieu (R. VI).   | 2                  | 706.594 | Couvercle avec catadioptré monté (sans support de lampe) de la lanterne AR « Seima » (R. VI).       | 1                  | 706.592 | Lanterne AR, stop et catadioptré « Seima » (sans lampe) sur aile AR gauche (R. VI).       | 1                  |
| 803.729 | Feu indicateur de direction AV « Axo » voyant blanc sur aile AV droite (sans lampe) (R. VI).                                 | 1                  | 706.595 | Joint d'étanchéité de lanterne « Seima » sur aile AR gauche (R. VI).                                | 1                  | 706.597 | Verre du catadioptré de lanterne AR « Seima » (R. VI).                                    | 1                  |
| 803.730 | Feu indicateur de direction AR « Axo » voyant rouge, sur panneau de côté droit et gauche (sans lampe) (R. VI).               | 2                  |         |   |                    |         |   |                    |



| NUMÉRO   | DÉSIGNATION  | COEFF. | NUMÉRO  | DÉSIGNATION  | COEFF. | NUMÉRO  | DÉSIGNATION   | COEFF. |
|----------|--|--------|---------|--|--------|---------|---|--------|
|          | <b>Fond noir jusque juillet 49.</b>  |        | 330.260 | Flexible de commande de comp-<br>teur, long. 1,750 m (R. VI).  | 1      | 723.076 | Vis TR de 5×5, diam. de la tête<br>9 mm de fixat. du tableau à fond<br>clair (R. VI).   | 4      |
|          | <b>Fond clair juillet 49/<br/>juillet 52.</b>  |        | 330.275 | Montre électrique (fond noir)<br>(R. VI). N. F. P.   | 1      | 723.085 | Vis TR de 5×5, diam. de la tête<br>7 mm de fixat. du tableau à fond<br>clair (R. VI). R. p. 18-372<br>(R. III); d. e. o. : 1-723.209. | 4      |
|          | <b>Fond gris depuis juillet 52.</b>  |        | 330.286 | Compteur kilométrique (fond noir),<br>long. de la commande de mise à<br>zéro 85 mm (R. VI).  | 1      | 723.094 | Patte de fixat. du tableau à fond<br>clair un trou taraudé à 5×75<br>(R. VI).   | 4      |
| 205-S/30 | Vis T.F.B. de 5×15 de fixat. du<br>tableau à fond noir.  | 4      | 712.289 | Interrupteur à poussoir sur plan-<br>che de bord (R. VI).<br>Jusque novembre 50.   | 1      | 723.105 | Tableau complet (fond gris) gra-<br>dué à 150 km et 70 litres, pattes<br>de fixat. soudées sur tableau<br>(R. VI).                    | 1      |
| 2.321-S  | Ecrou H de 5×75 de fixat. du<br>tableau fond gris.   | 2      | 723.051 | Montre électrique (fond clair)<br>(R. VI).   | 1      | 723.116 | Interrupteur rhéostat sur plan-<br>che de bord, d'éclairage du ta-<br>bleau (R. VI). Depuis mai 52.                                   | 1      |
| 3.234-S  | Rondelle cuvette de 6 mm des vis<br>de fixat. du tableau à fond noir.  | 4      | 723.059 | Tableau complet (fond clair) gra-<br>dué à 150 km et en quart de<br>réservoir (R. VI). Remplace<br>tableau fond noir.                      | 1      | 723.205 | Ampèremètre (fond clair) (R. VI).   | 1      |
| 5.220    | Lampe 6 volts, 4,5 bougies (R. VI).  | 2      | 723.060 | Compteur kilométrique (fond clair)<br>(R. VI).   | 1      | 723.209 | Patte élastique de fixat. du tableau<br>à fond clair, long. 20,8 mm, larg.<br>15 mm un trou de 5,2 (R. VI).                           | 4      |
| 18.372   | Vis TC de 5×12,5 à pointe de<br>fixat. du tableau à fond clair.  | 4      | 723.063 | Indicateur d'essence (fond clair)<br>(R. VI).  | 1      | 723.213 | Compteur kilométrique fond noir<br>pour tableau fond gris, long.<br>de la commande de mise à zéro<br>98 mm (R. VI).                   | 1      |
| 330.193  | Verre de protection des appareils<br>(R. VI).  | 1      | 723.072 | Bouton ovale de l'interrupteur à<br>tirette (taraudé à 4×75).<br>Novembre 50-mai 52.   | 1      | 723.217 | Ampèremètre fond noir (sans ins-<br>cription) pour tableau fond gris<br>(R. VI).  | 1      |
| 330.195  | Jonc ou cadre chromé (R. VI).  | 1      | 723.073 | Interrupteur à tirette sur planche<br>de bord (sans bouton) (R. VI).<br>R. p. 723.116.<br>Novembre 50-mai 52.                              | 1      | 723.308 | Indicateur d'essence fond noir<br>(sans inscription) pour tableau<br>fond gris (R. VI).   | 1      |
| 330.206  | Douille mobile de lampe (R. VI).   | 2      | 723.074 | Patte de fixat. du tableau à fond<br>clair (2 trous taraudés à 5×75<br>(R. VI). R. p. 723.094; d. e. o. :<br>1-723.209, 1-18.372 (R. III). | 4      | 723.403 | Montre électrique (fond gris)<br>(R. VI).   | 1      |
| 330.230  | Ampèremètre (fond noir) (R. VI).   | 1      |         |  |        |         |   |        |
| 330.233  | Indicateur d'essence (fond noir)<br>(R. VI).   | 1      |         |  |        |         |   |        |
| 330.250  | Bague caoutchouc forme conique,<br>diam. int. 10 mm, ext. 18 mm et<br>25 mm, d'arrêt du flexible de<br>compteur. | 1      |         |  |        |         |   |        |

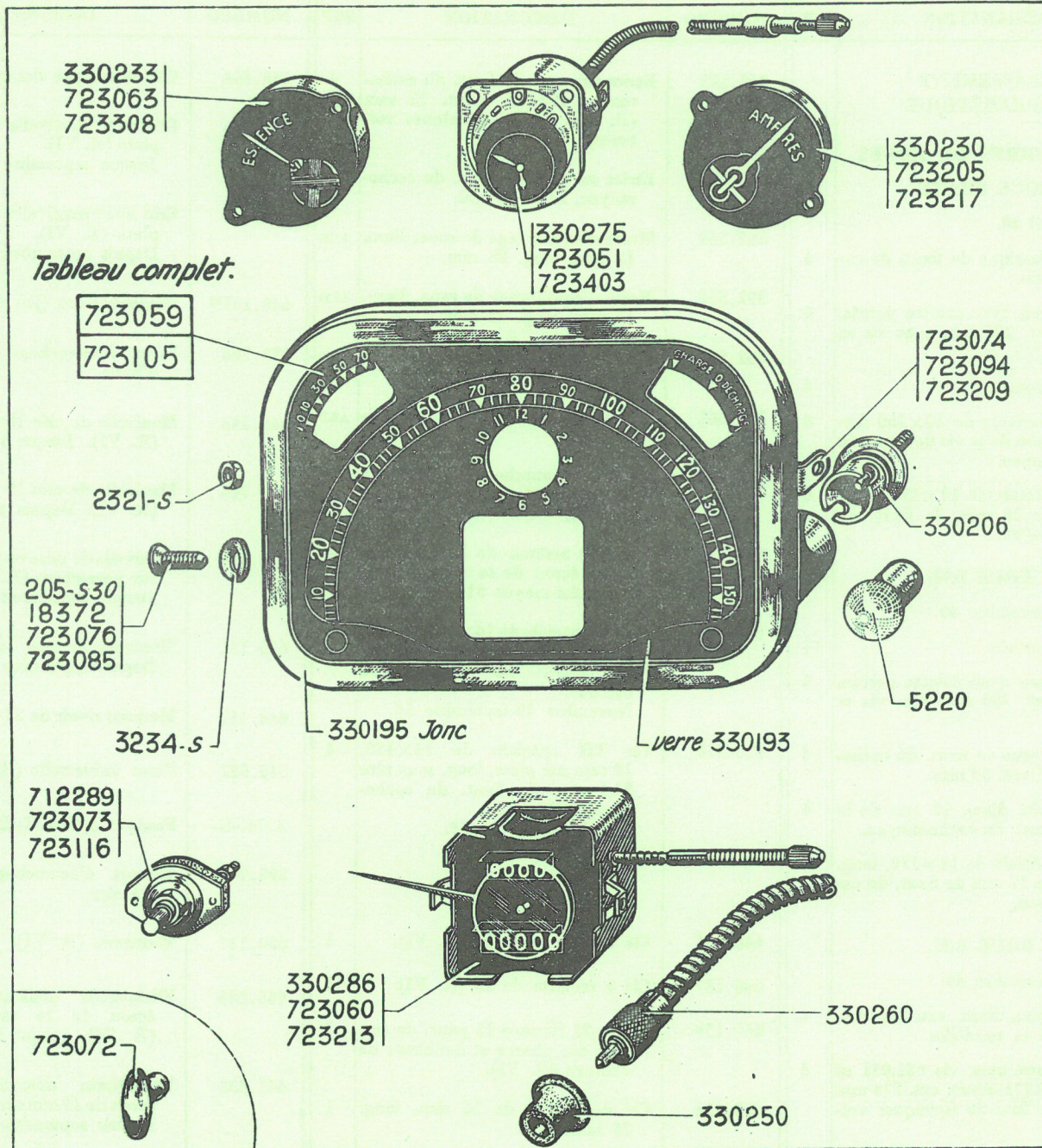

| NUMÉRO  | DÉSIGNATION  | COEFF. | NUMÉRO  | DÉSIGNATION  | COEFF. | NUMÉRO                | DÉSIGNATION  | COEFF. |
|---------|--|--------|---------|--|--------|-----------------------|--|--------|
|         | <b>CLASSEMENT<br/>ALPHABÉTIQUE</b>   |        | 392.592 | Etrier sur roue de fixat. du cache-moyeu 392.591, haut. 75 mm (R. VI). Mai 50 (quelques voitures).                                 | 4      | 648.466               | Clé de serrage des phares.   | 1      |
|         | <b>ACCESSOIRES DE ROUES</b>  |        |         |  |        | 650.166               | Cric avec manivelle à 16 mm sur plats (R. VI).<br>Jusque septembre 50.               | 1      |
|         | <b>ROUE PILOTE</b>   |        | 392.545 | Etrier sur roue de fixat. du cache-moyeu, haut. 30 mm.   | 4      | 441.343               | Cric avec manivelle à 19 mm sur plats (R. VI).<br>Depuis septembre 50.               | 1      |
|         | Jusque avril 48.   |        | 392.563 | Masse d'équilibrage de roue, diam. 12 mm, long. 28 mm.   | ALD    | 648.189 <sup>es</sup> | Démonte-pneu (jeu de 2).   | 1      |
| 299.797 | Branche élastique de fixat. de cache-moyeu.  | 4      | 392.564 | Masse d'équilibrage de roue, diam. 12 mm, long. 42 mm.   | ALD    | 298.768               | Index d'accrochage du bidon d'huile.   | 1      |
| 299.793 | Cache-moyeu avec calotte percée, diam. ext. 294 mm avec vis et écrou.                                | 4      | 392.565 | Masse d'équilibrage de roue, diam. 12 mm, long. 57 mm.   | ALD    | 648.538               | Manivelle de cric 16 mm sur plats (R. VI). Jusque septembre 50.                      | 1      |
| 298.701 | Calotte chromée.   | 4      | 392.562 | Ressort de fixat. de masse d'équilibrage.  | ALD    | 441.344               | Manivelle de cric 19 mm sur plats (R. VI). Depuis septembre 50.                      | 1      |
| 299.796 | Rondelle arrêtoir de 10×150 formant écrou de la vis de fixat. du cache-moyeu.                        | 4      | 810.340 | Rondelle caoutchouc de 12,5×25×6 de butée du cache-moyeu 810.347.  | 4      | 648.515               | Manivelle de mise en marche, fixat. sur pare-chocs (R. VI).<br>Jusque septembre 47.  | 1      |
| 299.795 | Vis TH spéciale de 10×150, long. sous tête 28 mm, de fixat. du cache-moyeu.                          | 4      | 810.341 | Rondelle arrêtoir de 14×150 formant écrou de la vis de fixat. du cache-moyeu 810.347.  | 4      | 650.141               | Manivelle de mise en marche.<br>Depuis septembre 47.                                 | 1      |
|         | <b>ROUE B.M.</b>   |        | 621.033 | Vis TH spéciale de 14×150, 16 mm sur plats, long. sous tête 24,5 mm de fixat. du cache-moyeu 810.347.<br>Novembre 49-septembre 50. | 4      | 648.447               | Marteau rivoir de 28 (R. VI).  | 1      |
|         | Avril 48-novembre 49.  |        | 810.416 | Vis TH spéciale de 14×150, 19 mm sur plats, long. sous tête 24,5 mm de fixat. du cache-moyeu 810.347.<br>Depuis septembre 50.      | 4      | 648.522               | Pince universelle (R. VI).   | 1      |
| 298.701 | Calotte chromée.   | 4      |         |  |        | 4.740-S               | Pompe à graisse Hydraulic (R. VI).   | 1      |
| 810.439 | Cache-moyeu avec calotte percée, diam. ext. 256 mm sans vis et jonc.                                 | 4      |         |  |        | 298.769               | Ressort d'accrochage du bidon d'huile.   | 1      |
| 392.545 | Etrier sur roue de fixat. du cache-moyeu, haut. 30 mm.   | 4      |         |  |        | 650.137               | Tournevis (R. VI).   | 1      |
| 619.771 | Jonc d'arrêt, diam. 12 mm de la vis de fixat. du cache-moyeu.  | 4      |         |  |        | 648.286               | Vilebrequin démonte-roue pour écrou de 16 mm sur plats (R. VI). Jusque septembre 50. | 1      |
| 621.031 | Vis TH spéciale de 14×150, long. sous tête 17 mm de fixat. du cache-moyeu.                           | 4      |         |  |        | 441.338               | Vilebrequin démonte-roue pour écrou de 19 mm sur plats (R. VI). Depuis septembre 50. | 1      |
|         | <b>ROUE B.M.</b>   |        |         |  |        |                       |  |        |
|         | Depuis novembre 49.  |        | 648.136 | Clé à molette de 22 (R. VI).   | 1      |                       |  |        |
| 810.347 | Cache-moyeu, diam. ext. 265 mm, sans vis et rondelles.   | 4      | 648.137 | Clé à molette de 15 (R. VI).   | 1      |                       |  |        |
| 392.591 | Cache-moyeu avec vis 621.031 et jonc 619.771, diam. ext. 274 mm (R. VI). Mai 50 (quelques voitures). | 4      | 650.139 | Clé de 21 (fermée 12 pans) de serrage des phares et bouchons de vidange (R. VI).   | 1      |                       |  |        |
|         |  |        | 650.133 | Clé de bougie de 14 mm, long. 75 mm.   | 1      |                       |  |        |



402 — PARE-CHOCS AV ET AR

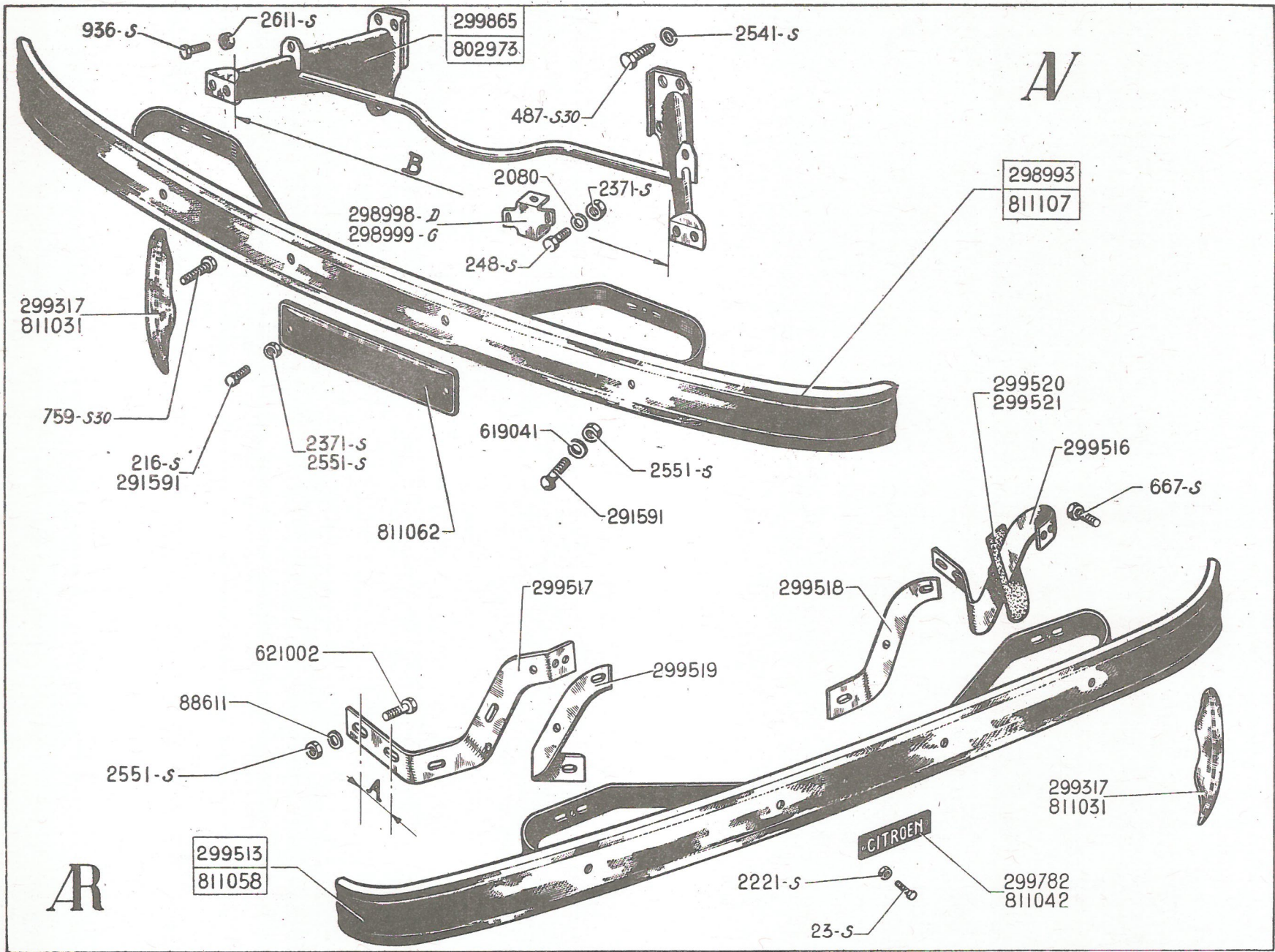

| NUMÉRO   | DÉSIGNATION  | COEFF <sup>1</sup> | NUMÉRO  | DÉSIGNATION   | COEFF <sup>1</sup> | NUMÉRO  | DÉSIGNATION   | COEFF <sup>1</sup> |
|----------|--|--------------------|---------|---|--------------------|---------|---|--------------------|
|          | <b>Jusque juillet 52.</b>  |                    | 2.611-S | Ecrou H de 10×150 de fixat. du pare-chocs AV sur supports (R. III).                                   | 4                  | 299.520 | Joint caoutchouc d'étanchéité du support de pare-chocs AR droit.  | 1                  |
| 23-S     | Vis TF de 3×10 de fixat. de la plaque gravée « Citroën » sur pare-chocs AR (R. III).   | 2                  | 88.611  | Rondelle plate de 8×24 pour fixat. des supports AR sur caisse (R. III).                               | 6                  | 299.521 | Joint caoutchouc d'étanchéité du support de pare-chocs AR gauche.   | 1                  |
| 216-S    | Vis TR de 6×20 de fixat. de la plaque de police (R. III).  | 2                  | 291.591 | Vis TR de 8×25 d'assemblage des lames AV et AR.   | 4                  | 299.782 | Plaque gravée « Citroën » sur pare-chocs AR (R. VI).<br>Jusque juin 50.   | 1                  |
| 248-S    | Vis TF de 6×25 de fixat. des supports de manivelle (R. III).   | 4                  | 298.993 | Pare-chocs AV avec tampons, lame extérieure bombée (larg. 75 mm).<br>Jusque juin 50.                  | 1                  | 299.865 | Support droit et gauche de pare-chocs AV assemblés avec traverse support radiateur (entr'axe de fixat., long. B = 815 mm). Jusque juin 50.  | 1                  |
| 487-S-30 | Vis TH à pointe de 7×25 de fixat. des supports de pare-chocs AV sur traverse (R. III).   | 6                  | 298.998 | Support de manivelle de mise en marche, côté droit.<br>Jusque septembre 47.                           | 1                  | 619.041 | Rondelle fibre de 8,5×20×1 pour fixat. de plaque de police.<br>Depuis juin 50.  | 2                  |
| 667-S    | Vis TH de 8×25 de fixat. du pare-chocs AR sur supports (R. III).   | 4                  | 298.999 | Support de manivelle de mise en marche, côté gauche.<br>Jusque septembre 47.                          | 1                  | 621.002 | Vis TH de 8×32,5 à pointe de fixat. des supports AR sur caisse (R. III).  | 6                  |
| 759-S-30 | Vis TH à pointe de 8×30 de fixat. des tampons sur pare-chocs (R. III).   | 4                  | 299.317 | Tampon droit et gauche des pare-chocs AV et AR (long. 190 mm).<br>Jusque juin 50.                     | 4                  | 802.973 | Support droit et gauche de pare-chocs AV assemblés avec traverse, support radiateur (entr'axe de fixat., long. B = 860 mm). Depuis juin 50. | 1                  |
| 936-S    | Vis TH de 10×25 de fixat. de pare-chocs AV sur supports (R. III).  | 4                  | 299.513 | <i>Pare-chocs AR avec tampons, lame extérieure bombée (larg. 75 mm).<br/>Jusque juin 50. N. F. P.</i> | 1                  | 811.031 | Tampon droit et gauche des pare-chocs AV et AR (long. 225 mm).<br>Depuis juin 50.   | 4                  |
| 2.080    | Rondelle plate de 5,5×16×1,5 pour fixat. des supports manivelle (R. III).<br>Jusque septembre 47.                                  | 4                  | 299.516 | Support de pare-chocs AR (partie extérieure), côté droit, long. développée 430 mm, long. A = 105 mm.  | 1                  | 811.042 | Plaque gravée « Citroën » sur pare-chocs AR. (R. VI).<br>Depuis juin 50.  | 1                  |
| 2.221-S  | Ecrou H de 3×60 de fixat. de la plaque gravée « Citroën » (R. III).  | 2                  | 299.517 | Support de pare-chocs AR (partie extérieure), côté gauche, long. développée 430 mm, long. A = 105 mm. | 1                  | 811.058 | Pare-chocs AR sans tampons, lame extérieure moulurée (larg. 120 mm). Depuis juin 50.  | 1                  |
| 2.371-S  | Ecrou H de 6×100 (R. III) de fixat. :<br>— des supports manivelle.<br>— de la plaque de police.                                    | 4<br>2             | 299.518 | Support de pare-chocs AR (partie intérieure), côté droit, long. développée 250 mm.                    | 1                  | 811.062 | Plaque de police de pare-chocs AV, long. 445 mm, larg. 100 mm.  | 1                  |
| 2.541-S  | Rondelle plate de 8,5×18×2 pour fixat. des supports AV sur traverse (R. III).  | 6                  | 299.519 | Support de pare-chocs AR (partie intérieure), côté gauche, long. développée 250 mm.                   | 1                  | 811.107 | Pare-chocs AV sans tampons, avec plaque de police, lame extérieure moulurée (larg. 120 mm).<br>Depuis juin 50.                              | 1                  |
| 2.551-S  | Ecrou H de 8×125 (R. III) de fixat. :<br>— du pare-chocs AR sur supports.<br>— de la plaque de police.<br>— des lames entre elles. | 4<br>2<br>6        |         |   |                    |         |   |                    |

| NUMÉRO   | DÉSIGNATION  | COEFF <sup>1</sup> | NUMÉRO  | DÉSIGNATION  | COEFF <sup>1</sup> | NUMÉRO  | DÉSIGNATION  | COEFF <sup>1</sup> |
|----------|--|--------------------|---------|--|--------------------|---------|--|--------------------|
|          | <b>Depuis juillet 52.</b>  |                    | 2.611-S | Ecrou H de 10×150 de fixat. du pare-chocs AV sur supports (R. III).  | 4                  | 811.025 | Lame chromée de pare-chocs AR (forme droite) (long. 1,582 m).  | 1                  |
| 487-S-30 | Vis TH à pointe de 7×25 de fixat. des supports de pare-chocs sur traverse (R. III).  | 6                  | 88.611  | Rondelle plate de 8×24 pour fixat. des contre-lames sur caisse (R. III).   | 4                  | 811.031 | Tampon droit et gauche des pare-chocs AV et AR (long. 225 mm).   | 4                  |
| 759-S-30 | Vis TH à pointe de 8×30 des tampons sur pare-chocs (R. III).   | 4                  | 291.591 | Vis TR de 8×25 d'assemblage des lames AV et AR.  | 4                  | 811.062 | Plaque de police de pare-chocs AV, long. 445 mm, larg. 100 mm.   | 1                  |
| 936-S    | Vis TH de 10×25 de fixat. de pare-chocs AV sur supports (R. III).  | 4                  | 619.041 | Rondelle fibre de 8,5×20×1 pour fixat. de plaque de police.  | 2                  | 811.077 | Contre-lame intermédiaire de pare-chocs AR (long. 0,272 m).  | 2                  |
| 2.541-S  | Rondelle plate de 8,5×18×2 pour fixat. des supports sur traverse (R. III).   | 6                  | 621.002 | Vis TH de 8×32,5 à pointe de fixat. des contre-lames sur caisse (R. III).  | 4                  | 811.078 | Contre-lame centrale de pare-chocs AR (entr'axe intérieur 0,928 m).  | 1                  |
| 2.551-S  | Ecrou H de 8×125 (R. III) de fixat. :<br>— de pare-chocs AR sur caisse.<br>— de la plaque de police.<br>— des lames entre elles. | 4<br>2<br>4        | 802.973 | Support droit et gauche de pare-chocs AV assemblés avec traverse support radiateur (entr'axe de fixat., long. B 860 = mm). | 1                  | 811.104 | <i>Pare-chocs AR sans tampons, lame extérieure moulurée (larg. 120 mm); R. p. 1-811.025; d. e. o.: 2-811.077, 1-811.078.</i> | 1                  |
|          |  |                    |         |  |                    | 811.107 | Pare-chocs AV sans tampons, avec plaque de police, lame extérieure moulurée (larg. 120 mm).                                  | 1                  |

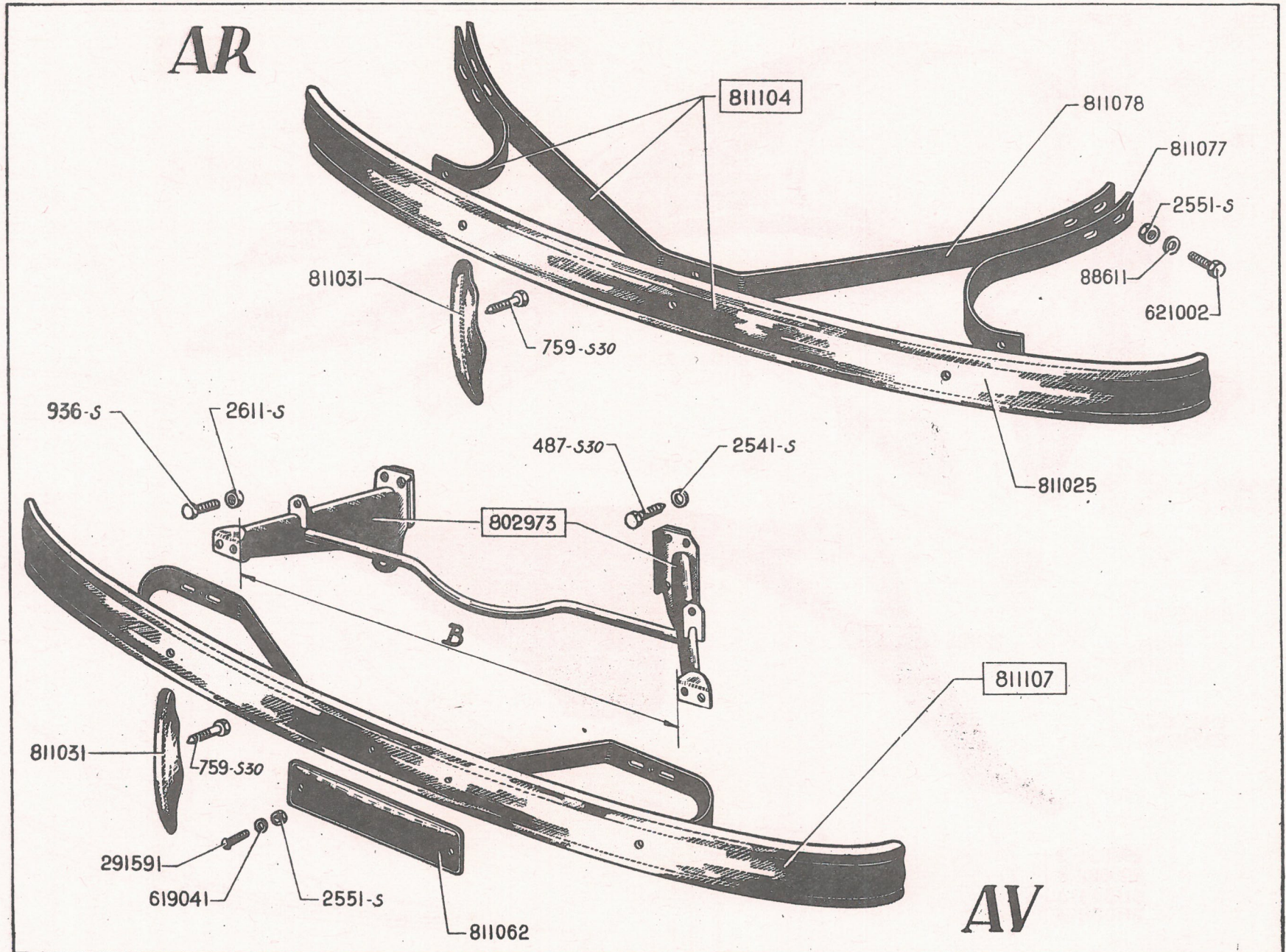



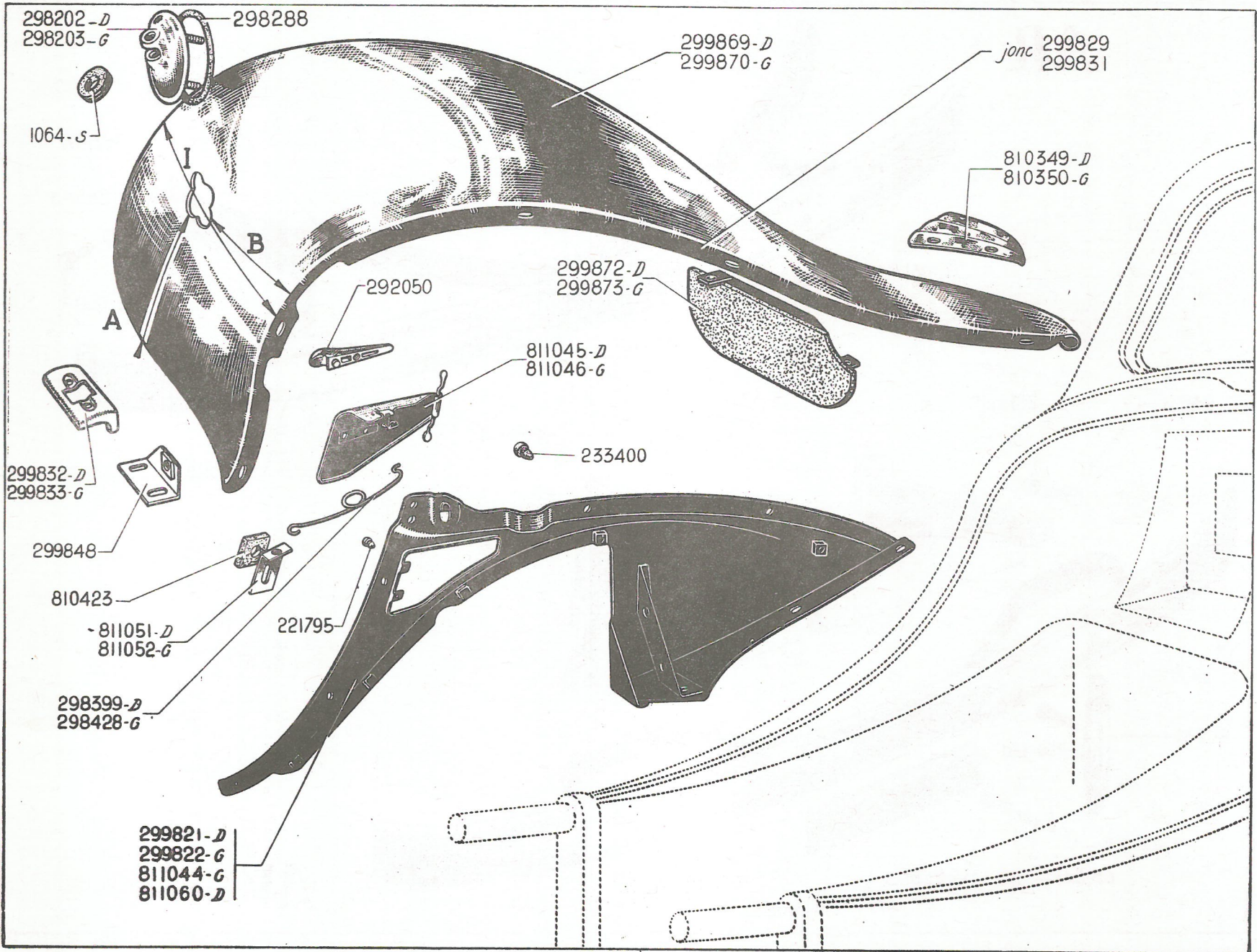

| COTÉ | NUMÉRO | DIMENSION | AUTRES CARACTÉRISTIQUES |
|------|--------|-----------|-------------------------|
|------|--------|-----------|-------------------------|

TABLEAU DES AILES

|   |         |               |  |             |
|---|---------|---------------|--|-------------|
| D | 299.869 | } A = 0,365 m | Les avertisseurs sont montés sur le pare-chocs AV. |             |
| G | 299.870 |               |  | B = 0,160 m |
|   |         |               |  | I = 0,690 m |

Pour montage avec bavette inclinée de 545 mm de largeur.  
Remplace modèle avec bavette droite de 260 mm de largeur.

NOTA. — Les dimensions A, B, I, correspondent à :  
A : distance du bord du trou de phare au bord AV ;

B : distance du bord du trou de phare au bord intérieur ;  
I : largeur développée de l'aile selon axe passant par le trou de phare.

| NUMÉRO  | DÉSIGNATION  | COEFF <sup>1</sup> | NUMÉRO  | DÉSIGNATION  | COEFF <sup>1</sup> | NUMÉRO  | DÉSIGNATION   | COEFF <sup>1</sup> |
|---------|--|--------------------|---------|--|--------------------|---------|---|--------------------|
| 1.064-S | Éillet caoutchouc de 16×32×7 de passage de fil dans l'aile (R. III).                                   | 2                  | 299.821 | Joue d'aile, côté droit. Jusque juin 50. R. p. 811.060 ; d. e. o. : 1-811.044.       | 1                  | 810.349 | Sabot d'aile AV, côté droit (strié) (R. VI).  | 1                  |
| 221.795 | Butée caoutchouc des volets de joues d'ailes. Depuis juin 50.  | 4                  | 299.822 | Joue d'aile, côté gauche. Jusque juin 50. R. p. 811.044 ; d. e. o. : 1-811.060.      | 1                  | 810.350 | Sabot d'aile AV, côté gauche (strié) (R. VI).   | 1                  |
| 233.400 | Butée anti-bruit (fixat. sur joue d'aile).   | 6                  | 299.829 | Jonc entre aile AV et caisse, long. 2,130 m environ (pour aile noire) (R. VI).       | 2                  | 810.423 | Cale entretoise (fibre) entre joue d'aile et calandre (R. VI). Depuis juin 50.          | 2                  |
| 292.050 | Poignée des volets de joues d'ailes. Depuis juin 50.   | 2                  | 299.831 | Jonc entre calandre et joue d'aile, long. 0,600 m environ (pour aile noire) (R. VI). | 2                  | 811.044 | Joue d'aile avec volet, côté gauche. Depuis juin 50.                                    | 1                  |
| 298.202 | Support de phare, côté droit.  | 1                  | 299.832 | Contreplaque de support de phare, côté droit.  | 1                  | 811.045 | Volet d'aération avec axe et poignée, côté droit. Depuis juin 50.                       | 1                  |
| 298.203 | Support de phare, côté gauche.   | 1                  | 299.833 | Contreplaque de support de phare, côté gauche.                                       | 1                  | 811.046 | Volet d'aération avec axe et poignée, côté gauche. Depuis juin 50.                      | 1                  |
| 298.288 | Joint caoutchouc du support de phare.  | 2                  | 299.848 | Équerre de liaison de l'aile AV au support de pare-chocs AV.                         | 2                  | 811.051 | Équerre de point fixe de fixat. du ressort sur joue d'aile côté droit. Depuis juin 50.  | 1                  |
| 298.399 | Ressort, forme cor de chasse de rappel du volet sur joue d'aile, côté droit (R. III). Depuis juin 50.  | 1                  | 299.872 | Bavette pare-boue inclinée, côté droit, larg. 545 mm.                                | 1                  | 811.052 | Équerre de point fixe de fixat. du ressort sur joue d'aile côté gauche. Depuis juin 50. | 1                  |
| 298.428 | Ressort, forme cor de chasse de rappel du volet sur joue d'aile, côté gauche (R. III). Depuis juin 50. | 1                  | 299.873 | Bavette pare-boue inclinée, côté gauche, larg. 545 mm.                               | 1                  | 811.060 | Joue d'aile avec volet, côté droit. Depuis juin 50.                                     | 1                  |

| NUMÉRO  | DÉSIGNATION   | COEFF. | NUMÉRO  | DÉSIGNATION  | COEFF. | NUMÉRO   | DÉSIGNATION  | COEFF. |
|---------|---|--------|---------|--|--------|----------|--|--------|
|         | <b>Boulonnerie de fixation</b><br>(Classement alphabétique.)                    |        | 88.611  | Rondelle plate de 8,5×24 (R. III)<br>pour fixation :                               |        | 484-S    | Vis TH de 7×17,5 de fixat. des<br>bavettes sur ailes (R. III).               | 4      |
| 2.503-S | Écrou H de 7×100 de fixat. des<br>bavettes sur ailes (R. III).                  | 4      |         | — d'ailes sur caisse et sur joues<br>d'ailes.                                      | 22     | 578-S-30 | Vis TH à pointe de 7×27,5 de fixat.<br>des équerres de liaison (R. III).     | 2      |
| 2.551-S | Écrou H de 8×125 (R. III) de<br>fixation :                                      |        |         | — des joues d'ailes sur caisse.  | 6      |          |  |        |
|         | — d'ailes sur caisse, sur joues<br>d'ailes, sur embout de tra-<br>verse moteur. | 12     |         | — des contreplaques aux em-<br>bouts support moteur.                               | 4      | 667-S    | Vis TH de 8×25 (R. III) de fixa-<br>tion :                                   |        |
|         | — des contreplaques aux sup-<br>ports de phares.                                | 4      | 88.616  | Rondelle plate de 4,2×12×0,8<br>(R. III) pour fixation :                           |        |          | — des contreplaques aux em-<br>bouts support moteur.                         | 4      |
| 2.431-S | Rivet bifurqué de 4,8×14,5 de<br>fixation de l'axe des volets (R.<br>III).      | 2      |         | — des poignées des volets de<br>joues d'ailes.                                     | 2      |          | — d'ailes sur embouts de la tra-<br>verse moteur.                            | 4      |
|         |   |        |         | — des ressorts avec volets.  | 2      | 759-S-30 | Vis TH à pointe de 8×30 (R. III)<br>de fixation :                            |        |
| 3.234-S | Rondelle cuvette de 6 pour fixat.<br>des bavettes sur caisse (R. III).          | 2      | 62-S    | Vis TR de 4×7,5 de fixat. des<br>poignées de volets de joues<br>d'ailes (R. III).  | 2      |          | — des joues d'ailes sur caisse.  | 6      |
| 2.541-S | Rondelle plate de 8,5×18×2 (R.<br>III) pour fixation :                          |        |         |  |        |          | — d'ailes sur caisse et sur joues<br>d'ailes.                                | 22     |
|         | — des joues d'ailes à calandre.   | 8      | 2.508-S | Vis TFB de 4,85×16, fente cruci-<br>forme de fixat. des sabots d'ailes<br>(R. VI). | 6      | 89.584   | Vis spéciale fentées de 8×20 de<br>fixat. des joues d'ailes sur<br>calandre. | 8      |
|         | — des contreplaques aux sup-<br>ports de phares.                                | 4      |         |  |        |          |  |        |
|         | — d'ailes sur embout de la tra-<br>verse moteur.                                | 4      |         |  |        |          |  |        |

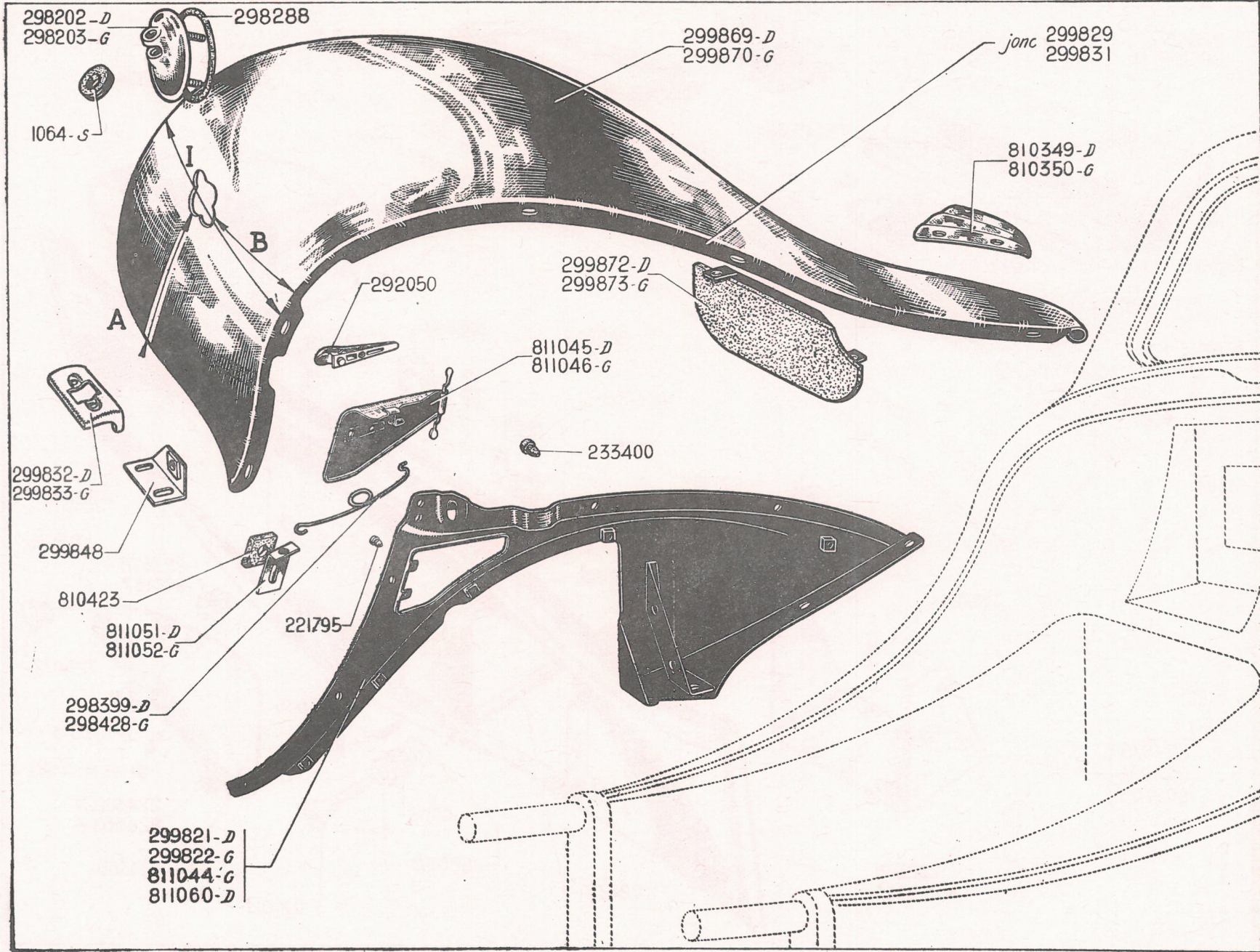

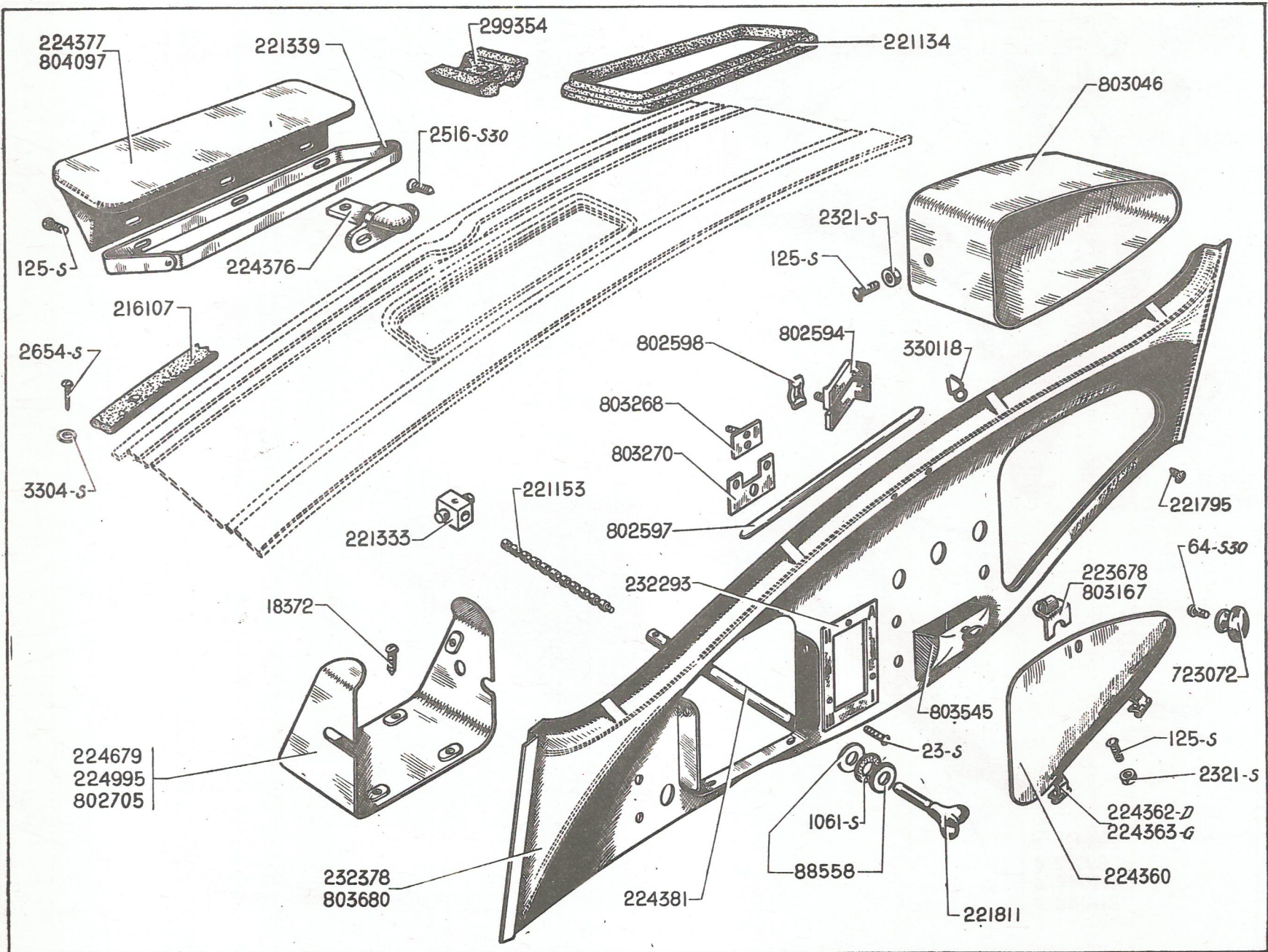

| NUMÉRO     | DÉSIGNATION   | COEFF. | NUMÉRO  | DÉSIGNATION  | COEFF. | NUMÉRO  | DÉSIGNATION   | COEFF. |
|------------|---|--------|---------|--|--------|---------|---|--------|
| 23-S       | Vis TF de 3×10 de fixat. de plaque indicatrice des vitesses (R. III).           | 4      | 221.339 | Charnière de volet d'aérateur central, 55 mm.  | 1      | 330.118 | Agrafe de fixat. de moulure sur planche de bord (R. VI). Jusque juin 52.  | 8      |
| 64-S-30    | Vis TR de 4×12,5 à pointe de fixat. de bouton de boîte à gants 723.072 (R. VI). | 1      | 221.795 | Butée caoutchouc de volet de boîte à gants.  | 3      | 723.072 | Bouton forme ovale de boîte à gants (tarauté 4×75) (R. VI).   | 1      |
| 125-S      | Vis TR de 5×15 (R. III) de fixation :   |        | 221.811 | Bouton de commande de volet d'aérateur.  | 1      | 802.594 | Motif central double chevron sur planche de bord (R. VI.) Juillet 50-juin 52.   | 1      |
|            | — des charnières de volet de boîte à gants.                                     | 2      | 223.678 | Ressort de fermeture de volet de boîte à gants, haut. 30 mm. Jusque septembre 52. R. p. 803.167 (R. VI). | 1      | 802.597 | Moulure de planche de bord (long. 265 mm) (R. VI). Juillet 50-juin 52.  | 1      |
|            | — de boîte à gants.   | 1      |         |  |        |         |   |        |
|            | — du volet d'aérateur.  | 3      | 224.360 | Volet de boîte à gants, larg. 345 mm.  | 1      |         |   |        |
| 1.061-S    | Éillet caoutchouc de 8×14×4 anti-bruit de commande d'aérateur (R. III).         | 1      | 224.362 | Charnière droite de volet de boîte à gants.  | 1      | 802.598 | Ecrou à lamelle pour fixat. du motif central sur planche de bord (R. VI). Juillet 50-juin 52.                                       | 2      |
| 2.321-S    | Ecrou H de 5×75 (R. III) de fixation :  |        | 224.363 | Charnière gauche de volet de boîte à gants.  | 1      | 802.705 | Boîtier porte-appareils pour tableau dans l'axe de direction, avec plaquettes écrous soudés (larg. 180 mm). D. à G. Depuis juin 52. | 1      |
|            | — des charnières de volets de boîte à gants.                                    | 2      | 224.376 | Cavalier AR de charnière de capot, long. 53 mm.  | 1      |         |   |        |
|            | — de boîte à gants.   | 1      | 224.377 | Volet central d'aérateur d'auvent, larg. 290 mm, haut. du pivot 53 mm. Jusque juin 52.                   | 1      | 803.046 | Boîte à gants confectionnée, côté droit.  | 1      |
| 2.516-S-30 | Vis TFB de 5×16 (fente cruciforme) de fixat. de cavalier AR de capot (R. VI).   | 2      | 224.381 | Tube de tige de commande de volet, long. 145 mm.   | 1      | 803.167 | Verrou de fermeture de volet de boîte à gants (R. VI). Depuis septembre 52.   | 1      |
| 2.654-S    | Vis Parker de 5×25 de fixat. de tresse de capot (R. VI).                        | 8      | 224.679 | Boîtier porte-appareils pour tableau dans l'axe de direction (direction à droite).                       | 1      | 803.268 | Plaquette sup. avec vis de fixat. du sélecteur.   | 1      |
| 3.304-S    | Rondelle cuvette de 5,5 mm pour fixat. de tresse de capot (R. VI).              | 8      | 224.995 | Boîtier porte-appareils pour tableau dans l'axe de direction (direction à gauche). Jusque juin 52.       | 1      | 803.270 | Plaquette inf. avec vis de fixat. du sélecteur.   | 1      |
| 18.372     | Vis TC de 5×12,5 à pointe de fixat. du boîtier porte-appareils (R. III).        | 4      | 232.293 | Plaquette indicatrice de vitesses, forme rectangulaire, haut. 90mm, larg. 50 mm.                         | 1      | 803.545 | Cendrier complet.   | 1      |
| 88.558     | Rondelle fibre de 8,5×18×1 de butée de commande d'aérateur.                     | 2      | 232.378 | Planche porte-appareils nue. Jusque juin 52.   | 1      | 803.680 | Planche porte-appareils nue. Depuis juin 52.  | 1      |
| 216.107    | Tresse de repos de capot sur auvent, long. 1,680 m (R. VI).                     | 1      | 299.354 | Caoutchouc d'étanchéité de dôme d'auvent.  | 1      | 804.097 | Volet central d'aérateur d'auvent, larg. 290 mm, haut. du pivot 38 mm. Depuis juin 52.  | 1      |
| 221.134    | Joint de volet d'aérateur d'auvent (caoutchouc moulé).                          | 1      |         |  |        |         |   |        |
| 221.153    | Vis de commande de volet d'aérateur (long. 110 mm).                             | 1      |         |  |        |         |   |        |
| 221.333    | Ecrou de commande de volet d'aérateur.  | 1      |         |  |        |         |   |        |

| NUMÉRO   | DÉSIGNATION  | COEFF <sup>a</sup> | NUMÉRO     | DÉSIGNATION  | COEFF <sup>a</sup> | NUMÉRO     | DÉSIGNATION  | COEFF <sup>a</sup> |
|----------|--|--------------------|------------|--|--------------------|------------|--|--------------------|
|          | <b>Jusque juin 52.</b>   |                    |            |  |                    |            |  |                    |
| H-554-01 | Pare-soleil avec axe et support.   | 1                  | 213.113    | Joint de cadre de pare-brise (caoutchouc moulé et fermé).  | 1                  | 802.430/01 | Support de rétroviseur (sans glace), fixat. sur la commande de pare-brise. Jusque mars 51. R. p. 802.528 (R. VI); d. e. o. : 1-802.529 (R. VI).                        | 1                  |
| 65-S     | Vis TR de 4×15 de fixat. de support de pare-soleil (R. III).   | 4                  | 213.201    | Couvre-joint d'assemblage des cadres.  | 2                  |            |  |                    |
| 104-S    | Vis TFB de 4×12,5 de fixat. des pattes d'articulation de pare-soleil (R. III).                       | 2                  | 213.202    | Commande centrale de pare-brise (R. VI). Jusque mars 52. R. p. 804.110.  | 1                  | 802.438    | Couvre-joint de moulure de baie AV.  | 1                  |
| 125-S    | Vis TR de 5×15 de fixat. de commande de pare-brise sur planche de bord (R. III).                     | 2                  | 213.204    | Profilé d'étanchéité de pare-brise formant cavalier sur baie AV, long. 2,740 m, pour étanchéité sur baie d'auvent seulement.                   | 1                  | 802.528    | Support de rétroviseur (montage sur boutonnière gauche de commande de pare-brise (R. VI). Depuis mars 51.  | 1                  |
| 127-S    | Vis TR de 5×20 de fixat. du support de rétroviseur sur commande de pare-brise (R. III).              | 1                  | 216.052    | Patte inférieure d'articulation de pare-soleil.  | 4                  | 802.529    | Monture à rotule de la glace de rétroviseur (montage avec support 802.528) (R. VI). Depuis mars 51.  | 1                  |
| 205-S-30 | Vis TFB à pointe de 5×15 de fixat. de frise d'essuie-glace (R. III).                                 | 2                  | 216.053    | Patte supérieure d'articulation de pare-soleil.  | 4                  | 804.007    | Renfort latéral de fixat. de charnière (pour pare-brise en Duralinox). Depuis août 49.   | 2                  |
| 212-S    | Vis TR de 6×10 de fixat. de charnières sur tête d'auvent (R. III).                                   | 4                  | 216.160    | Glace de rétroviseur de 125×54 (R. VI).  | 1                  | 804.008    | Renfort central de fixat. de commande pare-brise en Duralinox. Depuis août 49.   | 1                  |
| 2.583-S  | Vis Parker de 3,5×20 de fixat. de mouluré de baie (R. VI).   | 12                 | 216.248    | Pare-soleil gris, pour essuie-glace, avec commande auxiliaire à main (axe déporté, long. 440 mm). R. p. H. 554-01; d. e. o. : 4-65-S (R. III). | 2                  | 804.043    | Pare-brise en Duralinox, non glacé (cadre assemblé). Depuis août 49.   | 1                  |
| 3.234-S  | Rondelle cuvette de 6 mm pour fixat. de frise d'essuie-glace (R. III).                               | 2                  | 221.989    | Moulure intérieure de finition de baie AV, fermée. Jusque novembre 46. R. p. 221.989/01; d. e. o. : 1-802.438.                                 | 1                  | 804.043/01 | Pare-brise en Duralinox, non glacé (cadre assemblé avec renforts 804.007-804.008, charnières 809.460-809.461) pour remplacement du pare-brise 213.110. Depuis août 49. | 1                  |
| 18.372   | Vis TC de 5×12,5 de fixat. de commande de pare-brise sur cadre (R. III).                             | 2                  | 221.989/01 | Moulure intérieure de finition de baie AV, ouverte. Depuis novembre 46.  | 1                  | 804.110    | Commande centrale de pare-brise (ouverture réduite) (R. VI). Depuis mars 52.   | 1                  |
| 121.222  | Profilé caoutchouc pour scellement de glace, épais. 1,6 mm, long. 3 m.                               | 1                  | 224.793    | Frise d'essuie-glace, coins arrondis, long. 1,120 m.   | 1                  | 809.460    | Charnière de pare-brise, côté droit.   | 1                  |
| 121.223  | Profilé caoutchouc pour scellement de glace, épais. 1,9 m, long 3 m.                                 | 1                  | 622.519    | Vis TC de 5×9,5 de fixat. de charnière sur cadre de pare-brise.  | 6                  | 809.461    | Charnière de pare-brise, côté gauche.  | 1                  |
| 213.110  | Pare-brise non glacé (cadre assemblé). Jusque août 49. R. p. 804.043/01. Voir Note technique n° 507. | 1                  |            |  |                    |            |  |                    |

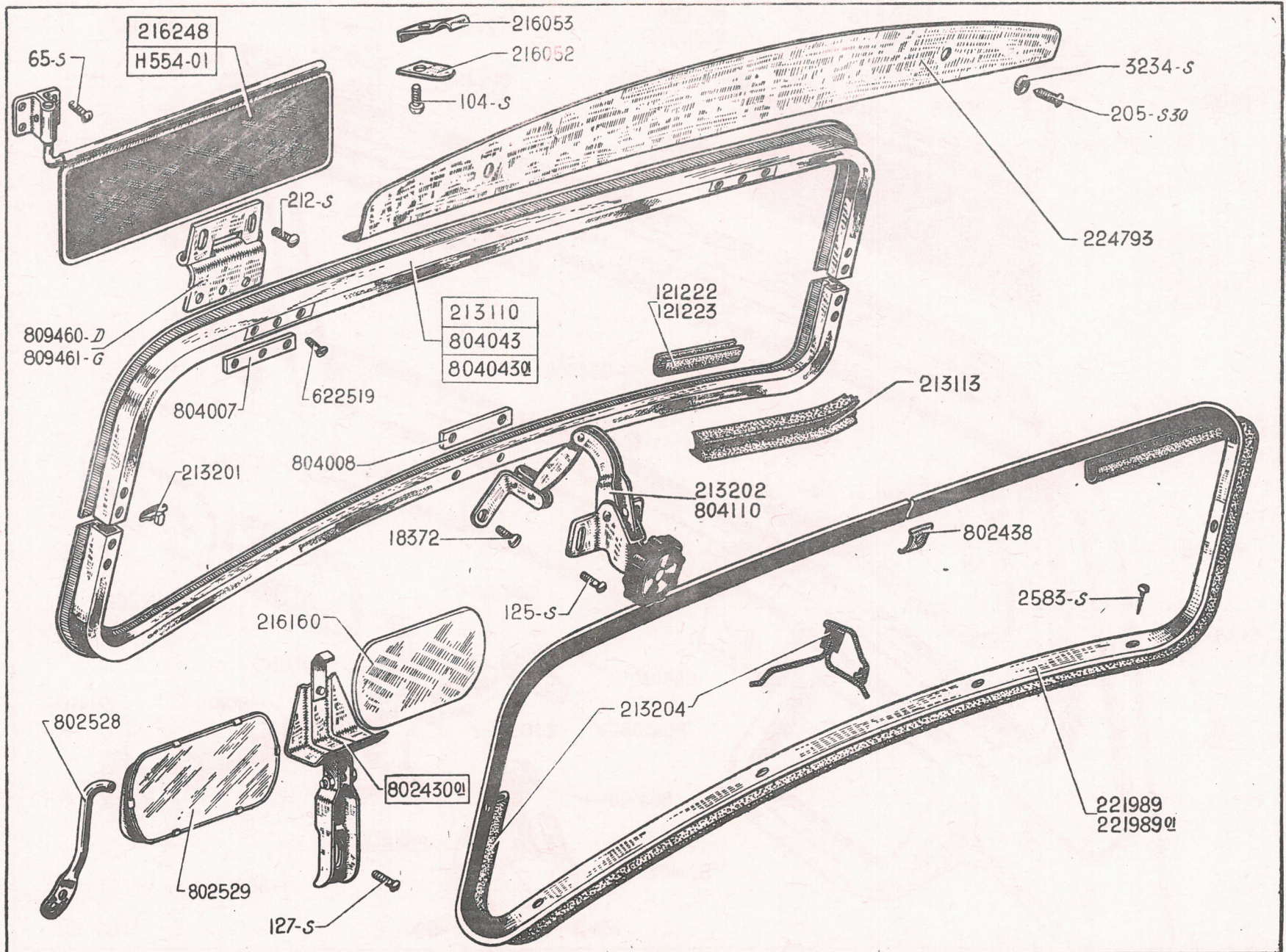



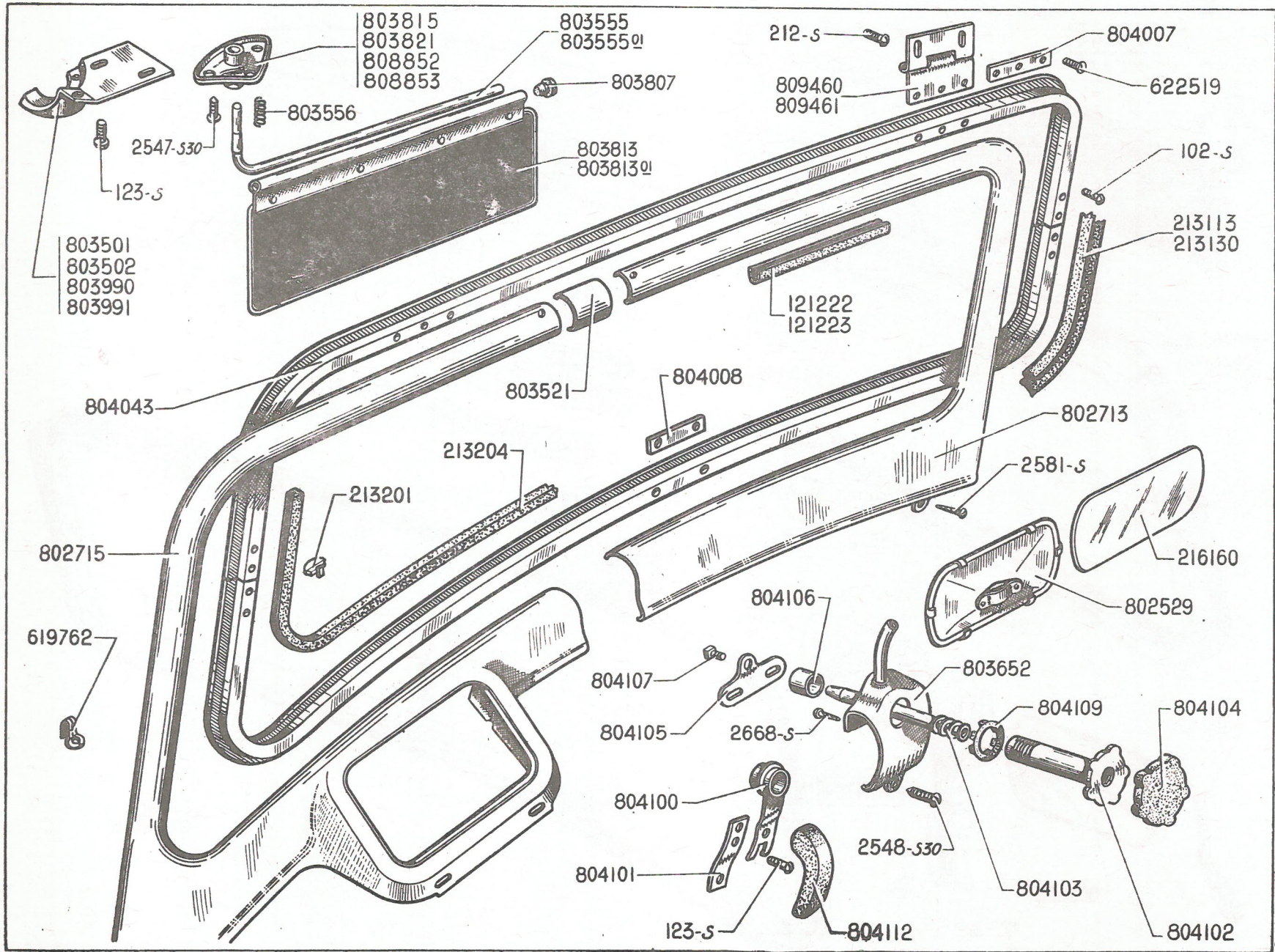

| NUMÉRO     | DÉSIGNATION  | COEFF <sup>1</sup> | NUMÉRO  | DÉSIGNATION   | COEFF <sup>1</sup> | NUMÉRO     | DÉSIGNATION   | COEFF <sup>1</sup> |
|------------|--|--------------------|---------|---|--------------------|------------|---|--------------------|
|            | <b>Depuis juin 52.</b>   |                    | 213.130 | Joint de cadre de pare-brise (caoutchouc moulé), à bavette large (long. 2,75 m).  | 1                  | 803.555/01 | Axe de 7 mm de fixat. de pare-soleil. Depuis mai 53.  | 2                  |
| 102-S      | Vis TFB de 4×7,5 d'assemblage des cadres (R. III).   | 8                  | 213.201 | Couvre-joint d'assemblage des cadres.   | 2                  | 803.556    | Ressort d'axe de pare-soleil (R. VI)  | 2                  |
| 123-S      | Vis TR de 5×10 (R. III) de fixat. :<br>— du support de pare-soleil.<br>— du support de commande sur planche de bord. | 6<br>2             | 213.204 | Profilé d'étanchéité de pare-brise formant cavalier sur baie AV, long. 2,74 m, pour étanchéité sur baie d'auvent seulement. | 1                  | 803.652    | Couvre-joint inf. d'assemblage des demi-encadrements de baie avec axe support de rétroviseur.           | 1                  |
| 212-S      | Vis TR de 6×10 de fixat. de charnière sur tête d'auvent (R. III).  | 4                  | 216.160 | Glace de rétroviseur de 125×54 (R. VI).   | 1                  | 803.807    | Bouchon caoutchouc de maintien de pare-soleil.  | 2                  |
| 2.547-S-30 | Vis TFB cruciforme de 5×12,5 de fixat. du support de pare-soleil sur renfort (R. VI).                                | 6                  | 619.762 | Agrafe Raymond de fixat. des demi-encadrements (R. VI).   | 6                  | 803.813    | Ecran de pare-soleil (long. 457 mm) diam. de la charnière 8 mm. Jusque mai 53.                          | 2                  |
| 2.548-S-30 | Vis TR cruciforme, de 5×16 de fixat. du couvre-joint inf. (R. VI).   | 1                  | 622.519 | Vis TFB de 5×12,5 de fixat. de charnières sur cadre.  | 6                  | 803.813/01 | Ecran de pare-soleil (long. 457 mm) diam. de la charnière 7 mm. Depuis mai 53.                          | 2                  |
| 2.581-S    | Vis Parker de 3,5×10 de fixat. des demi-encadrements (R. VI).  | 2                  | 802.529 | Monture à rotule de la glace de rétroviseur (R. VI).  | 1                  | 803.815    | Support de fixat. d'axe de pare-soleil (fixat. décalée), côté gauche. Depuis mai 53.                    | 1                  |
| 2.668-S    | Vis Parker TR de 3,5×9,5 de fixat. du support de commande (R. VI).   | 2                  | 802.713 | Demi-encadrement côté droit.  | 1                  | 803.821    | Support de fixat. d'axe de pare-soleil (fixat. décalée), côté droit. Depuis mai 53.                     | 1                  |
| 121.222    | Profilé caoutchouc pour scellement de glace, épais. 2,6 mm, long. 3 m.   | 1                  | 802.715 | Demi-encadrement côté gauche.   | 1                  | 803.990    | Support (tôle) de fixat. de pare-soleil sur tête d'auvent (fixat. décalée), côté gauche. Depuis mai 53. | 1                  |
| 121.223    | Profilé caoutchouc pour scellement de glace, épais. 1,9 mm, long. 3 m.   | 1                  | 803.501 | Support (tôle) de fixat. de pare-soleil sur tête d'auvent, côté droit. Jusque mai 53.                                       | 1                  | 803.991    | Support (tôle) de fixat. de pare-soleil sur tête d'auvent (fixat. décalée), côté droit. Depuis mai 53.  | 1                  |
| 213.113    | Joint de cadre de pare-brise (caoutchouc moulé et fermé).  | 1                  | 803.502 | Support (tôle) de fixat. de pare-soleil sur tête d'auvent, côté droit. Jusque mai 53.                                       | 1                  | 804.007    | Renfort latéral de fixat. de charnière de pare-brise.   | 2                  |
|            |  |                    | 803.521 | Couvre-joint sup. d'assemblage des demi-encadrements.   | 1                  | 804.008    | Renfort central de fixat. de commande de pare-brise.  | 1                  |
|            |  |                    | 803.555 | Axe de 8 mm de fixat. de pare-soleil (R. VI). Jusque mai 53. R. p. 803.555/01 (R. IV); d. e. o. : 1-803.813/01.             | 2                  |            |   |                    |

## 416 — PARE-BRISE (suite)

| NUMÉRO  | DÉSIGNATION   | COEFF. | NUMÉRO  | DÉSIGNATION   | COEFF. | NUMÉRO  | DÉSIGNATION  | COEFF. |
|---------|---|--------|---------|---|--------|---------|--|--------|
| 804.043 | Pare-brise non glacé (cadre assemblé).                      | 1      | 804.104 | Bouton caoutchouc de commande de pare-brise.                            | 1      | 804.112 | Entretoise caoutchouc de butée de commande entre encadrement et planche de bord. | 2      |
| 804.100 | Support avec douille de commande de pare-brise.             | 1      | 804.105 | Patte triangulaire de fixat. de vis centrale de commande de pare-brise. | 1      | 808.852 | Support de fixat. d'axe de pare-soleil, côté gauche (R. VI).<br>Jusque mai 53.   | 1      |
| 804.101 | Contreplaque taraudée de support de commande de pare-brise. | 1      | 804.106 | Entretoise butée de 7,5×9,5×12,5 de vis de commande de pare-brise.      | 1      | 808.853 | Support de fixat. d'axe de pare-soleil, côté droit (R. VI).<br>Jusque mai 53.    | 1      |
| 804.102 | Tube écrou de commande de pare-brise, long. 71,5 mm.        | 1      | 804.107 | Vis TH de 5×9 de fixat. de patte triangulaire.                          | 3      | 809.460 | Charnière de pare-brise, côté droit.   | 1      |
| 804.103 | Vis centrale de commande de pare-brise, long. 96 mm.        | 1      | 804.109 | Collerette de couvre-joint inf. de commande de pare-brise (R. VI).      | 1      | 809.461 | Charnière de pare-brise, côté gauche.  | 1      |

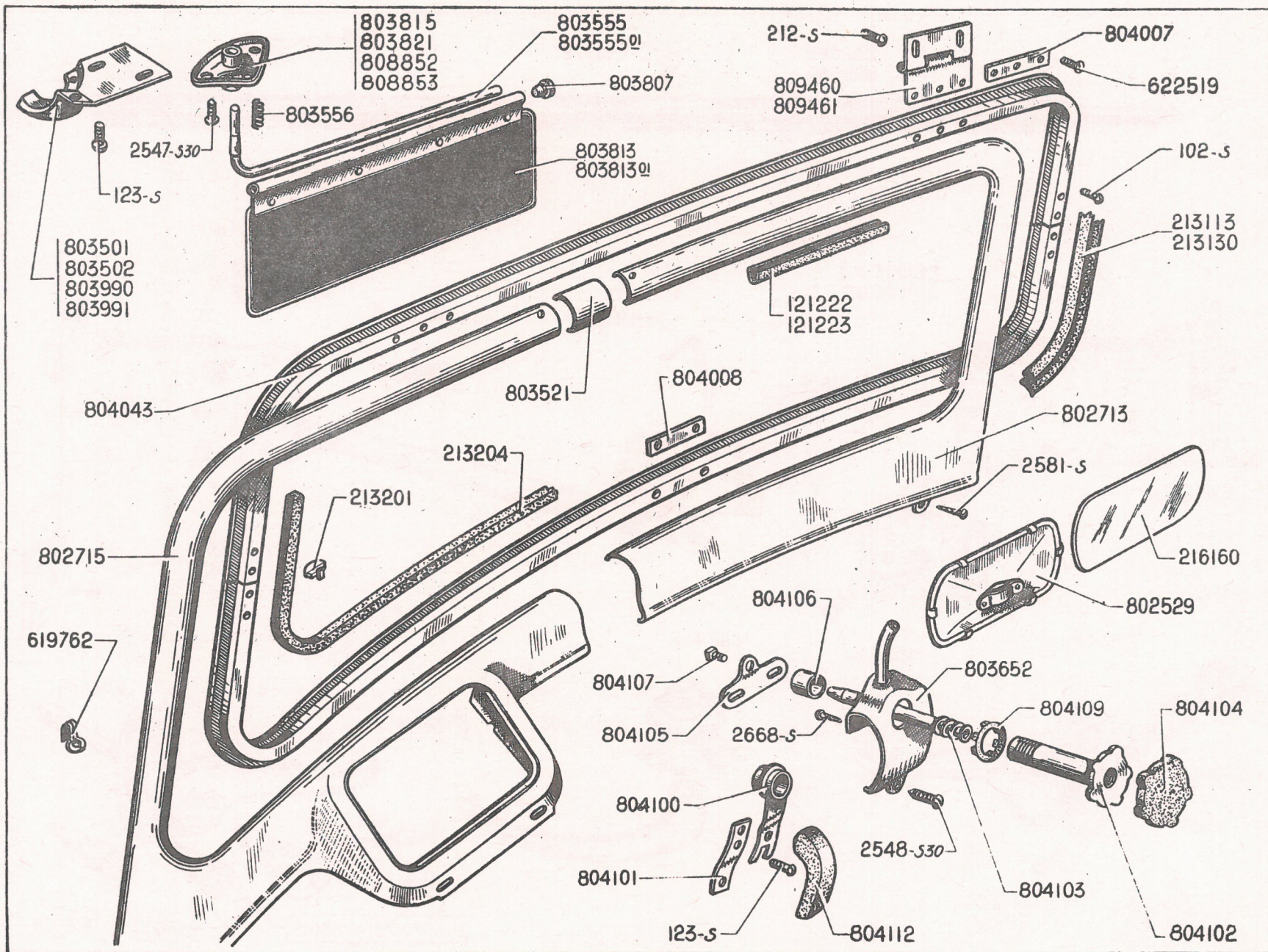

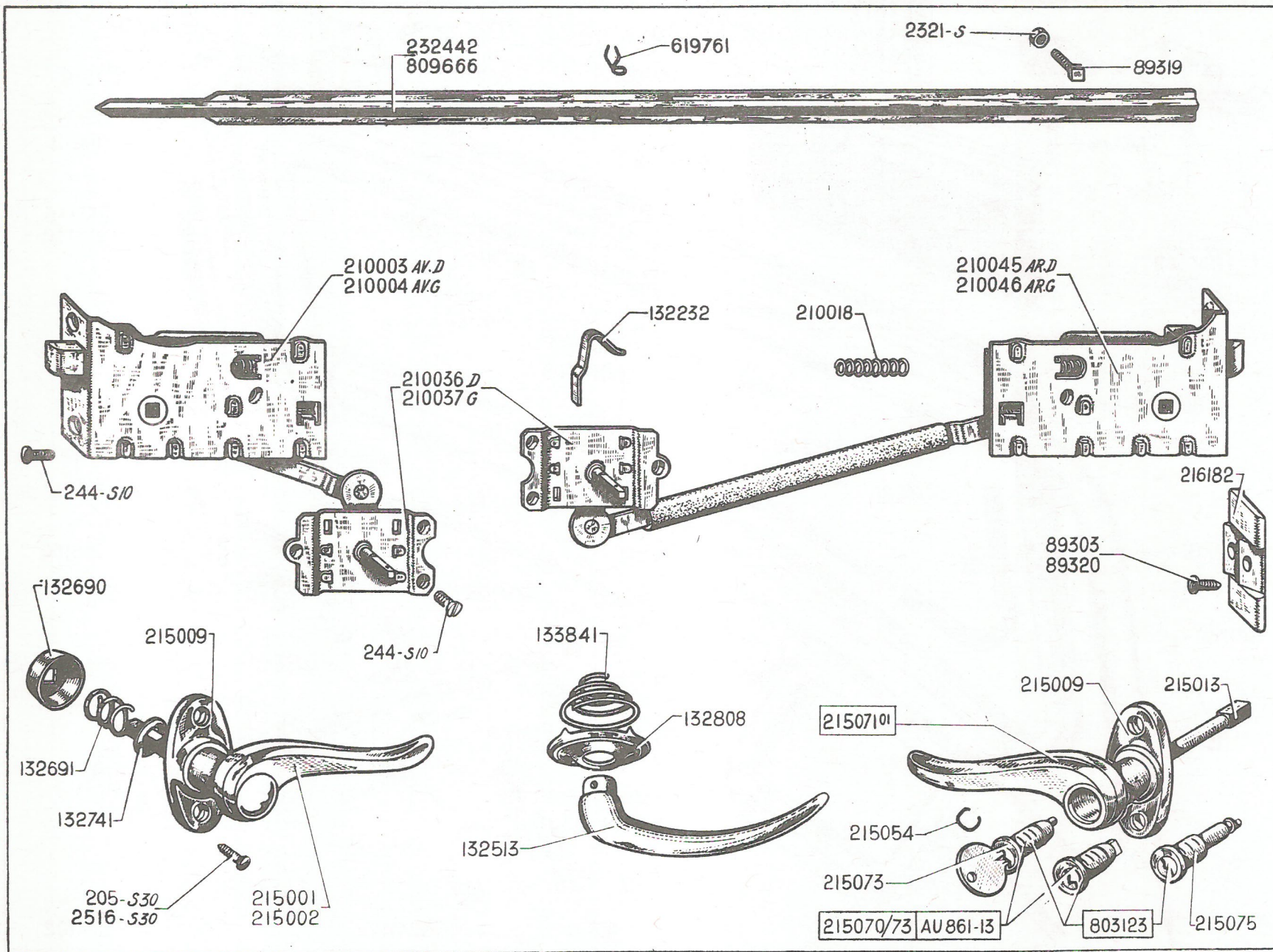

**SERRURES - POIGNÉES - GACHES - MOTIF DE PORTE — 419**

| NUMÉRO     | DÉSIGNATION   | COEFF. | NUMÉRO  | DÉSIGNATION   | COEFF. | NUMÉRO     | DÉSIGNATION  | COEFF. |
|------------|---|--------|---------|---|--------|------------|--|--------|
| AU. 861-13 | Jeu complet de barillet, comprenant : 2 barilletts 215.073 de porte AV D. et de porte de malle, 1 barillet 215.070 de commutateur (R. IV). Depuis juillet 52. | 1      | 132.741 | Rondelle de 15,2×21×2,4 d'entrée de poignées.                         | 4      | 215.054    | Jonc d'arrêt du barillet 215.073 sur broche de poignée AV droite (R. VI).  | 1      |
|            |   |        | 132.808 | Embase des poignées intérieures, diam. 45 mm. avec 4 griffes.         | 4      | 215.070/73 | Barilletts avec clés de poignée à condamnation et du commutateur (clé à double sens) par jeu de 2 (R. VI).   | 1      |
| 205-S-30   | Vis TFB à pointe de 5×15 de fixat. des poignées (R. III).   | 8      | 133.841 | Ressort d'embases des poignées intérieures.                           | 4      | 215.071/01 | Poignée extérieure de porte AV droite, sans barillet.  | 1      |
| 244-S-10   | Vis TF crantée de 6×15 de fixat. des serrures (R. III).   | 8      | 210.003 | Serrure de porte AV droite.   | 1      | 215.073    | Barillet avec clés à double sens de poignée à condamnation de porte AV D (R. VI).  | 1      |
| 2.321-S    | Écrou H de 5×75 de fixat. des motifs des portes AV et AR (R. III).  | 20     | 210.004 | Serrure de porte AV gauche.   | 1      | 215.075    | Barillet avec clés à double sens pour poignées de porte de coffre AR (R. VI) (voir chapitre « Porte de coffre AR »). Janvier 38-juillet 52.  | 2      |
|            |   |        | 210.018 | Ressort de rappel des pènes de serrures, diam. 11 mm, long. 56 mm.    | 2      |            |  |        |
| 2.516-S-30 | Vis TFB cruciforme de 5×16 de fixat. des poignées (R. VI).  | 8      | 210.036 | Commande à distance de serrure de porte AV et AR droite, sans bielle. | 2      | 216.182    | Gâche fixe réglable des serrures.  | 1      |
| 89.303     | Vis TFB de 7×12 de fixat. des gâches (R. III).  | 8      | 210.037 | Commande à distance de serrure de porte AV et AR gauche, sans bielle. | 2      | 232.442    | Motif des portes AV et AR, fixation par vis, larg. 23 mm, long. 803 mm (R. VI). Jusque juin 50. R. p. 809.666 ; d. e. o. : 20-619.761.   | 4      |
| 89.319     | Vis de 5×15, tête carrée, de fixat. des motifs des portes AV et AR (R. III). Jusque juin 50.  | 20     | 210.045 | Serrure de porte AR droite.   | 1      | 619.761    | Agrafe de fixation du motif du poste 809.523 (R. VI). Depuis juin 50.  | 20     |
| 89.320     | Vis TFB de 7×16 de fixat. des gaines.   | 8      | 210.046 | Serrure de porte AR gauche.   | 1      | 803.123    | Jeu complet de barilletts, comprenant 1 jeu de barilletts 215.070/73 pour poignée AV droite et contacteur et 2 barilletts 215.075 pour poignées de porte de coffre (R. VI). Jusque juillet 52. | 1      |
| 132.232    | Ressort de rappel des commandes à distance.   | 4      | 215.001 | Poignée extérieure AV gauche et AR droite, sans condamnation.         | 1      | 809.666    | Motif des portes AV et AR fixation par agrafes, larg. 24 mm, long. 797 mm (R. VI). Depuis juin 50.   | 4      |
| 132.513    | Poignée intérieure des portes.  | 4      | 215.002 | Poignée extérieure AR gauche, sans condamnation.                      | 1      |            |  |        |
| 132.690    | Cuvette de centrage des ressorts d'entrées de poignées.   | 4      | 215.009 | Entrée des poignées de portes, entr'axes des trous 40 mm.             | 1      |            |  |        |
| 132.691    | Ressort d'entrées des poignées extérieures.   | 4      | 215.013 | Broche de poignée à condamnation (R. VI).                             | 1      |            |  |        |

| NUMÉRO   | DÉSIGNATION  | COEFF. | NUMÉRO  | DÉSIGNATION   | COEFF. | NUMÉRO  | DÉSIGNATION   | COEFF. |
|----------|--|--------|---------|---|--------|---------|---|--------|
| 83-S     | Vis TF de 4×10 de fixat. des boîtes de cale-portes (R. III).           | 16     | 216.145 | Coulisse de glace (profilé caoutchouc), feutre armé, long. 2,080 m, de portes AV et AR (R. VI). | 4      | 222.925 | Joint caoutchouc d'étanchéité des glaces de portes, feuille anglaise de 0,780×28×2.                             | 4      |
| 159-S    | Vis TF de 5×25 de fixat. des butées de cale-portes (R. III).           | 16     | 216.146 | Agrafe des coulisses de glaces.   | 24     | 224.042 | Porte AV droite, sans charnières, ni serrure, ni lève-glace.  | 1      |
| 244-S-10 | Vis TF crantée de 6×15 de fixat. des lève-glaces (R. III).             | 16     | 216.170 | Bas de glace de porte AV droite, long. 630 mm, long. du profilé de guidage 170 mm.              | 1      | 224.043 | Porte AV gauche, sans charnières, ni serrure, ni lève-glace.  | 1      |
| 2.312-S  | Rondelle de 5,5×12 pour fixat. des tirants de portes (R. III).         | 8      | 216.171 | Bas de glace de porte AV gauche, long. 630 mm, long. du profilé de guidage 170 mm.              | 1      | 224.046 | Porte AR droite sans charnières, ni serrure, ni lève-glace.   | 1      |
| 2.431-S  | Rivet bifurqué de 4,8×16,1 formant axe des tirants (R. VI).            | 4      | 216.180 | Bas de glace de porte AR droite, long. 638 mm, long. du profilé de guidage 170 mm.              | 1      | 224.047 | Porte AR gauche sans charnières, ni serrure, ni lève-glace.   | 1      |
| 2.610-S  | Vis TFB cruciforme de 3,5×15 de fixat. des encadrements (R. VI).       | 20     | 216.181 | Bas de glace de porte AR gauche, long. 638 mm, long. du profilé de guidage 170 mm.              | 1      | 224.118 | Axe de 7×60 de charnières.  | 4      |
| 2.611-S  | Ecrou H de 10×150 de fixat. des charnières sur caisse (R. III).        | 4      | 216.183 | Butée de cale-portes (caoutchouc).  | 8      | 224.319 | Jonc d'arrêt des axes de charnières.  | 4      |
| 89.303   | Vis TFB de 7×12 de fixat. des charnières (R. III).                     | 12     | 216.235 | Butée des tirants de portes forme ronde (caoutchouc), diam. 26 mm, épais. 16 mm.                | 4      | 224.644 | Butée guide-glace de portes (caoutchouc), long. 19 mm, larg. 8 mm, épais. 6 mm.                                 | 4      |
| 89.411   | Vis TFB de 7×20 de fixat. des charnières (R. III).                     | 12     | 221.069 | Encadrement de glace de porte AV, côté droit. Jusque juin 52.                                   | 1      | 232.004 | Charnière double de portes (R. VI).   | 4      |
| 89.847   | Rondelle élastique pour fixat. des charnières, diam. 19 mm (R. VI).    | 24     | 221.070 | Encadrement de glace de porte AV, côté gauche. Jusque juin 52.                                  | 1      | 232.772 | Tirant de portes avec goupille d'arrêt.   | 4      |
| 132.808  | Embase des manivelles de lève-glaces.                                  | 4      | 221.112 | Encadrement de glace de porte AR, côté droit. Jusque juin 52.                                   | 1      | 233.400 | Butée anti-bruit forme ronde (caoutchouc).  | 20     |
| 132.820  | Bouton corne, des manivelles de lève-glace (R. VI).                    | 4      | 221.113 | Encadrement de glace de porte AR, côté gauche. Jusque juin 52.                                  | 1      | 802.641 | Encadrement à section bombée de glace de porte AV gauche (long. à la partie inférieure 715 mm). Depuis juin 52. | 1      |
| 132.821  | Vis de 6×25 de fixat. des boutons corne, de manivelles de lève-glaces. | 4      | 221.336 | Contreplaque de réglage des charnières.   | ALD    | 802.642 | Encadrement à section bombée de glace de porte AV droite (long. à la partie inférieure 715 mm). Depuis juin 52. | 1      |
| 133.838  | Manivelle des lève-glaces.   | 4      | 221.413 | Profilé tôle de maintien de caoutchouc de haut de porte AV droite, long. 1,440 m environ.       | 1      | 802.647 | Encadrement à section bombée de glace de porte AR gauche (long. à la partie inférieure 728 mm). Depuis juin 52. | 1      |
| 133.841  | Ressort d'embase des manivelles de lève-glaces, diam. 38 mm.           | 4      | 221.414 | Profilé tôle de maintien de caoutchouc de haut de porte AV gauche, long. 1,440 m environ.       | 1      | 802.648 | Encadrement à section bombée de glace de porte AR droite (long. à la partie inférieure 728 mm). Depuis juin 52. | 1      |
| 216.013  | Boîte de cale-portes.  | 8      | 222.740 | Joint d'étanchéité de haut de portes AV (caoutchouc moulé), long. 1,380 m environ.              | 2      | 803.232 | Support équerre des tirants de portes.  | 4      |
| 216.016  | Cheminée de butée de cale-porte.                                       | 16     | 222.741 | Joint d'étanchéité de haut de portes AR (caoutchouc moulé), long. 1,100 m environ.              | 2      | 804.022 | Lève-glace double bras, côté droit (R. VI).   | 1      |
| 216.019  | Butée d'arrêt des tirants de portes.                                   | 4      |         |   |        | 804.023 | Lève-glace double bras, côté gauche (R. VI).  | 1      |
| 216.082  | Profilé de scellement des glaces de portes, long. 0,765 m.             | 4      |         |   |        | 804.040 | Ressort double de rappel des bras (R. VI).  | 4      |

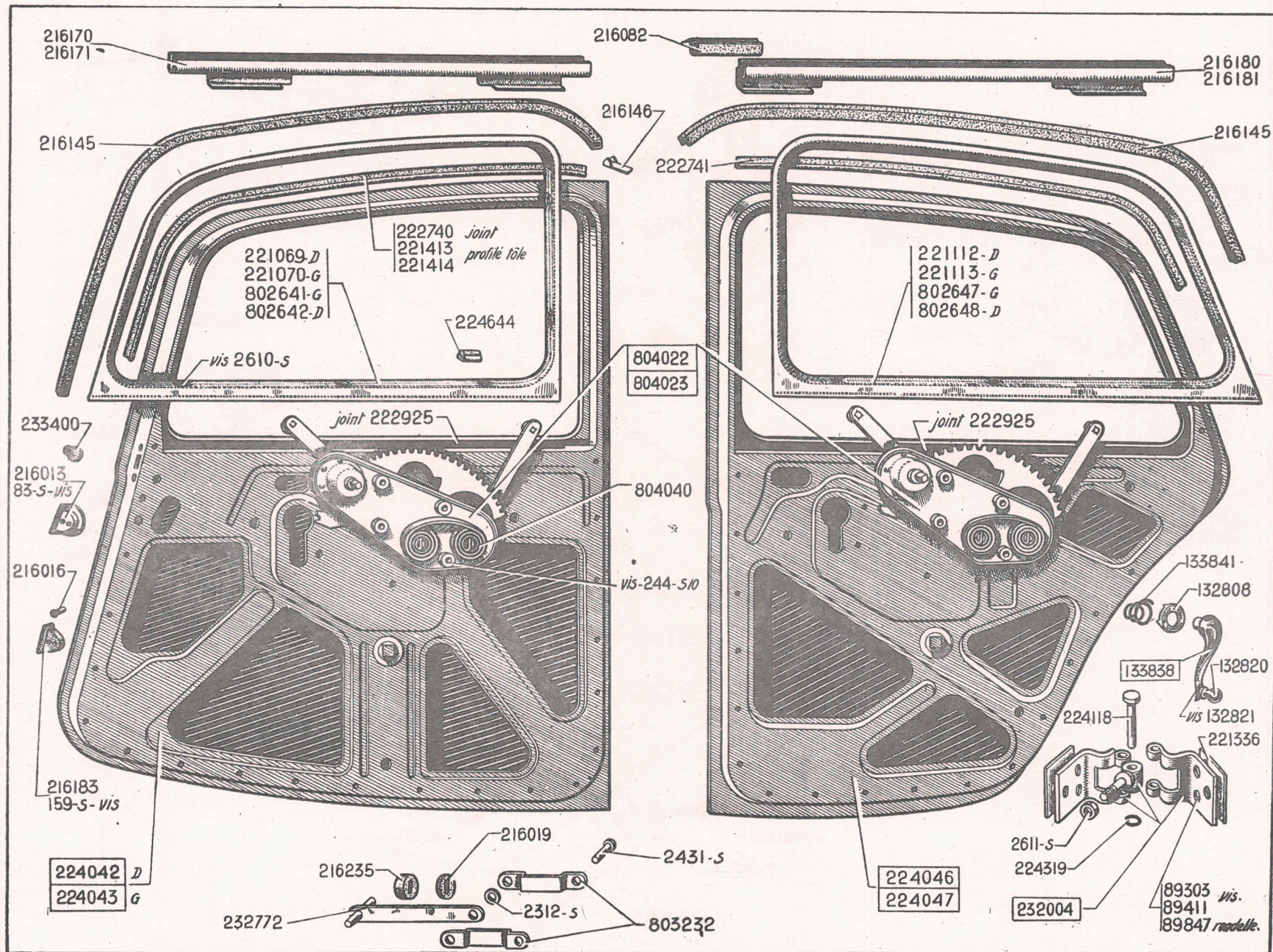



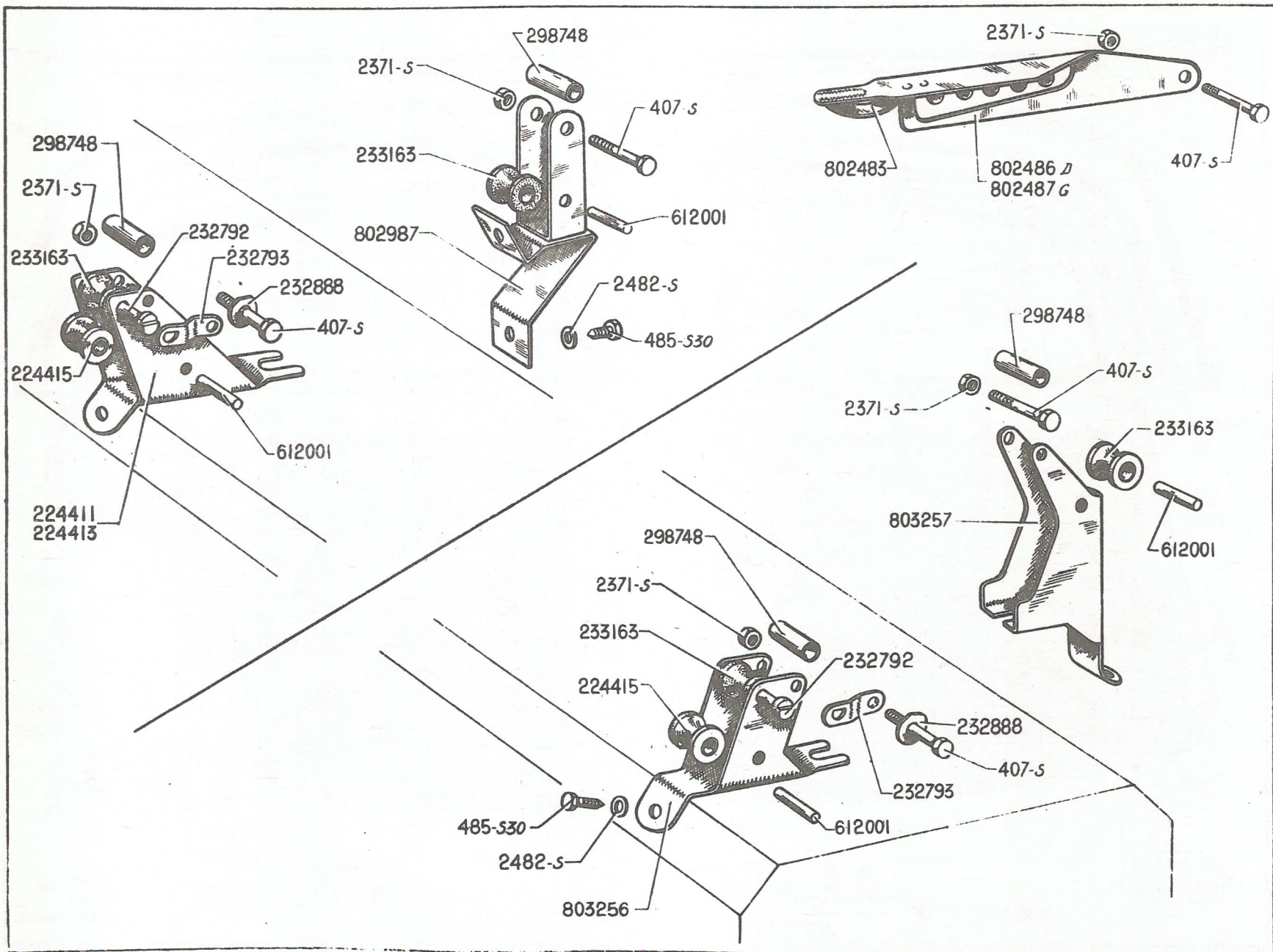

| NUMÉRO   | DÉSIGNATION  | COEFF. | NUMÉRO  | DÉSIGNATION   | COEFF. | NUMÉRO  | DÉSIGNATION  | COEFF. |
|----------|--|--------|---------|---|--------|---------|--|--------|
|          | <b>Jusqu'au juillet 50</b>   |        | 2.371-S | Écrou H de 6×100 (R. III) de fixation :<br>— des galets caoutchouc.<br>— des poignées de commande sur armature. | 8<br>2 | 298.748 | Entretoise de 9×28 d'assemblage des tubes et de chapes des galets AR.  | 8      |
|          | NOTA. — Les pièces ne figurant pas dans le texte ci-dessus ne sont plus fournies.        |        | 2.482-S | Rondelle plate de 7,5×16 pour fixat. des ressorts de chapes et supports de sièges (R. III).                     | 20     | 612.001 | Axe épaulé de 6×36 des galets inférieurs de supports AV et AR.   | 8      |
|          | <b>CLASSEMENT ALPHABÉTIQUE</b>   |        | 224.411 | Support de galets AV. BERLINE. Juillet 50-avril 53.   | 4      | 802.483 | Ressort de rappel de la poignée de commande, long. 140 mm.   | 2      |
| 224.429  | Ecrou à oreilles de réglage AR.  | 4      | 224.413 | Support de galets AV. FAMILIALE. Depuis septembre 53.   | 4      | 802.486 | Poignée de commande, côté droit. BERLINE et CONDUITE.  | 1      |
| 224.415  | Ressort de maintien de chapes AR, long. 185 mm.  | 4      | 224.415 | Galet AV inférieur, métallique, sur supports AV.  | 4      | 802.487 | Poignée de commande, côté gauche. BERLINE et CONDUITE.   | 1      |
| 224.551  | Support central de chape AR.   | 1      | 232.792 | Axe de 6×32 (cylindrique) de galets caoutchouc supérieurs de supports AV.                                       | 4      | 802.987 | Support complet de chapes AR comprenant support de chape et galet caoutchouc (montage réglage AR fixe. BERLINE. Juillet 50-avril 53. FAMILIALE. Depuis septembre 53. | 4      |
|          | <b>Depuis juillet 50</b>   |        | 232.793 | Arrêteur des axes de galets caoutchouc supérieurs.  | 4      | 803.256 | Support de galet AV, décalé de 25 mm vers la partie AR, pour siège reculé. BERLINE. Depuis avril 53.   | 4      |
| 407-S    | Vis TH de 6×47,5 formant axe de support de chape 802.987.                                | 8      | 232.888 | Rondelle à 2 méplats de poignée, côté poignée de commande, diam. 40 mm.   | 2      | 803.257 | Support de galet AR, décalé de 25 mm vers la partie AR, pour siège reculé. BERLINE. Depuis avril 53.   | 4      |
| 485-S-30 | Vis TH à pointe de 7×20 de fixat. des ressorts de chapes et supports de sièges (R. III). | 20     | 233.163 | Galet (caoutchouc) de supports AV et de chapes, galets AR.  | 8      |         |  |        |

## 424 — SIÈGES AV

| DÉSIGNATION   | ARMATURE DE SIÈGE   |                   | CARCASSE NUE<br>DE COUSSIN | CARCASSE NUE<br>DE DOSSIER | OBSERVATIONS                                    |
|---|---|-------------------|----------------------------|----------------------------|---|
|   | Droit   | Gauche            |                            |                            |   |
| Armature tubulaire, barre supérieure chromée et visible. Janvier 38-décembre 49. BERLINE. | 232.489   | 232.912           |                            |                            | Ne fournissons plus.                            |
| Armature tubulaire, barre supérieure, non visible. Depuis décembre 49. BERLINE.           | Droit<br>802.994<br>R. p. 802.995 ;<br>d. e. o. :<br>1-802.487. | Gauche<br>802.995 | 809.667 (R. VI)            | 809.358                    |   |
| Armature tubulaire droit ou gauche. Septembre 53-février 54. FAMILIALE.                   | 807.354   |                   | 809.667 (R. VI)            | 807.531 (R. VI)            |   |
| Armature tubulaire droit ou gauche. Depuis février 54. FAMILIALE.                         | 807.602   |                   | 807.631 (R. VI)            |                            | Le grillage de dossier est fixé sur l'armature. |

NOTA. — Sièges complets, coussins AV garnis. Ne fournissons plus.

| NUMÉRO                                     | ENCOMBREMENT |                   |                      | SYMBOLE DE CARROSSERIE                    | COEFFICIENT |
|--|--------------|-------------------|----------------------|---|-------------|
|  | LONGUEUR     | HAUTEUR<br>totale | HAUTEUR<br>au centre |   |             |
| <b>GLACE DE PARE-BRISE VISURIT (R. VI)</b> |              |                   |                      |   |             |
| 807.130                                    | 1,110 m      | 0,325 m           | 0,282 m              | BERLINE, CONDUITE ET FAMILIALE            | 1           |
| <b>GLACE DE PORTES SÉCURIT (R. VI)</b>     |              |                   |                      |   |             |
| 71.593                                     | 0,658 m      | 0,398 m           |                      | Portes AV BERLINE, CONDUITE ET FAMILIALE. | 2           |
| 71.594                                     | 0,669 m      | 0,401 m           |                      | Portes AR BERLINE, CONDUITE ET FAMILIALE. | 2           |
| <b>GLACE DE CUSTODES SÉCURIT (R. VI)</b>   |              |                   |                      |   |             |
| 71.606                                     | 0,596 m      | 0,385 m           |                      | CONDUITE ET FAMILIALE.                    | 2           |
| <b>GLACE DE LUNETTE AR SÉCURIT (R. VI)</b> |              |                   |                      |   |             |
| 71.648                                     | 0,768 m      | 0,210 m           |                      | BERLINE, CONDUITE ET FAMILIALE.           | 1           |

426 — PORTE DE COFFRE AR - ENCADREMENTS LUNETTE AR ET CUSTODES

| NUMÉRO   | DÉSIGNATION  | COEFF. | NUMÉRO     | DÉSIGNATION   | COEFF. | NUMÉRO  | DÉSIGNATION   | COEFF. |
|----------|--|--------|------------|---|--------|---------|---|--------|
|          | <b>Jusque juillet 52.</b>  |        |            |   |        |         |   |        |
| 106-S-30 | Vis TFB à pointe de 4×17 de fixat. des poignées (R. III).                          | 6      | 140.381/01 | Écrou rond de 5 mm de fixat. du contreplaqué.   | 4      | 224.192 | Embase des poignées de porte.   | 2      |
|          |  |        | 143.349    | Contreplaque de fixat. des poignées de porte.   | 2      | 224.199 | Jonc d'arrêt des embases de poignées de porte, diam. 19 mm.                 | 2      |
| 184-S    | Vis TFB de 5×12 de fixat. du contreplaqué (R. III).                                | 4      | 215.074/01 | Poignée de porte sans barillet.   | 2      | 224.257 | Caoutchouc d'étanchéité de porte, long. 2,400 m.                            | 1      |
| 487-S-30 | Vis TH à pointe de 7×25 de fixat. des charnières sur caisse (R. III).              | 6      | 215.075    | Barillet avec clés à double sens des poignées de porte (R. VI).                               | 2      | 224.283 | Poignée nue de porte, sans embase, ni jonc d'arrêt, ni barillet.            | 2      |
| 667-S    | Vis TH de 8×25 de maintien du câble (R. III).                                      | 2      | 221.269    | Encadrement de glace de lunette AR.   | 1      | 224.286 | Vis d'arrêt des barillets de poignées, diam. 4 mm, long. 5 mm (R. VI).      | 2      |
| 2.482-S  | Rondelle plate de 7,5×16 pour fixat. des charnières sur caisse (R. III).           | 6      | 222.365    | Encadrement de glace de custode, côté droit. CONDUITE et FAMILIALE. Jusque juin 40.           | 1      | 224.289 | Attache-câble de retenue de porte.  | 1      |
| 2.551-S  | Écrou H de 8×125 de fixat. du câble (R. III).                                      | 2      | 222.366    | Encadrement de glace de custode, côté gauche. CONDUITE et FAMILIALE. N. F. P. Jusque juin 40. | 1      | 224.319 | Jonc d'arrêt des axes de charnières.  | 2      |
| 2.582-S  | Vis Parker de 3,5×15 de fixat. des encadrements de lunette AR et custodes (R. VI). | 30     | 224.118    | Axe de 7×60 des charnières de porte.  | 2      | 224.603 | Cale support de valises sur fond de coffre.                                 | 3      |
| 2.652-S  | Vis Parker de 5×15 de fixat. du contreplaqué (R. VI).                              | 2      | 224.157    | Loqueteau droit de porte, sans ressort (remplace modèle avec ressort).                        | 1      | 226.776 | Contreplaqué de porte.  | 1      |
| 2.655-S  | Vis Parker de 5×30 de fixat. du contreplaqué (R. VI).                              | 4      | 224.158    | Loqueteau gauche de porte, sans ressort (remplace modèle avec ressort).                       | 1      | 232.876 | Câble de retenue de porte, long. d'axe en axe des embouts 0,220 m (R. VI).  | 1      |
| 3.304-S  | Rondelle cuvette de 5,5 mm pour fixat. du contreplaqué (R. VI).                    | 10     |            |   |        | 232.961 | Charnière droite de porte (R. VI).  | 2      |
|          |  |        |            |   |        | 802.448 | Porte de coffre sans écrous, avec charnières (roues 5 tocs pilote et B.M.). | 1      |

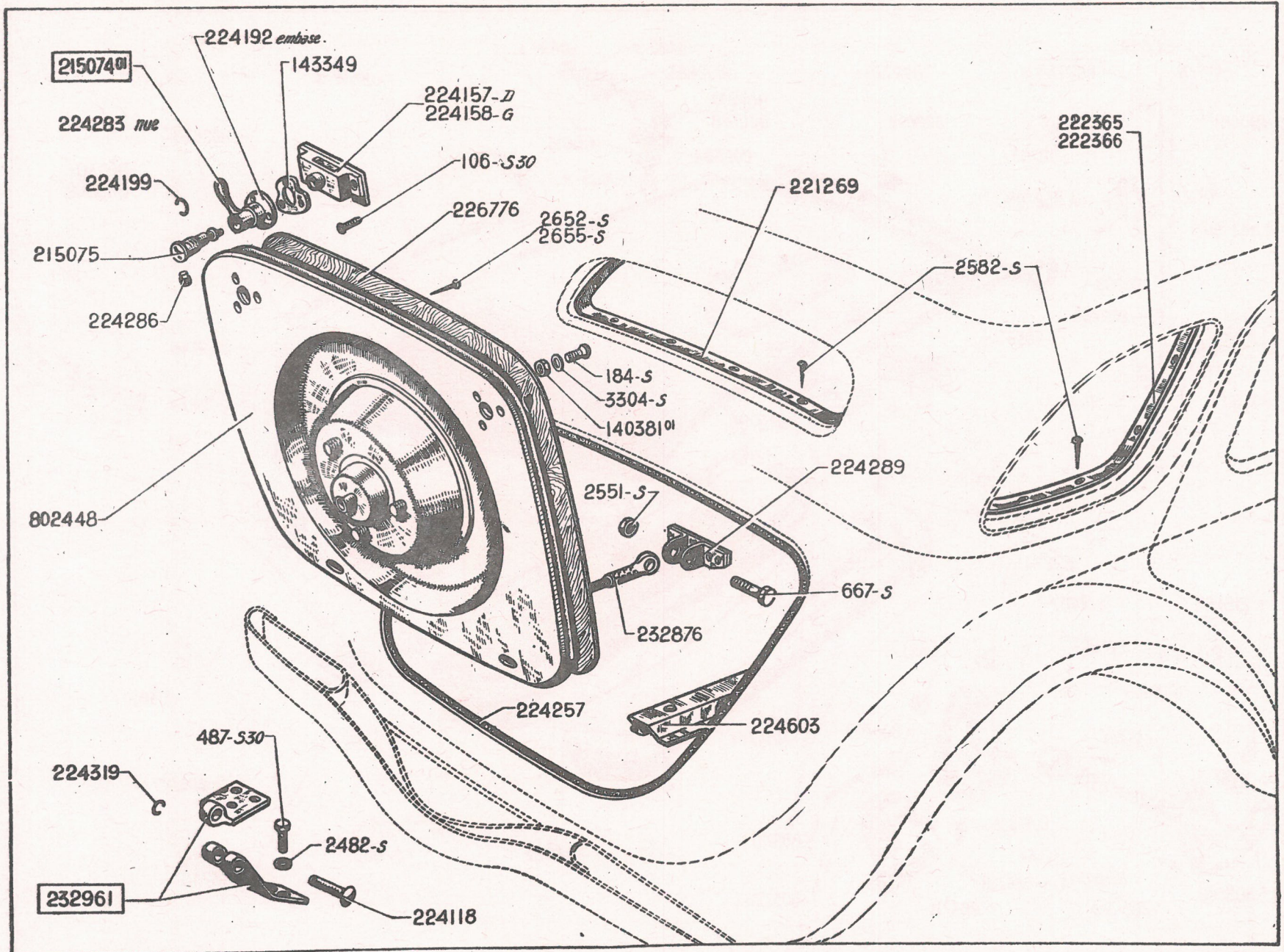

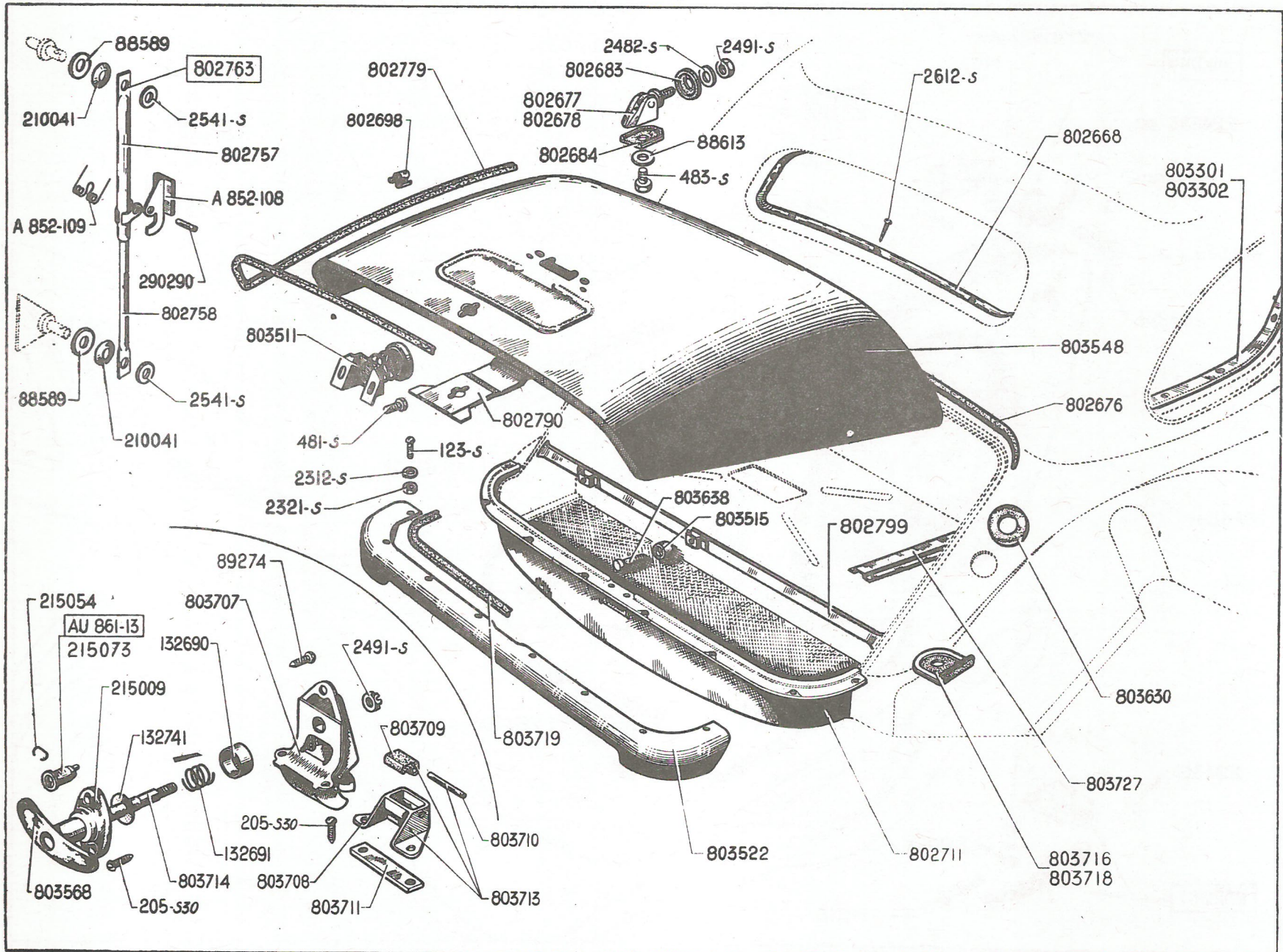

| NUMÉRO    | DÉSIGNATION  | COEFF. | NUMÉRO  | DÉSIGNATION  | COEFF. | NUMÉRO  | DÉSIGNATION   | COEFF. |
|-----------|--|--------|---------|--|--------|---------|---|--------|
|           | <b>Depuis juillet 52.</b>  |        | 2.612-S | Vis Parker TFB de 3,5×20 de fixat. d'encadrement de lunette AR à section bombée (R. VI). | 8      | 802.677 | Charnière assemblée côté droit.   | 1      |
| A 852-108 | Crochet d'arrêt de béquille femelle.   | 1      |         |  |        | 802.678 | Charnière assemblée côté gauche.  | 1      |
| A 852.109 | Ressort de crochet d'arrêt de béquille femelle.  | 1      | 88.589  | Rondelle de 8,5×24×1 pour fixat. d'axe inf. et sup. de béquille.                         | 2      | 802.683 | Semelle caoutchouc (ronde) de 7×25×2,5 avec épaulement de fixat. de charnière mâle.           | 2      |
| AU 861-13 | Jeu complet de barillets, comprenant : 2 barillets 215.073 de porte AV D. et de porte de malle, 1 barillet 215.070 de commutateur (R. VI). | 1      | 88.613  | Rondelle de 7,5×30×2,4 pour fixat. des charnières (R. III).                              | 2      | 802.684 | Semelle caoutchouc (rectangulaire) de 38,5×25 avec épaulement de fixat. de charnière femelle. | 2      |
|           |  |        | 89.274  | Vis TH de 5×13 de fixat. de serrure (R. III).  | 3      | 802.698 | Agrafe de maintien de profilé d'étanchéité de porte (R. VI).                                  | 8      |
| 123-S     | Vir TR de 5×10 de fixat. de tôle d'habillage AR de malle (R. III).   | 8      | 132.690 | Cuvette de centrage de ressort d'entrée de poignée.                                      | 1      | 802.711 | Tôle nue de fond de malle (partie AR).  | 1      |
| 205-S-30  | Vis TFB de 5×15 (R. III) de fixat. :<br>— de gâche.<br>— d'entrée de porte.  | 2<br>2 | 132.691 | Ressort d'entrée de poignée de porte.  | 1      | 802.757 | Béquille femelle de porte.  | 1      |
| 481-S     | Vis TH de 7×10 de fixat. de butée sup. (R. III).   | 2      | 132.741 | Rondelle de 15,2×21,5×2 d'entrée de poignée de porte.                                    | 1      | 802.758 | Béquille mâle de porte.   | 1      |
| 483-S     | Vis TH de 7×15 de fixat. de charnière femelle (R. III).  | 2      | 210.041 | Rondelle élastique pour fixat. d'axe inf. et sup. de béquille.                           | 2      | 802.763 | Béquille complète.  | 1      |
| 2.312-S   | Rondelle plate de 5,5×12 de fixat. de tôle d'habillage AR de malle (R. III).   | 8      | 215.009 | Entrée de poignée de porte (entr'axes des trous (40 mm)).                                | 1      | 802.779 | Profilé caoutchouc d'étanchéité de porte.   | 1      |
| 2.321-S   | Ecrou H de 5×75 de fixat. de tôle d'habillage AR de malle (R. III).  | 8      | 215.054 | Jonc d'arrêt de barillet sur broche (R. VI).   | 1      | 802.790 | Renfort en y de malle.  | 1      |
| 2.482-S   | Rondelle de 7,5×16 pour fixat. de charnière mâle (R. III).   | 2      | 215.073 | Barillet avec clés de poignée (R. VI).   | 1      | 802.799 | Tôle d'appui assemblée de roue de secours (long. 989 mm).                                     | 1      |
| 2.491-S   | Ecrou H de 7×100 (R. III) de fixat. :<br>— de charnière mâle.<br>— de broche.  | 2<br>1 | 290.290 | Axe de fixat. de crochet de béquille (R. VI).  | 1      | 803.301 | Encadrement de glace de custode, côté droit. FAMILIALE. Depuis septembre 53.                  | 1      |
| 2.541-S   | Rondelle de 8,5×18×2 pour fixat. d'axe inf. et sup. de béquille (R. III).  | 2      | 802.668 | Encadrement de lunette AR à section bombée.  | 1      | 803.302 | Encadrement de glace de custode, côté gauche. FAMILIALE. Depuis septembre 53.                 | 1      |
|           |  |        | 802.676 | Profilé caoutchouc de panneau AR de caisse (long. 1 m environ) (R. VI).                  | 1      | 803.511 | Butée sup. d'appui de roue de secours sur porte.  | 1      |
|           |  |        |         |  |        | 803.515 | Butée caoutchouc avec donille sur tôle d'appui de roue de secours.                            | 3      |



| NUMÉRO  | DÉSIGNATION   | COEFF <sup>1</sup> | NUMÉRO  | DÉSIGNATION  | COEFF <sup>1</sup> | NUMÉRO  | DÉSIGNATION  | COEFF <sup>1</sup> |
|---------|---|--------------------|---------|--|--------------------|---------|--|--------------------|
| 803.522 | Tôle d'habillage AR de fermeture de malle.  | 1                  | 803.707 | Serrure de porte.  | 1                  | 803.714 | Broche sans barillet de poignée (R. VI).                                     | 1                  |
| 803.548 | Porte de malle, sans béquille, ni charnières, ni serrure.                         | 1                  | 803.708 | Gâche nue de fermeture de malle.                                 | 1                  | 803.716 | Joint caoutchouc de 126 × 128 de tôle d'étanchéité de logement du réservoir. | 1                  |
| 803.568 | Corps de poignée.   | 1                  | 803.709 | Butée caoutchouc de gâche.                                       | 1                  | 803.718 | Tôle d'étanchéité avec joint caoutchouc de tôle de logement du réservoir.    | 1                  |
| 803.630 | Collerette sup. de 34 × 84 × 15 de tubulure de remplissage de réservoir.          | 1                  | 803.710 | Axe de 3 × 36 de fixat. de butée de gâche.                       | 1                  | 803.719 | Joint simili de tôle d'habillage AR de fermeture de malle.                   | 2                  |
| 803.638 | Vis TR (fentée) de 7 × 35 de fixat. de butée sur tôle d'appui de roue de secours. | 3                  | 803.711 | Plaquette taraudée de 15 × 76 × 5 de fixat. de gâche.            | 1                  | 803.727 | Cale support de valise (long. 540 mm).                                       | 2                  |
|         |   |                    | 803.713 | Gâche assemblée. R. p. 803.708; d. c. o. : 1-803.709, 1-803.710. | 1                  |         |  |                    |

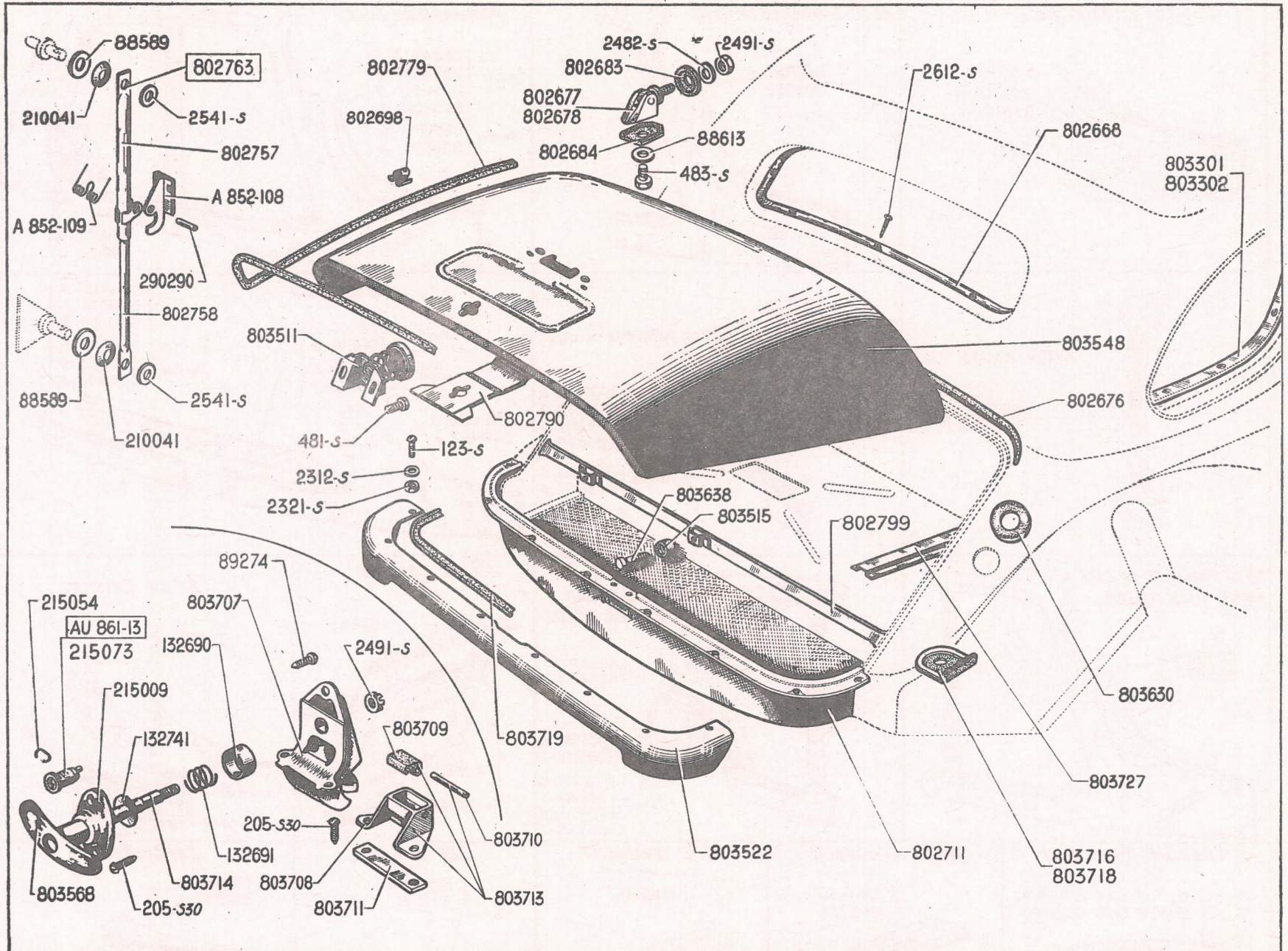

**EXTENSION AV.**

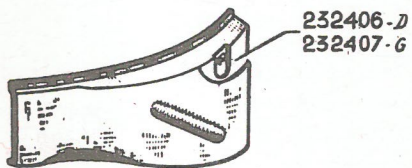

232406-D  
232407-G

**AV DE PANNEAU DE CÔTÉ**

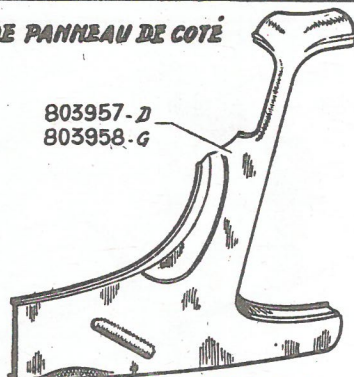

803957-D  
803958-G

**PANNEAU DE CÔTÉ**

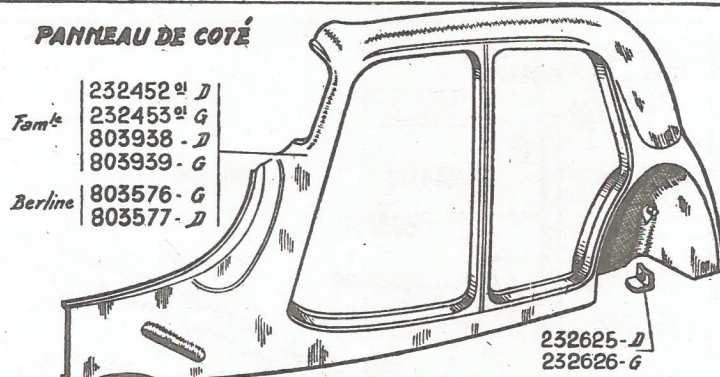

232452-D  
232453-G  
803938-D  
803939-G  
Berline 803576-G  
803577-D

232625-D  
232626-G

**PIED MILIEU**



803959-G  
803960-D

**AR DE PANNEAU DE CÔTÉ**

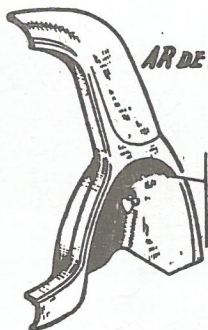

232542-D  
232543-G  
803367-G  
803368-D  
Berline 803963-G  
803964-D

**LONGERONS**

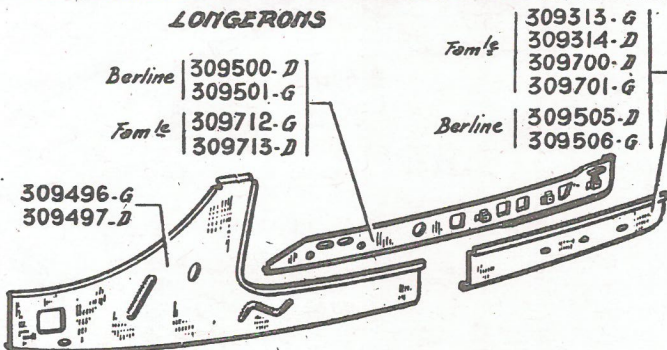

Berline 309500-D  
309501-G  
Tam's 309712-G  
309713-D

Tam's 309313-G  
309314-D  
309700-D  
309701-G  
Berline 309505-D  
309506-G

**AV DE PANNEAU DE CÔTÉ AVEC PIED MILIEU.**

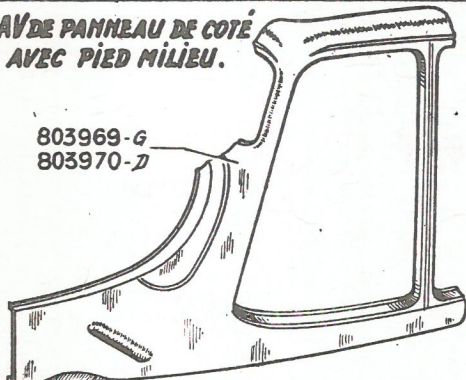

803969-G  
803970-D

**AR DE PANNEAU AVEC PIED MILIEU**

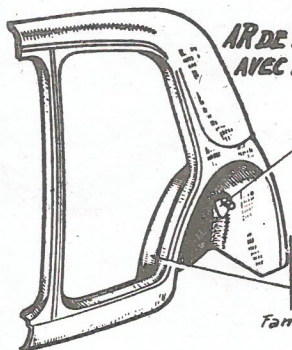

232542-D  
232543-G

Berline 803967-G  
803968-D  
Tam's 232743-G  
232744-D  
803369-G  
803370-D

**AR DE CAISSE**

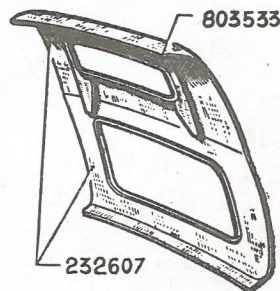

803533

232607

**AV DE CAISSE.**

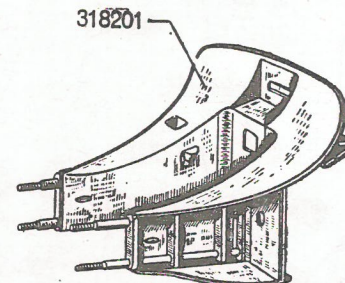

318201

**TÔLE DE PAVILLON**

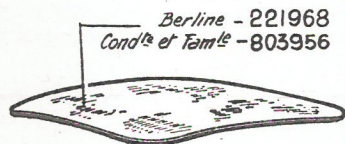

Berline - 221968  
Cond's et Tam's - 803956

**DÔME D'AUVENT**

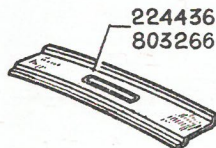

224436  
803266

**TÊTE D'AUVENT**

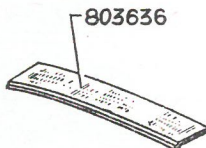

803636

**JET D'EAU.**

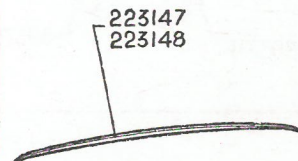

223147  
223148

**JAMBONNEAU**

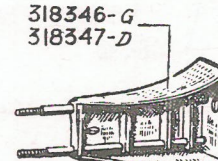

318346-G  
318347-D

| NUMÉRO     | DÉSIGNATION   | COEFF <sup>a</sup> | NUMÉRO  | DÉSIGNATION   | COEFF <sup>a</sup> | NUMÉRO  | DÉSIGNATION   | COEFF <sup>a</sup> |
|------------|---|--------------------|---------|---|--------------------|---------|---|--------------------|
| 221.968    | Tôle de pavillon. BERLINE.  | 1                  | 309.500 | Renfort de traverse AR, côté droit. BERLINE.  | 1                  | 803.370 | AR de panneau avec pied milieu, droit. FAMILIALE. Depuis septembre 53.  | 1                  |
| 223.147    | Jet d'eau, côté droit, long. 1,465 m.   | 1                  | 309.501 | Renfort de traverse AR, côté gauche. BERLINE.   | 1                  | 803.533 | Arrière de caisse. Depuis juillet 52.                                   | 1                  |
| 223.148    | Jet d'eau, côté gauche, long. 1,465 m.  | 1                  | 309.505 | Longeron partie AR, côté droit. BERLINE.  | 1                  | 803.576 | Panneau de côté gauche, avec extension. BERLINE.                        | 1                  |
| 224.436    | Dôme d'auvent. Jusque juin 52.  | 1                  | 309.506 | Longeron partie AR, côté gauche. BERLINE.   | 1                  | 803.577 | Panneau de côté droit, avec extension. BERLINE.                         | 1                  |
| 232.406    | Extension AV droite.  | 1                  | 309.700 | Longeron partie AR, côté droit. FAMILIALE. Depuis septembre 53.   | 1                  | 803.636 | Tête d'auvent sans bossettes, pour le passage d'essuie-glace.           | 1                  |
| 232.407    | Extension AV gauche.  | 1                  | 309.701 | Longeron partie AR, côté gauche. FAMILIALE. Depuis septembre 53.  | 1                  | 803.938 | Panneau de côté droit, avec extension. FAMILIALE. Depuis septembre 53.  | 1                  |
| 232.452/01 | Panneau de côté droit, sans extension. FAMILIALE. Jusque septembre 41.                        | 1                  | 309.712 | Renfort de traverse AR, côté gauche. FAMILIALE. Depuis septembre 53.  | 1                  | 803.939 | Panneau de côté gauche, avec extension. FAMILIALE. Depuis septembre 53. | 1                  |
| 232.453/01 | Panneau de côté gauche, sans extension. FAMILIALE. Jusque septembre 41. N. F. P.              | 1                  | 309.713 | Renfort de traverse AR, côté droit. FAMILIALE. Depuis septembre 53.   | 1                  | 803.956 | Tôle de pavillon. FAMILIALE. Depuis septembre 53.                       | 1                  |
| 232.542    | Gousset de fond de passage de roue, côté droit.   | 1                  | 318.201 | Avant de caisse complet (D. à G.). Montage avec pédalier surélevé. Remplace modèle précédent monté de janvier 38 à avril 52. (Voir M.R. 3.959.) | 1                  | 803.957 | AV de panneau droit, sans pied milieu.                                  | 1                  |
| 232.543    | Gousset de fond de passage de roue, côté gauche.  | 1                  | 318.346 | Jambonneau, côté gauche.  | 1                  | 803.958 | AV de panneau gauche, sans pied milieu.                                 | 1                  |
| 232.607    | Arrière de caisse avec ouverture pour coffre. Jusque juillet 52.                              | 1                  | 318.347 | Jambonneau, côté droit.   | 1                  | 803.959 | Pied milieu, côté gauche.   | 1                  |
| 232.625    | Plaque de butée AR, côté droit.   | 1                  | 803.266 | Dôme d'auvent avec bossettes, pour essuie-glace sur auvent. Depuis juin 52.   | 1                  | 803.960 | Pied milieu, côté droit.  | 1                  |
| 232.626    | Plaque de butée AR, côté gauche.  | 1                  | 803.367 | AR de panneau sans pied milieu, gauche. FAMILIALE. Depuis septembre 53.   | 1                  | 803.963 | AR de panneau gauche, sans pied milieu. BERLINE.                        | 1                  |
| 232.743    | Arrière de panneau de côté avec pied milieu, gauche. FAMILIALE. Jusque septembre 41. N. F. P. | 1                  | 803.368 | AR de panneau sans pied milieu, droit. FAMILIALE. Depuis septembre 53.  | 1                  | 803.964 | AR de panneau droit, sans pied milieu. BERLINE.                         | 1                  |
| 232.744    | Arrière de panneau de côté avec pied milieu, droit. FAMILIALE. Jusque septembre 41.           | 1                  | 803.369 | AR de panneau avec pied milieu, gauche. FAMILIALE. Depuis septembre 53.   | 1                  | 803.967 | AR de panneau gauche, avec pied milieu. BERLINE.                        | 1                  |
| 309.313    | Longeron partie AR, côté gauche. FAMILIALE. Jusque septembre 41.                              | 1                  |         |   |                    | 803.968 | AR de panneau droit, avec pied milieu. BERLINE.                         | 1                  |
| 309.314    | Longeron partie AR, côté droit. FAMILIALE. Jusque septembre 41.                               | 1                  |         |   |                    | 803.969 | AV de panneau gauche, avec pied milieu.                                 | 1                  |
| 309.496    | Avant de longeron gauche.   | 1                  |         |   |                    | 803.970 | AV de panneau droit, avec pied milieu.                                  | 1                  |
| 309.497    | Avant de longeron droit.  | 1                  |         |   |                    |         |   |                    |

| COTÉ | NUMÉRO  | OBSERVATIONS   |
|------|---------|--|
| D    | 299.602 | Sans trou ni bossage (roues Pilote et B.M.).   |
| C    | 299.603 | Avec bossage et renfort de plaque de police (roues Pilote et B.M.). Jusque juillet 52.   |
| G    | 803.741 | Sans trou ni bossage (roues B.M.), 2 trous de 5,5 mm de fixat. de lanterne AR (entr'axe des trous à 65 mm). Depuis juillet 52. |

## TABLEAU DES AILES

| NUMÉRO  | DÉSIGNATION  | COEFF. | NUMÉRO  | DÉSIGNATION   | COEFF. | NUMÉRO   | DÉSIGNATION   | COEFF.  |
|---------|--|--------|---------|---|--------|----------|---|---------|
|         | <b>CLASSEMENT ALPHABÉTIQUE</b>                                     |        |         | <b>HOUSSE DE ROUE TOLE D'HABILLAGÉ AR</b>   |        | 224.186  | Colerette supérieure de tubulure de remplissage de réservoir d'essence (caoutchouc moulé).            | 1       |
|         | <b>AILES AR (FIXATION)</b>   |        |         | Jusque juillet 52.  |        | 802.454  | Goujon amovible de fixat. de roue de secours.   | 3       |
|         |  |        |         | NOTA. --- Les pièces ne figurant pas dans le texte ci-dessous ne sont plus fournies.  |        | 299.785  | Housse métallique pour roues pilote et B.M. de 185×400, haut. totale 173 mm.                          | 1       |
| 2.221-S | Ecrou H de 3×60 de fixat. du motif sur aile droite (R. III).       | 4      |         |   |        | 299.520  | Joint caoutchouc d'étanchéité de fixat. de pare-chocs AR droit.                                       | 1       |
| 808.433 | Jonc d'aile AR, côté droit (long. 1,826 m) (R. VI).                | 1      | A 416-7 | Ecrou cul d'œuf de 12×125 avec embase ovale de fixat. de roue B.M. (largeur sur plat 19 mm) (R. VI).  | 3      | 299.521  | Joint caoutchouc d'étanchéité de fixat. de pare-chocs AR gauche.                                      | 1       |
| 808.434 | Jonc d'aile AR, côté gauche (long. 1,826 m) (R. VI).               | 1      | 2.551-S | Ecrou H de 8×125 de fixat. de tôle d'habillage sur caisse (R. III).   | 4      | 298.836  | Jonc entre ailes AR, tôle AR d'habillage et caisse, long. 4,600 m environ (R. VI), pour ailes noires. | 1       |
| 299.324 | Motif : « 15×6 cylindres » sur aile droite (R. VI).                | 1      | 298.931 | Ecrou papillon de vis centrale de fixat. de housse.   | 1      | 88.611   | Rondelle plate de 8×24 (R. III) pour fixation : D'ailes sur caisse. De tôle d'habillage sur caisse.   | 14<br>8 |
| 810.351 | Sabot d'aile AR, côté droit (strié) (R. VI).                       | 1      | 392.548 | Ecrou de 12×125 (embase ovale) de fixat. de roue de secours, roue B.M. (R. VI).   | 3      | 298.591  | Tôle d'habillage AR, sans découpe à la partie supérieure, long. 1,010 m.                              | 1       |
| 810.352 | Sabot d'aile AR, côté gauche (strié) (R. VI).                      | 1      | 392.556 | Ecrou de 12×125 de fixat. de roue de secours (pour remplacement de la porte de coffre AR « Roue pilote » par porte de coffre AR « Roue B.M. »). | 3      | 759-S-30 | Vis TH à pointe de 8×30 (R. III) de fixation : D'ailes sur caisse. De tôle d'habillage sur caisse.    | 14<br>4 |
| 23-S    | Vis TF de 3×10 de fixat. du motif sur aile droite (R. III).        | 4      | 298.701 | Calotte centrale chromée de housse (R. III).  | 1      | 299.860  | Vis tête ronde bombée de fixat. centrale de housse, long. sous tête 125 mm.                           | 1       |
| 2.508-S | Vis TFB de 4,85×16 cruciforme de fixat. de sabots d'ailes (R. VI). | 6      | 221.354 | Colerette inférieure de tubulure de réservoir d'essence (caoutchouc moulé).   | 1      |          |   |         |

| NUMÉRO  | DÉSIGNATION   | COEFF <sup>1</sup> | NUMÉRO      | DÉSIGNATION  | COEFF <sup>1</sup> | NUMÉRO  | DÉSIGNATION  | COEFF <sup>1</sup> |
|---------|---|--------------------|-------------|--|--------------------|---------|--|--------------------|
|         | <b>CAISSE</b>   |                    | 2.582-S     | Vis Parker de 3,5 × 15 de fixat. des bas de marche (R. VI).  | 20                 |         | <b>COUSSIN ET DOSSIER GARNIS</b>   |                    |
| 233.479 | Caisse nue tôle, ferrée sans portières latérales, avec porte de coffre AR, montée avec traverse tubulaire. D. à G. Jusque juillet 52. BERLINE. R. p. 803.610; d. e. o.: 1-318.301 (R. III), 1-318.302 (Voir M. R. 3.959-3.977.) | 1                  |             |  |                    |         | Jusque décembre 49.<br>Ne fournissons plus.                                |                    |
|         |   |                    |             | <b>PLANCHER</b>  |                    |         |  |                    |
|         |   |                    | 232.409     | Fond de caisse AR, de l'AV de passage de roue à l'AR de fond de coffre. Jusque juillet 52. BERLINE. N. F. P. | 1                  |         | Décembre 49-juin 52.   |                    |
| 803.328 | Caisse nue, tôle, ferrée sans portières latérales, avec porte de malle AR, sans béquille, montée avec traverse tubulaire. D. à G. Depuis septembre 53. FAMILIALE.   | 1                  | 309.489     | Fond de caisse AV de l'AV de caisse à l'AV de passage de roue.   | 1                  | 809.443 | Coussin AR garni. BERLINE. N. F. P.  | 1                  |
|         |   |                    | 803.318     | Fond de caisse AR, de l'AV de passage de roue à l'AR de fond de malle. Depuis septembre 53. FAMILIALE.       | 1                  | 809.442 | Carcasse nue de coussin AR. BERLINE (pour coussin 809.443).                | 1                  |
| 803.610 | Caisse nue, tôle, ferrée sans portières latérales, avec porte de malle AR, sans béquille, montée avec traverse tubulaire. D. à G. Depuis juillet 52. BERLINE.   | 1                  |             |  |                    | 809.410 | Carcasse nue de dossier AR. BERLINE (pour dossier 809.420). R. p. 809.952. | 1                  |
|         |   |                    | 803.564     | Fond de caisse AR, de l'AV de passage de roue à l'AR de fond de malle. Depuis juillet 52. BERLINE.           | 1                  | 809.420 | Dossier AR garni (avec accoudoir central). BERLINE.                        | 1                  |
|         | <b>BAS DE MARCHÉ</b>  |                    |             |  |                    |         |  |                    |
| 221.997 | Bas de marche de porte AR droite, profilé alu, long. 0,594 m.   | 1                  |             | <b>CLASSEMENT ALPHABETIQUE</b>   |                    | 807.440 | Carcasse nue de coussin AR. Depuis septembre 53. FAMILIALE.                | 1                  |
| 221.998 | Bas de marche de porte AR gauche, profilé alu, long. 0,594 m.   | 1                  |             | <b>APPUI-TÊTE</b>  |                    | 809.442 | Carcasse nue de coussin AR. BERLINE.                                       | 1                  |
| 221.433 | Bas de marche de porte AV droite, profilé alu, long. 0,780 m.   | 1                  |             | Depuis juin 52.  |                    | 809.952 | Carcasse nue de dossier AR.  | 1                  |
| 221.434 | Bas de marche de porte AV gauche, profilé alu, long. 0,780 m.   | 1                  | 808.680/682 | Appui-tête confectionnés (peluche), côté droit et gauche.  | 1                  | 803.532 | Patte d'accrochage de dossier.   | 2                  |

| NUMÉRO  | DÉSIGNATION  | COEFF. | NUMÉRO  | DÉSIGNATION  | COEFF. | NUMÉRO     | DÉSIGNATION   | COEFF. |
|---------|--|--------|---------|--|--------|------------|---|--------|
|         | <b>CLASSEMENT ALPHABÉTIQUE</b>   |        |         | <b>PAVILLON AGRAFÉ</b>                                       |        |            | <b>PILASTRE</b>   |        |
|         | <b>GARNITURE DE PORTE</b>  |        |         | <b>Depuis juin 52.</b>                                       |        |            | <b>Depuis juin 52.</b>  |        |
|         | <b>Jusque septembre 52.</b>  |        | 803.594 | Barre de fixat. de garniture de custode, côté gauche.        | 1      | 619.762    | Agrafe « Raymond » de fixat. de pilastres inf. et sup. (R. VI).   | 8      |
|         | <b>Remplace modèles précédents.</b>  |        | 803.595 | Barre de fixat. de garniture de custode, côté droit.         | 1      | 802.657    | Ensemble pilastre sup. (tôle).  | 2      |
| 619.762 | Agrafe « Raymond » de fixat. de carton de portes (R. VI).                                  | ALD    | 809.948 | Carton tendeur de drap de pavillon sur custode, côté gauche. | 1      | 802.658    | Ensemble pilastre inf. (tôle).  | 2      |
| 809.466 | Bavette caoutchouc de bas de portes AV, long. 0,857 m.                                     | 2      | 809.949 | Carton tendeur de drap de pavillon sur custode, côté droit.  | 1      | 802.661    | Ensemble (contreplaqué) de remplissage.   | 2      |
| 809.468 | Bavette caoutchouc de bas de portes AR, long. 0,712 m.                                     | 2      | 62.306  | Clou Parker de 23×2 de fixat. de corde en papier (R. VI).    | ALD    | 2.654-S    | Vis Parker de 5×25 de fixat. de contreplaqué (R. VI).   | 6      |
| 809.294 | Carton de porte AV droite.   | 1      | 121.178 | Corde en papier de fixat. des garnitures (au mètre).         | ALD    |            | <b>STORE DE LUNETTE</b>   |        |
| 809.295 | Carton de porte AV gauche.   | 1      | 808.335 | Drap de pavillon confectionné avec triangles.                | 1      | 138.402/01 | Ensemble store de lunette AR avec pièces de détail pour montage comprenant 12 vis 2.583-S (R. VI), 1 clou 70.077 (R. VI), 3 pitons 70.196 (R. VI), 1 store 138.402, 1 anneau 142.127, 1 poulie 216.191, 3 poulies 216.194, 1 câble 229.822. | 1      |
| 809.299 | Carton de porte AR droite.   | 1      | 803.641 | Feuillard latéral AV de pavillon, côté gauche.               | 1      |            |   |        |
| 809.302 | Carton de porte AR gauche.   | 1      | 803.642 | Feuillard latéral AV de pavillon, côté droit.                | 1      | 142.127    | Anneau de tirage de store (R. VI).  | 1      |
| 229.791 | Jonc de tour de portes AV et AR, confectionné (teinte foncée).                             | 4      | 803.643 | Feuillard latéral milieu de pavillon, côté gauche.           | 1      | 229.822    | Câble de commande de store.   | 1      |
| 804.084 | Profilé d'encadrement de carton de portes AV et AR (long. 2,100 m).                        | 4      | 803.644 | Feuillard latéral milieu de pavillon, côté droit.            | 1      | 70.077     | Crochet (vis à pas rapide) (R. VI)  | 1      |
|         | <b>Depuis septembre 52.</b>  |        | 803.645 | Feuillard latéral AR de pavillon côté droit ou gauche.       | 2      | 70.196     | Piton guide câble (vis à pas rapide) (R. VI).   | 3      |
| 619.762 | Agrafe « Raymond » de fixat. de carton de portes (R. VI).                                  | ALD    | 803.646 | Feuillard inférieur AR côté droit ou gauche.                 | 2      | 216.191    | Poulie sur custode (R. VI).   | 1      |
| 809.466 | Bavette caoutchouc de bas de portes AV (long. 0,857 m).                                    | 2      | 808.337 | Feuillard AR milieu (entre lunette AR et pavillon).          | 1      | 216.194    | Poulie sur tablette (R. VI).  | 3      |
| 809.468 | Bavette caoutchouc de bas de portes AR (long. 0,712 m).                                    | 2      | 808.340 | Feuillard AR (entre lunette AR et pavillon), côté droit.     | 1      | 2.583-S    | Vis Parker de 3,5×20 de fixat. du store et des poulies (R. VI).   | 12     |
| 808.004 | Carton pour garniture de porte AR droite (pour montage avec encadrement à section bombée). | 1      | 808.341 | Feuillard AR (entre lunette AR et pavillon), côté gauche.    | 1      |            | <b>TAPIS</b>  |        |
| 808.005 | Carton pour garniture de porte AR gauche (pour montage avec encadrement à section bombée). | 1      | 803.648 | Tendeur AV de garniture de pavillon (long. 1,152 m).         | 1      | 808.799    | Tapis AV confectionné moquette.   | 1      |
| 808.010 | Carton pour garniture de porte AV droite (pour montage avec encadrement à section bombée). | 1      | 2.652-S | Vis T.F. Parker de 5×15 de fixat. des feuillards (R. VI).    | 12     | 808.806    | Tapis AR confectionné moquette. BERLINE.  | 1      |
| 808.011 | Carton pour garniture de porte AV gauche (pour montage avec encadrement à section bombée). | 1      | 2.665-S | Vis T.R. Parker de 5×16 de fixat. des feuillards (R. VI).    | 23     | 808.995    | Tapis AR confectionné moquette (cas 3 strapontins). Depuis septembre 53. FAMILIALE.   | 1      |
| 808.844 | Brassière confectionnée (teinte claire).   | 2      |         |  |        |            |   |        |