

SCHEMA DE PRINCIPE DE L'INSTALLATION HYDRAULIQUE

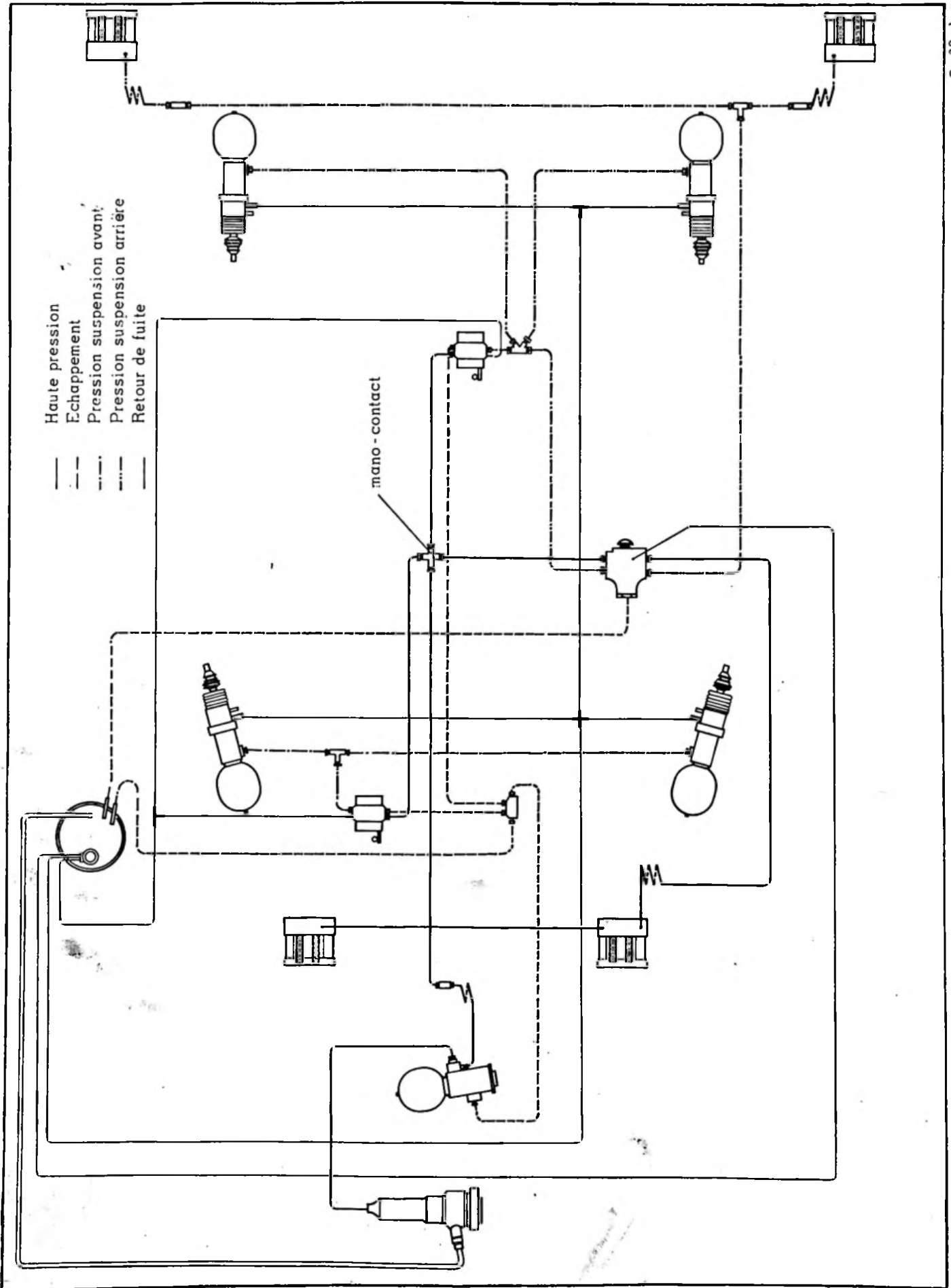

G. 39-1

ETRIER AVANT (Véhicules équipés d'un moteur G 10)

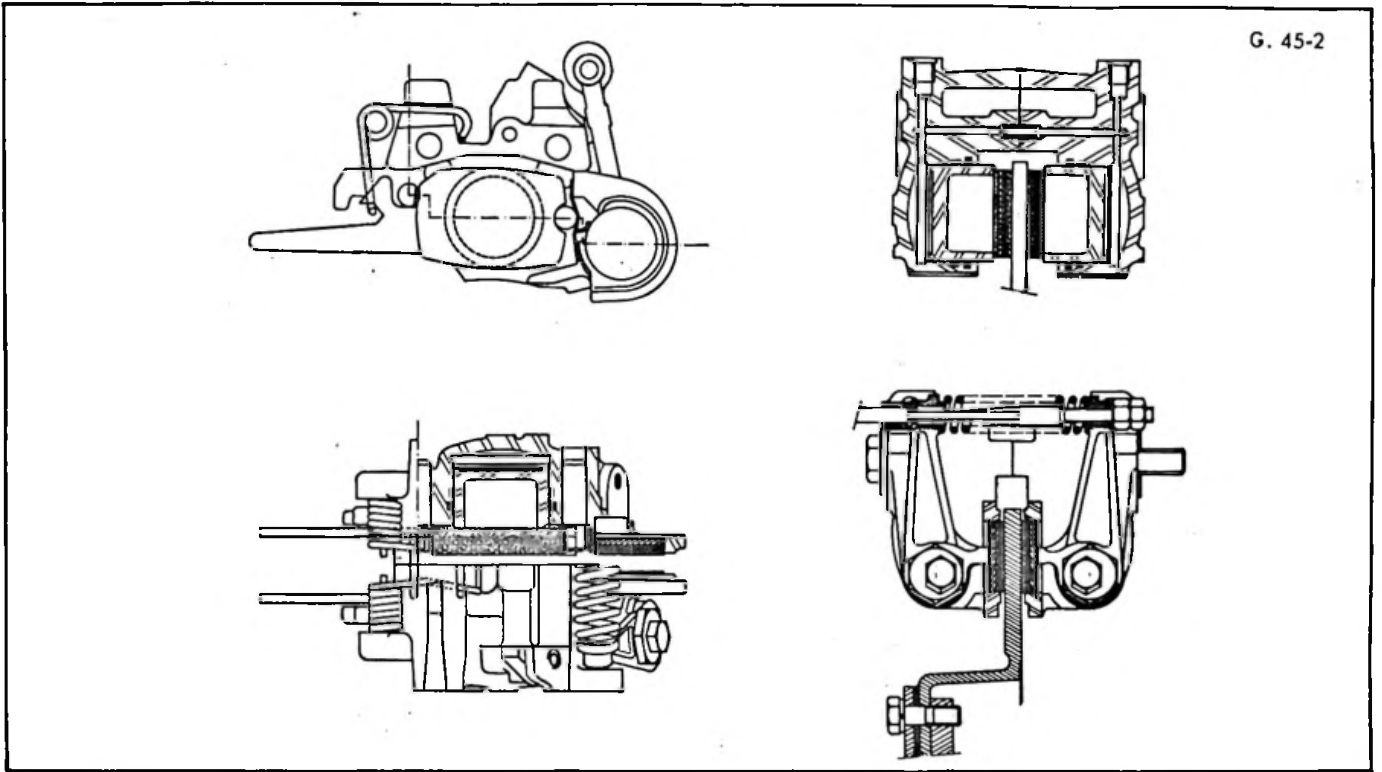

ETRIER ARRIERE.

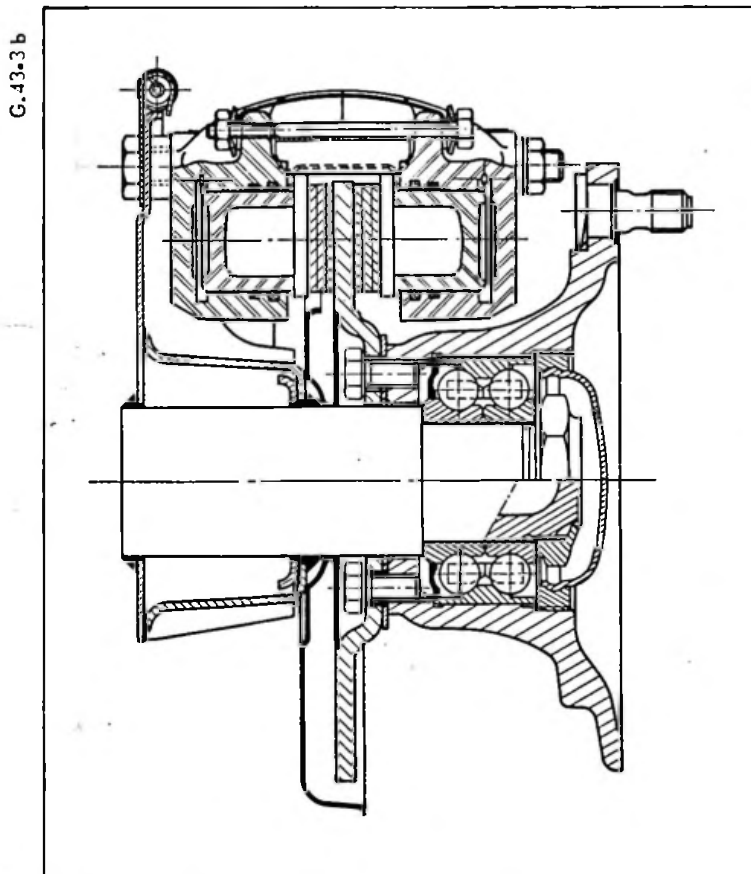

ETRIER AVANT (Véhicules équipés d'un moteur G 103)

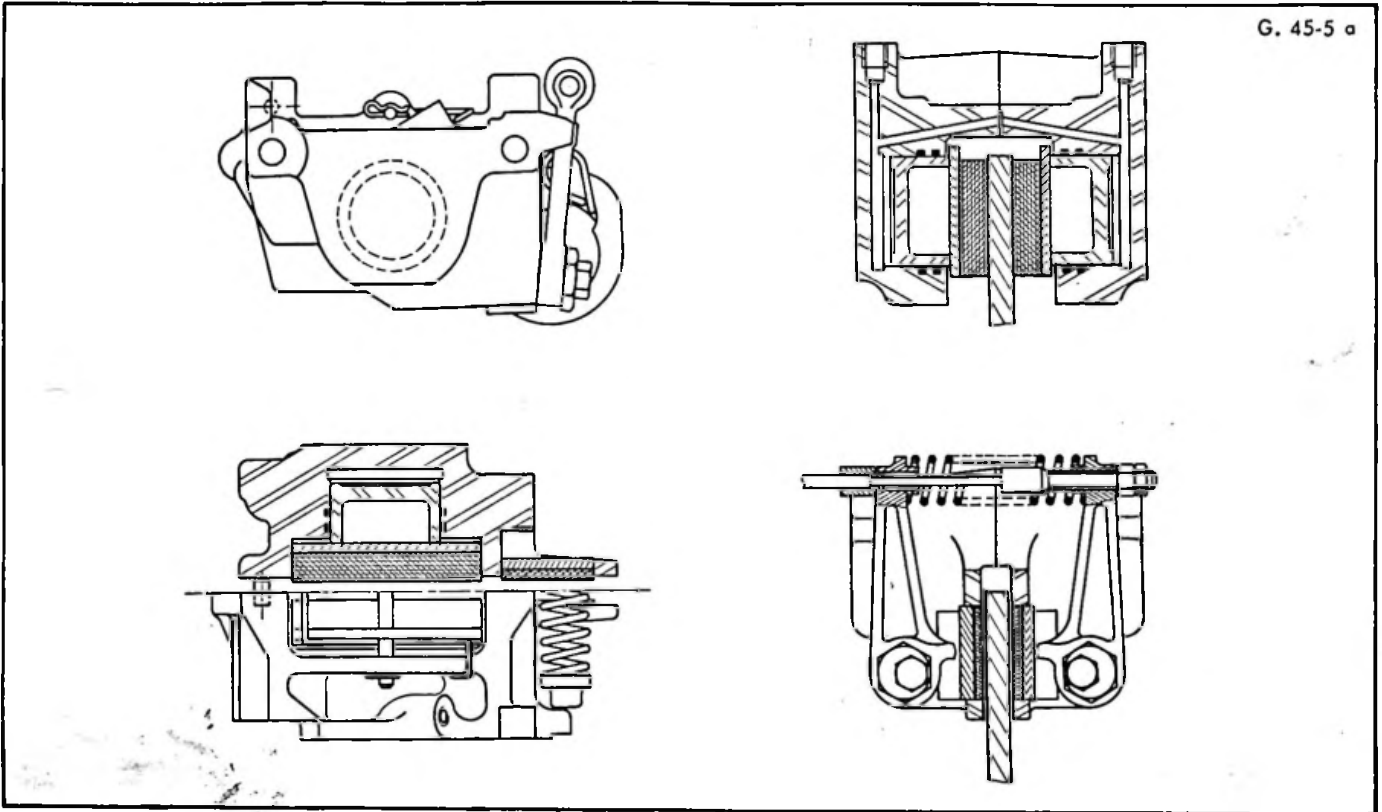

ETRIER ARRIERE

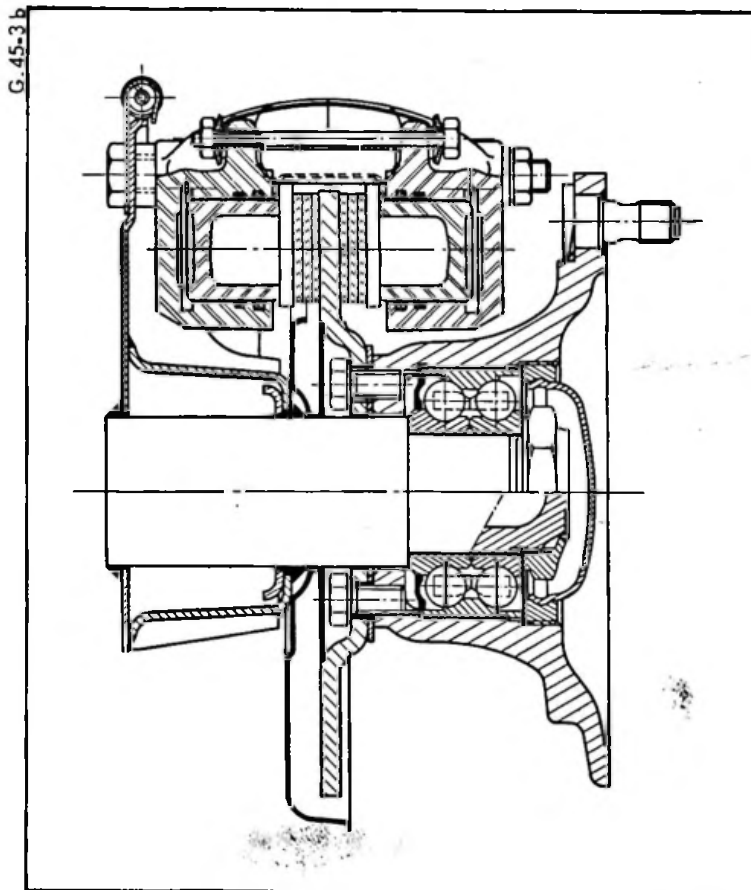

II. POINTS PARTICULIERS.

- Jeu entre pédale et doseur 0,1 à 0,5 mm
- Contacteur de stop : les lampes doivent s'allumer dès que la pédale attaque le doseur.

Frein principal

- Diamètre du disque 270 mm
- Epaisseur du disque (Véhicules équipés du moteur G. 10, 1015 cm³ → 9/1972) 7 mm
- Epaisseur du disque (Véhicules Tous Types 9/1972 →) 9 mm
- Epaisseur mini après usure 4 mm
- Voile maxi du disque 0,2 mm
- Diamètre des pistons récepteurs (Véhicules équipés du moteur G. 10, 1015 cm³ → 9/1972) 42 mm
- Diamètre des pistons récepteurs (Véhicules Tous Types 9/1972 →) 45 mm
- Surface d'une plaquette (Véhicules équipés du moteur G. 10, 1015 cm³ → 9/1972) 23 cm²
- Surface d'une plaquette (Véhicules Tous Types 9/1972 →) 36 cm²
- Epaisseur de la garniture d'une plaquette (Véhicules équipés du moteur G. 10 1015 cm³) (Plaquettes avant avec témoin d'usure → 9/1972) 8,55 mm
- Epaisseur de la garniture d'une plaquette (Véhicules Tous Types 9/1972 →) (Plaquettes avant avec témoin d'usure) 12 mm

	AVANT	ARRIERE
Diamètre du disque	270 mm	178 mm
Epaisseur du disque (Véhicules équipés du moteur G. 10, 1015 cm ³ → 9/1972)	7 mm	6 mm
Epaisseur du disque (Véhicules Tous Types 9/1972 →)	9 mm	6 mm
Epaisseur mini après usure	4 mm	4 mm
Voile maxi du disque	0,2 mm	0,2 mm
Diamètre des pistons récepteurs (Véhicules équipés du moteur G. 10, 1015 cm ³ → 9/1972)	42 mm	30 mm
Diamètre des pistons récepteurs (Véhicules Tous Types 9/1972 →)	45 mm	30 mm
Surface d'une plaquette (Véhicules équipés du moteur G. 10, 1015 cm ³ → 9/1972)	23 cm ²	13 cm ²
Surface d'une plaquette (Véhicules Tous Types 9/1972 →)	36 cm ²	17 cm ²
Epaisseur de la garniture d'une plaquette (Véhicules équipés du moteur G. 10 1015 cm ³) (Plaquettes avant avec témoin d'usure → 9/1972)	8,55 mm	7,55 mm
Epaisseur de la garniture d'une plaquette (Véhicules Tous Types 9/1972 →) (Plaquettes avant avec témoin d'usure)	12 mm	7,55 mm

Contrôle de la planéité des disques : Effectuer une mesure en huit points différents, la différence de lecture ne doit pas excéder 0 02 mm

Frein de sécurité.

- Epaisseur de la garniture d'une plaquette 3,65 mm
- Surface d'une plaquette (Véhicules Tous Types → 9/1972) 7 cm²
- (Véhicules Tous Types 9/1972 →) 11 cm²

Réglage des plaquettes : le jeu entre plaquette et disque, au point de voile maximum, doit être de 0,1 mm

Réglage des étriers.

- L'axe du plan de joint des deux demi-étriers, doit être confondu avec l'axe médian du disque à 0,5 mm près

Couples de serrage.

- Fixation étrier arrière : (face et filets graissés) 36 à 40 mAN (3,6 à 4 m.kg)
- Fixation disque de frein arrière sur plateau de roue 45 à 50 mAN (4,5 à 5 m.kg)
- Fixation disque de frein avant (Premier modèle) 45 à 50 mAN (4,5 à 5 m.kg)
- Fixation disque de frein avant (Deuxième modèle) 60 mAN (6 m.kg)
- Serrage excentrique frein de sécurité 40 mAN (4 m.kg)
- Contre-écrou câble de frein de sécurité 15 mAN (1,5 m.kg)
- Fixation du doseur 17 à 18 mAN (1,7 à 1,8 m.kg)
- Fixation du pédalier 18,5 mAN (1,85 m.kg)
- Goujons de fixation des transmissions sur boîte de vitesses 4 mAN (0,4 m.kg)

8846

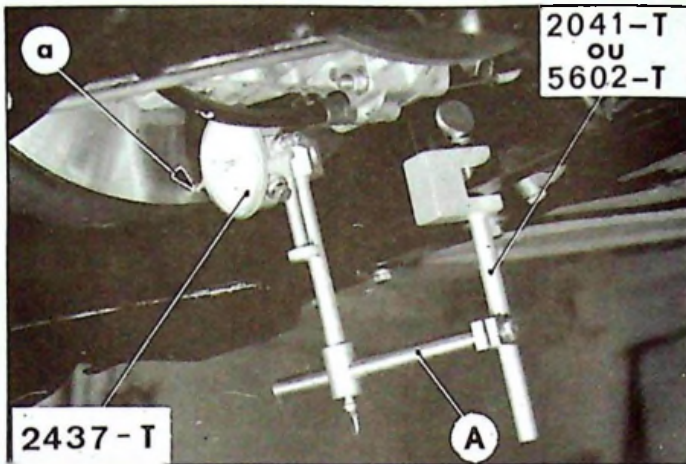

5588

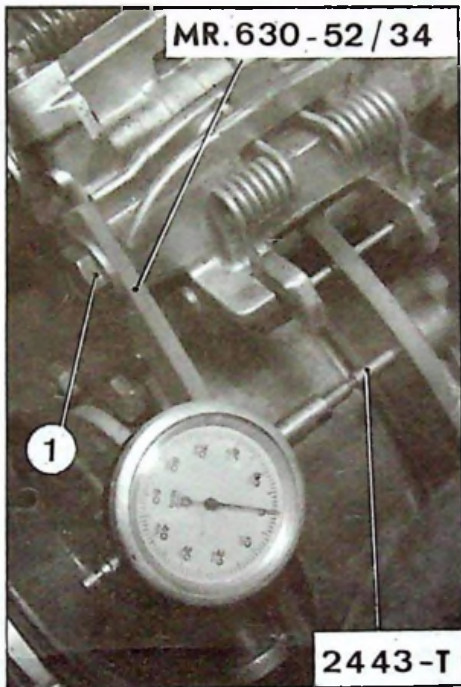

5605

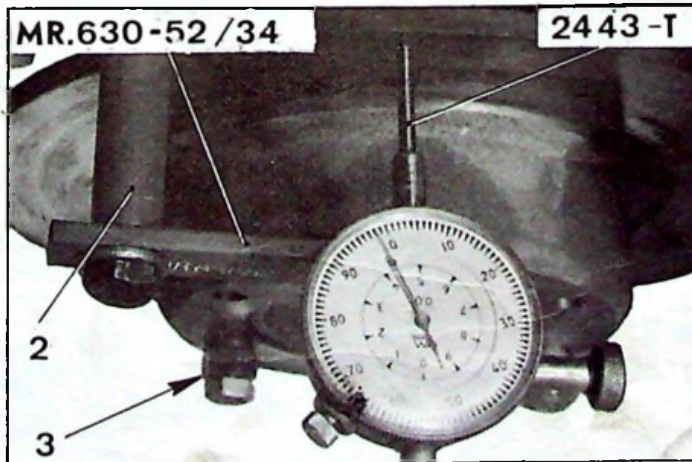

I - CONTROLE DU VOILE D'UN DISQUE DE FREIN AVANT

A - Sur véhicule :

1 - Matériel nécessaire :

- ♦ - 1 support comparateur universel 2041-T ou 5602-T
- 1 rallonge A
- 1 comparateur 2437-T.

2 - Caler l'avant du véhicule et effectuer le montage comme indiqué sur la figure.

3 - Placer la touche « a » du comparateur le plus perpendiculairement possible à la face du disque.

B - Sur boîte de vitesses déposée :

4 - Equiper le comparateur de la touche 2443 - T.

5 - Fixer le disque sur la sortie de boîte à l'aide d'écrous et d'entretoises (3)

a) Cas de l'étrier en place :

Fixer l'équerre support MR 630 - 52/34 à l'aide de la vis (1) de fixation de l'étrier :

b) Cas de l'étrier déposé :

Intercaler entre l'équerre MR 630 - 53/34 et la boîte de vitesses un tube entretoise (2) (longueur : 110 mm, diamètre intérieur : 10 mm mini).

Le voile ainsi relevé ne doit pas excéder 0,2 mm.

NOTA : Cette mesure donne la somme des voiles du disque et de la sortie de boîte.

Si elle est supérieure à 0,2 mm, il est nécessaire de choisir dans l'une des trois positions possibles d'accouplement du disque, celle qui permet d'obtenir cette condition.

Si le résultat ne peut être obtenu, changer le disque

♦ Refaire une vérification, lorsque la transmission est montée (vis serrées au couple).

II - CONTROLE DU VOILE D'UN DISQUE DE FREIN ARRIERE.

6 - Matériel nécessaire :

- ♦ - 1 support comparateur universel 2041-T ou 5602-T
- 2 railloages A
- 1 comparateur 2437-T équipé d'une touche 3176-T.

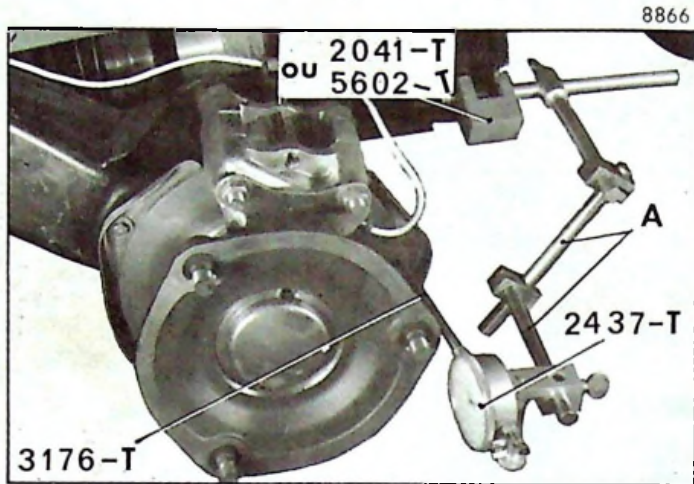

7 - Effectuer le montage comme indiqué sur la figure (roue déposée) :

Placer la touche du comparateur le plus *perpendiculairement possible* à la face du disque.

Le voile ainsi relevé ne doit pas excéder 0,2 mm.

8 - Si, cette mesure est supérieure à 0,2 mm, changer le disque.



PURGE DES FREINS AVANT

REMARQUE : Cette purge doit être faite *sans pression* afin d'éviter l'émulsion du liquide et, par conséquent, la formation éventuelle de poches d'air dans les circuits.

1. Faire chuter la pression du circuit :

- Le moteur étant arrêté ; desserrer la vis de détente (1) du conjoncteur-disjoncteur.
- Placer la commande manuelle en position *normale route*.
- Raccorder la vis de purge (2) de l'étrier droit au réservoir, à l'aide d'un tube de purge transparent (4).
- Maintenir la pédale de frein enfoncée et desserrer la vis de purge.

2. Purger les freins :

- Mettre le moteur en marche.
- Serrer la vis de détente du conjoncteur-disjoncteur et laisser couler le liquide jusqu'à ce qu'il n'y ait plus de bulle d'air dans le flexible. A ce moment serrer la vis de purge.
- Relâcher la pédale de frein et déposer le tube de purge.
 - Vérifier l'étanchéité de la vis de purge en appuyant à fond sur la pédale de frein.
 - Arrêter le moteur. Mettre en place le protecteur caoutchouc (3) sur la vis de purge.

PURGE DES FREINS ARRIERE

3. Placer le véhicule en position *haute* pour permettre le passage d'un cric muni d'une traverse 2510-T. Le placer à l'aplomb des sièges arrière.

4. Faire chuter la pression des circuits :

- Placer la commande manuelle en position *normale route*.
- Ouvrir la vis de détente du conjoncteur-disjoncteur (1).
- Placer la commande manuelle en position *haute*.
- Attendre l'affaissement complet du véhicule.
- Caler le véhicule et déposer les roues arrière.
- A l'aide d'un cric, soulever un bras de suspension arrière (le correcteur arrière sera alors en position « admission »).
- Placer sur chaque vis de purge, un tube de purge transparent (5) dont l'extrémité sera plongée dans un récipient propre.

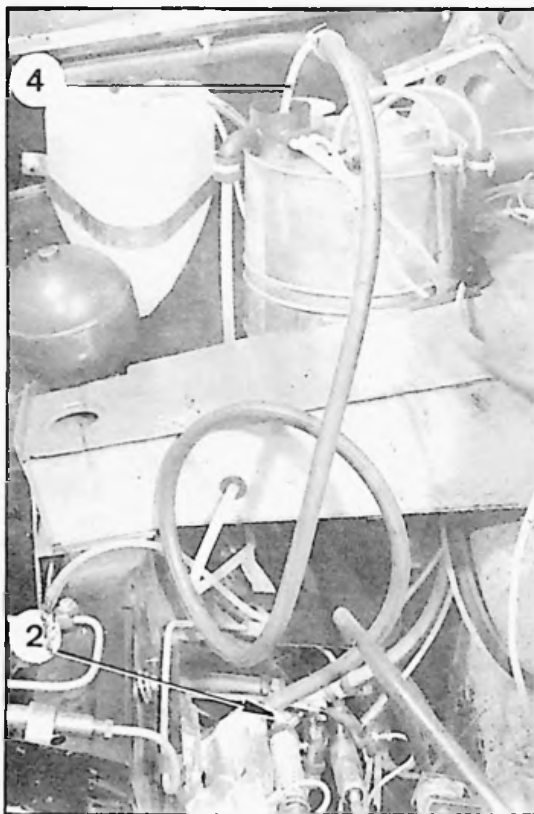

h) Ouvrir les vis de purge (6) des freins et appuyer à fond sur la pédale de frein.

5. Purger les freins :

- Serrer la vis de détente (1) du conjoncteur-disjoncteur. Maintenir la pédale de frein enfoncée et mettre le *moteur en marche*.
- Laisser couler le liquide jusqu'à ce qu'il n'y ait plus de bulle d'air. A ce moment, serrer les vis de purge. Relâcher l'action sur la pédale de frein.
ATTENTION : La pression dans le circuit va s'établir et le véhicule va se mettre en position *haute*.
- Dégager le cric du bras de suspension.
- Déposer les tubes. Vérifier l'étanchéité des vis de purge (pédale de frein enfoncée.)
 - Mettre les protecteurs caoutchouc.
 - Arrêter le moteur.

6. Poser les roues arrière

Mettre le véhicule au sol.

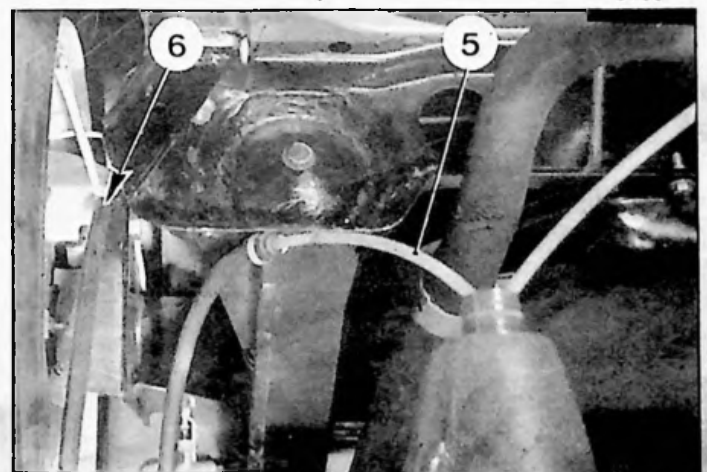

8480

G. 45-4

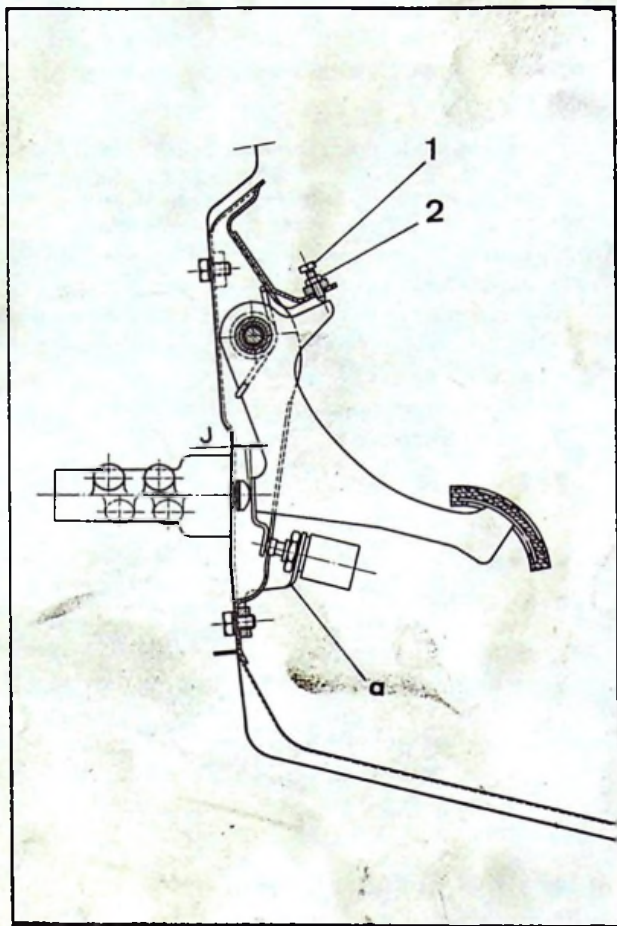

REGLAGE DE LA GARDE DE LA PEDALE DE FREIN

1 - Agir sur la vis (1) pour obtenir un jeu :

$$J = 0,1 \text{ à } 0,5 \text{ mm}$$

Serrer le contre-écrou (2).

2 - Vérifier le fonctionnement de la pédale de frein :

a) Faire chuter la pression dans les circuits :

- Placer la commande manuelle en position normale route.
- Desserrer la vis du conjoncteur-disjoncteur.
- Placer la commande manuelle en position haute.

b) Après trois ou quatre actions sur la pédale pour amener le tiroir de commande à fond de course, s'assurer que la pédale revient librement sur sa butée.

NOTA (On ne doit constater aucune variation du jeu «J» par rapport au réglage initial.

Serrer la vis du conjoncteur-disjoncteur.

8410

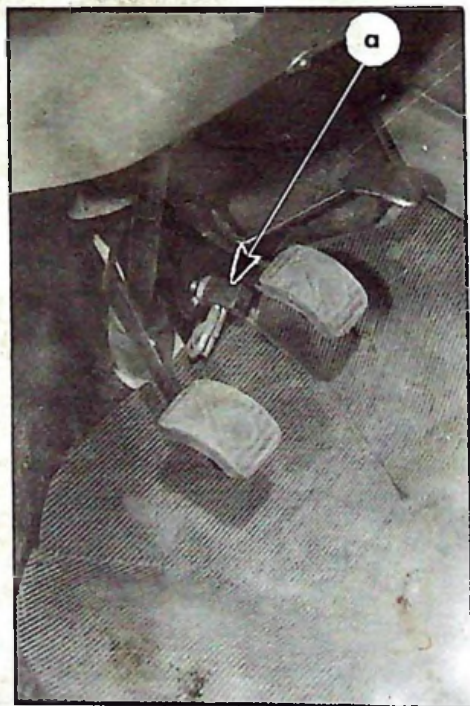

REGLAGE DU CONTACTEUR DE STOP

3 - Vérifier le réglage de la garde de la pédale de frein (voir § 1 et 2).

4 - Régler le contacteur de stop :

Les lampes de stop doivent s'allumer dès que la pédale arrive au contact du doseur.

Griffer la patte support «a» du contacteur pour réaliser cette condition.

CONTROLE ET REGLAGE DU FREIN DE SECURITE

8366

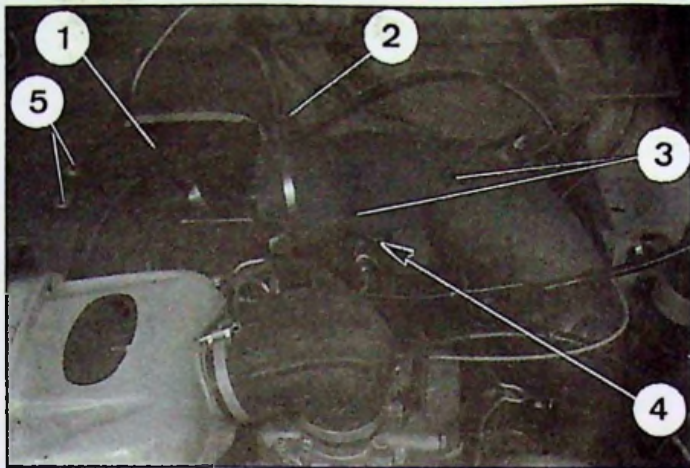

1. Lever et caler l'avant du véhicule.
Repousser au maximum la tirette de commande du frein de sécurité.
Déposer la roue de secours.
2. Déposer le boîtier répartiteur (1) de chauffage :
Déposer :
 - les vis (5),
 - les colliers élastiques (3),
 - le câble et sa gaine (2).
 Desserrer la vis (4).
Dégager le boîtier (1) avec ses conduits de chauffage (Ne pas déposer les colliers de maintien).

8613

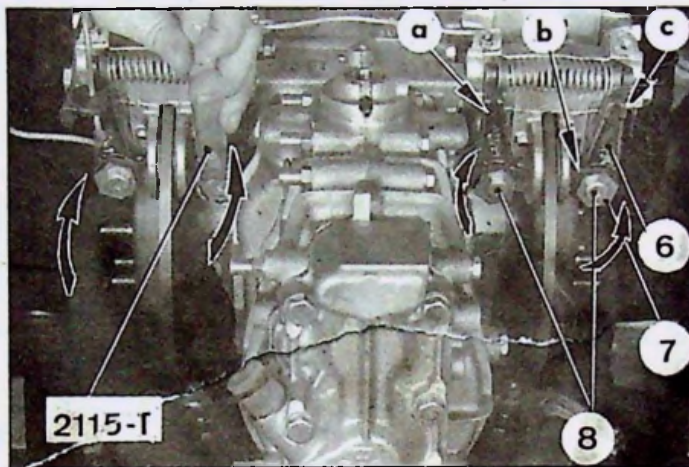

3. Régler les excentriques :
 - a) Desserrer les contre-écrous et écrous (9) et (10) de réglage des câbles de commande du frein de sécurité.
 - b) Sur chaque étrier :
Desserrer les vis (8) des excentriques (7),
Placer les excentriques à la position donnant le jeu maximum (clé 2115-T).
S'assurer que les leviers (6) sont en butée en «a» et «c» sur l'étrier.
Agir sur les excentriques (7), dans le sens des flèches, de manière à obtenir un jeu de 0,1 mm entre la plaquette et le talon «b» de chaque levier (6) (jeu de cales).

Manuel 682-1

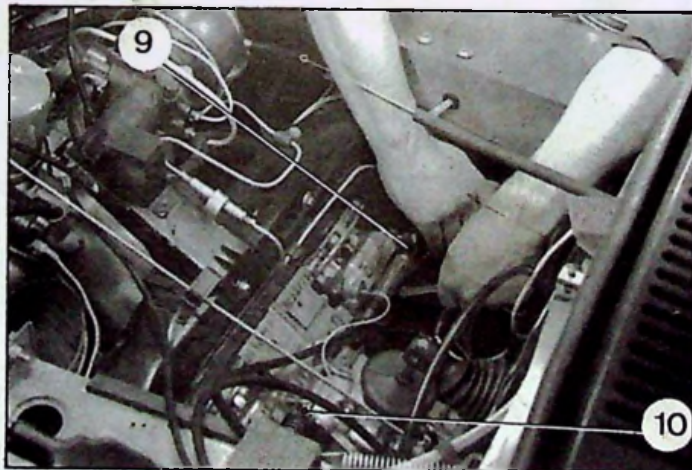

- Ce jeu doit être réglé au point de voile maximum du disque (le tourner en agissant sur la roue correspondante).
Serrer les vis (8) à 40 mAN (4 mkg) en s'assurant que les excentriques ne tournent pas (Vérifier à nouveau).

8457

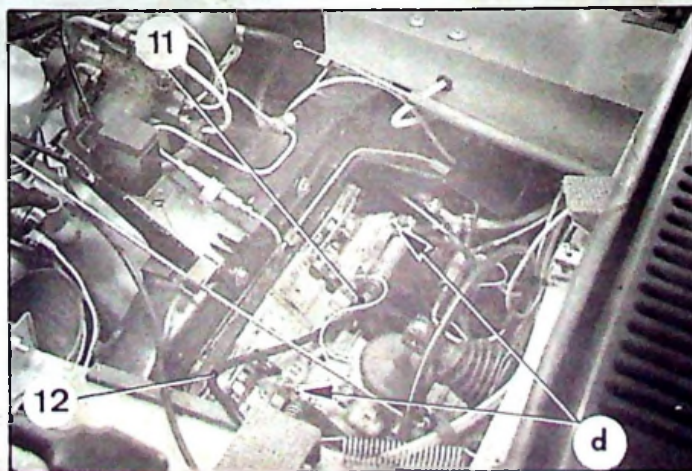

4. Régler les câbles de commande (12) du frein de sécurité :
Sur chaque étrier :
S'assurer que les embouts de gaine, (embout (11) côté étrier, et embout côté auvent) sont en place ainsi que la gaine.
Approcher l'écrou (9) de réglage du câble jusqu'à ce qu'il soit en contact avec le levier (6) (tirer sur le câble (12) pour faciliter l'opération).
NOTA : Agir alternativement sur les écrous (9) et (10) afin que les longueurs libres en «d» des embouts filetés de câble soient identiques de chaque côté (± 5 mm).
Serrer les contre-écrous à 15 mAN (1,5 mkg).

8458

5. Contrôler le frein de sécurité :
Manceuvrer plusieurs fois la tirette de commande et vérifier que le réglage ne varie pas et que le système de verrouillage fonctionne.
6. Monter le boîtier répartiteur (1) en interposant le joint d'étanchéité sur l'auvent.
Accoupler les conduits de chauffage.
Poser les colliers élastiques (3), le câble et sa gaine (2).
Poser la roue de secours.
Mettre le véhicule au sol.